

**DIRECCIÓN EJECUTIVA DE ADMINISTRACIÓN
DIRECCIÓN DE RECURSOS MATERIALES Y SERVICIOS
SUBDIRECCIÓN DE ADQUISICIONES**

**LICITACIÓN PÚBLICA
NACIONAL MIXTA**

LP-INE-027/2017

Adquisición e instalación de mobiliario

**ACTA CORRESPONDIENTE A LA PRESENTACIÓN Y APERTURA
DE PROPOSICIONES**

24 DE OCTUBRE DE 2017

ACTA DE PRESENTACIÓN Y APERTURA DE PROPOSICIONES DE LA LICITACIÓN PÚBLICA NACIONAL MIXTA No. LP-INE-027/2017, PARA LA ADQUISICIÓN E INSTALACIÓN DE MOBILIARIO.

En la Sala de Juntas de la Dirección de Recursos Materiales y Servicios, sito en Periférico Sur 4124, **sexto piso**, colonia Jardines del Pedregal, delegación Álvaro Obregón, C.P. 01900, Ciudad de México, se lleva a cabo el acto de Presentación y Apertura de Proposiciones de la Licitación Pública Nacional Mixta No. LP-INE-027/2017, para tratar los asuntos del siguiente:

ORDEN DEL DÍA

1. Declaratoria oficial del acto de presentación y apertura de proposiciones.
2. Presentación de Servidores Públicos y licitantes participantes en este acto.
3. Recepción y apertura de los sobres que contienen las proposiciones.
4. Rúbrica de los documentos que integran las proposiciones presentadas.
5. Firma del acta correspondiente.



ACTA DE PRESENTACIÓN Y APERTURA DE PROPOSICIONES DE LA LICITACIÓN PÚBLICA NACIONAL MIXTA No. LP-INE-027/2017, PARA LA ADQUISICIÓN E INSTALACIÓN DE MOBILIARIO.

DECLARATORIA OFICIAL



En acatamiento a lo previsto en la normatividad vigente en materia de Adquisiciones, Arrendamientos de Bienes Muebles y Servicios y de conformidad con la convocatoria de esta Licitación, la suscrita Lic. Alma Olivia Campos Aquino, en mi carácter de Jefa de Departamento de Licitaciones y Control y Seguimiento de Proveedores, adscrita a la Dirección Ejecutiva de Administración, del Instituto Nacional Electoral, siendo las **09:30** horas del día **24 de octubre de 2017**, ante la presencia de los servidores públicos que sancionan el acto, declaro formalmente abiertos los trabajos para iniciar el acto de presentación y apertura de proposiciones de la Licitación Pública Nacional Mixta No. LP-INE-027/2017, convocada para la **“Adquisición e instalación de mobiliario”**.









ACTA DE PRESENTACIÓN Y APERTURA DE PROPOSICIONES DE LA LICITACIÓN PÚBLICA NACIONAL MIXTA No. LP-INE-027/2017, PARA LA ADQUISICIÓN E INSTALACIÓN DE MOBILIARIO.

ACTA

En la Sala de Juntas de la Dirección de Recursos Materiales y Servicios, sito en Periférico Sur 4124, **sexto** piso, colonia Jardines del Pedregal, delegación Álvaro Obregón, C.P. 01900, Ciudad de México, en observancia al **primer punto** del orden del día, siendo las **09:30** horas del **24 de octubre de 2017**, se dio lectura a la declaratoria oficial del acto de presentación y apertura de proposiciones y se continuó con el desarrollo del mismo, de conformidad con lo previsto en el artículo 42 del Reglamento del Instituto Federal Electoral en materia de Adquisiciones, Arrendamientos de Bienes Muebles y Servicios (en lo sucesivo el REGLAMENTO) mismo que se encuentra vigente en términos de lo dispuesto en los artículos Transitorios Segundo, Tercero y Sexto del Decreto de la Ley General de Instituciones y Procedimientos Electorales, publicado en el Diario Oficial de la Federación el 23 de mayo de 2014, y el numeral 6.2 de la convocatoria de la licitación indicada al rubro; asistiendo los servidores públicos cuyos nombres y firmas aparecen al final del acta, en el día, lugar y hora previstos para llevar a cabo el acto.-----

De conformidad con el artículo 44 primer párrafo de las Políticas, Bases y Lineamientos en materia de Adquisiciones, Arrendamientos de Bienes Muebles y Servicios del Instituto Federal Electoral (en lo sucesivo, las POBALINES), mismas que se encuentran vigentes en términos de lo dispuesto en los artículos Transitorios Segundo, Tercero y Sexto del Decreto de la Ley General de Instituciones y Procedimientos Electorales, publicado en el Diario Oficial de la Federación el 23 de mayo de 2014, este acto fue presidido por la Lic. Alma Olivia Campos Aquino, Jefa de Departamento de Licitaciones y Control y Seguimiento de Proveedores, del Instituto Nacional Electoral. -----

En términos del **segundo punto** del orden del día, quien preside señaló que a este acto se presentaron los representantes de los licitantes cuyos nombres y firmas aparecen en la lista de asistencia que formará parte de la presente acta.-----

Continuando con el **tercer punto** del orden del día y de conformidad con el artículo 41 primer párrafo del REGLAMENTO y el artículo 63 cuarto párrafo de las POBALINES primeramente se verifico a través del sistema electrónico CompralNE que se recibió una proposición por parte del licitante que se enlista tal y como se aprecia en la pantalla emitida por el sistema:-----

No.	Licitante
1	Productos Metálicos, Steele, S.A. de C.V.





ACTA DE PRESENTACIÓN Y APERTURA DE PROPOSICIONES DE LA LICITACIÓN PÚBLICA NACIONAL MIXTA No. LP-INE-027/2017, PARA LA ADQUISICIÓN E INSTALACIÓN DE MOBILIARIO.

Convocatoria/Solicitud de Cotización : 301 - LP-INE-027-2017 para la Adquisición e instalación de mobiliario

Monitor Progreso Proveedor

Proveedores Invitados		Respuestas Recibidas						
17		3						
Proveedores	¿Ha Visualizado el Proveedor la Convocatoria/Solicitud de Cotización?	Estado de la respuesta	PDF Firmado Enviado	Respuesta	Calificación	Tec.	Econ.	
1	APARATOS ELECTROMECANICOS VON HASCKE S.A. DE C.V.	09/10/2017 08:55 AM	No hay Respuesta	---	-	0	0	0
2	ARCHAN CONSTRUCCIONES S.A. DE C.V.	12/10/2017 12:59 PM	No hay Respuesta	---	-	0	0	0
3	DANVER DESIGN SA DE CV	16/10/2017 09:52 AM	No hay Respuesta	---	-	0	0	0
4	EDVAG CONCEPTOS COMERCIALES S.A DE C.V.	09/10/2017 04:42 PM	Contestado	---	0	1	1	1
5	GRUPO DE TECNOLOGÍA CIBERNETICA S.A. DE C.V.	09/10/2017 03:46 PM	No hay Respuesta	---	-	0	0	0
6	GUADALUPE IRENE SOSA SALINAS	12/10/2017 12:06 PM	No hay Respuesta	---	-	0	0	0
7	INDUSTRIAS JAFHER S A DE C.V.	12/10/2017 02:59 PM	No hay Respuesta	---	-	0	0	0
8	INDUSTRIAS RIVIERA	12/10/2017 04:07 PM	No hay Respuesta	---	-	0	0	0
9	JUAN MANUEL AGUIRRE GUTIERREZ	09/10/2017 11:50 AM	No hay Respuesta	---	-	0	0	0
10	Métrica Studio de México, SA de CV	12/10/2017 12:03 PM	No hay Respuesta	---	-	0	0	0
11	MOBILIER ADN	09/10/2017 07:23 AM	No hay Respuesta	---	-	0	0	0
12	NANCY ELIZABETH MACEDO MEDINA	09/10/2017 12:29 PM	No hay Respuesta	---	-	0	0	0
13	OFINAUEBLEMEX	10/10/2017 04:44 PM	Contestado	---	0	0	0	1
14	PRODUCTOS METÁLICOS STEELE	17/10/2017 05:35 PM	Contestado	C T E	0	1	1	1
15	ST17 MUEBLES	09/10/2017 11:25 AM	No hay Respuesta	---	-	0	0	0

Por lo anterior y por tratarse de un procedimiento mixto, se llevó a cabo la recepción de los sobres cerrados que contienen las proposiciones de los licitantes, procediendo a su apertura, verificando que presentaran los documentos solicitados en la convocatoria de esta licitación.

En términos del artículo 59 fracción IV del Reglamento previo a la recepción de las proposiciones, se verificaron las listas de proveedores inhabilitados que publica la Secretaría de la Función Pública y del Instituto, asimismo se hizo constar la documentación presentada de manera electrónica y de manera presencial de los licitantes asistentes, las proposiciones presentadas de manera electrónica fueron rubricadas por la Lic. Alma Olivia Campos Aquino Jefa del Departamento de Licitaciones y Control y Seguimiento de Proveedores conforme a los sellos de tiempo para aperturar cada una de las proposiciones ofertadas, sin entrar al análisis técnico, legal o administrativo de su contenido, mismas que serán evaluadas detalladamente en su totalidad, de conformidad con el numeral 5 de la convocatoria. La citada documentación se relaciona en el **Anexo 1**

[Handwritten signatures and initials in blue ink on the right margin of the page.]

[Handwritten signature in red ink on the left margin.]

[Handwritten signature in black ink at the bottom right.]

ACTA DE PRESENTACIÓN Y APERTURA DE PROPOSICIONES DE LA LICITACIÓN PÚBLICA NACIONAL MIXTA No. LP-INE-027/2017, PARA LA ADQUISICIÓN E INSTALACIÓN DE MOBILIARIO.

de la presente acta.-----

Asimismo y de conformidad con el numeral 26 de los Lineamientos para la utilización del sistema electrónico de información pública sobre adquisiciones, arrendamientos de bienes muebles y servicios, obras públicas y servicios relacionados con las mismas, denominado CompralNE, en lo sucesivo (LINEAMIENTOS), la información generada por cualquier Operador en CompralNE, será considerada documento público en términos del Código Federal de Procedimientos Civiles, por lo que su reproducción a través de dicho sistema tendrá pleno valor probatorio.-----

De conformidad el en numeral 30 de los LINEAMIENTOS, la Firma Electrónica Avanzada sustituirá la firma autógrafa de los licitantes, proveedores, contratistas, y producirá los mismos efectos que las leyes otorgan a los documentos firmados autógrafamente y, en consecuencia, tendrán el mismo valor probatorio. Para efecto del párrafo anterior, en caso de que un licitante envíe su proposición sin haber firmado los documentos que identifiquen su oferta técnica o económica con una Firma Electrónica Avanzada, dicha proposición será desechada de conformidad con la normativa en la materia.-----

Por lo anterior la Lic. Alma Olivia Campos Aquino Jefa del Departamento de Licitaciones y Control y Seguimiento a Proveedores del Instituto hace constar que los licitantes Edvag Conceptos Comerciales, S.A. de C.V., y Ofimueblemex, S.A. de C.V. no presentaron firmadas sus proposiciones de manera electrónica por lo que serán desechadas, lo anterior se podrá apreciar en la pantalla emitida por el sistema electrónico CompralNE.----

The screenshot shows the 'Convocatoria/Solicitud de Cotización' page for LP-INE-027-2017. It lists 14 bidders, all with a status of 'No Respondido o Fianza Actual'. Below this, a table titled 'Proveedores Rechazados en Fase de Pre - Valoración' shows two providers: EDVAG CONCEPTOS COMERCIALES S.A. DE C.V. and OFIMUEBLEMEX S.A. DE C.V., both with a status of 'Rechazado'.

Id	Proveedor	EDF Firmada/Rechazada	Estado	Fecha Respuesta (dd/mm/yyyy)	Motivo de Rechazo	Sistema Respuestas
1	EDVAG CONCEPTOS COMERCIALES S.A. DE C.V.	---	0	24/10/2017 19:42:01 AM	Rechazado	[Icons]
2	OFIMUEBLEMEX S.A. DE C.V.	---	0	24/10/2017 19:52:05 PM	Rechazado	[Icons]

[Handwritten signatures and marks in blue ink on the right side of the page, including a large 'X' and several illegible signatures.]

[Handwritten signature in red ink at the bottom left corner.]

[Handwritten signature in black ink at the bottom right corner.]

ACTA DE PRESENTACIÓN Y APERTURA DE PROPOSICIONES DE LA LICITACIÓN PÚBLICA NACIONAL MIXTA No. LP-INE-027/2017, PARA LA ADQUISICIÓN E INSTALACIÓN DE MOBILIARIO.

En cumplimiento al artículo 42 fracción III del Reglamento y el artículo 63 séptimo párrafo de las POBALINES, se dieron a conocer los importes de las ofertas económicas de las proposiciones que se aceptaron durante el acto, mismas que formaran parte del **Anexo 1** de la presente acta, preguntando a los licitantes si son correctos los importes de sus proposiciones quienes respondieron que **sí** son correctos, informando quien preside que el análisis detallado de las evaluaciones se efectuara posteriormente al realizar las evaluaciones de la mismas.

Como **cuarto punto** del orden del día y de conformidad con lo estipulado en el artículo 42 fracción II del REGLAMENTO, quien preside solicitó a los representantes de los licitantes asistentes rubricaran en forma conjunta con los servidores públicos del Instituto Nacional Electoral, designados, las proposiciones presentadas al acto de presentación y apertura de proposiciones, tal y como se señala en el **Anexo 1** de la presente acta.

Se informa que de conformidad con el artículo 45 quinto párrafo del REGLAMENTO y numeral 6.3 "Acto de fallo de la convocatoria", el INSTITUTO opta por notificar el fallo de la licitación por escrito a los licitantes dentro de los cinco días naturales siguientes a su emisión. Se señala que el acto de fallo se llevará a cabo el día **31 de octubre de 2017** y se enviará vía correo electrónico a los licitantes participantes en los términos del precepto legal antes indicados, asimismo el acta se publicará en la página del INSTITUTO, en el apartado de Licitaciones.

Quien preside, atendiendo a lo precisado en la fracción VI del artículo 64 de las Pobalines se hace del conocimiento a los licitantes que previo a la firma del contrato, el licitante ganador deberá presentar original o copia certificada para su cotejo de los documentos con los que se acredite su existencia legal y las facultades de su representante para suscribir el contrato correspondiente.

Conforme se estableció en el **quinto punto** del orden del día y de conformidad con lo establecido en el artículo 46 del Reglamento, se firma la presente acta al margen y al calce, sin que la falta de firma de los licitantes reste validez o efectos a la misma.

Para efectos de la notificación y en términos del artículo 46 del REGLAMENTO, a partir de esta fecha se pone a disposición de los licitantes que no hayan asistido, copia de la presente acta, por un término de 5 (cinco) días hábiles, en los estrados de la Dirección de Recursos Materiales y Servicios, sita en Periférico Sur número 4124, sexto piso, Colonia Jardines del Pedregal, Delegación Álvaro Obregón; siendo de la exclusiva responsabilidad de los licitantes, acudir a enterarse de su contenido y obtener copia de la misma. La información también estará disponible en la dirección electrónica <http://www.ine.mx/> | Servicios INE | Proveedores y Contratistas | Licitaciones, y a través del sistema electrónico CompralNE, en la misma ruta; a este sitio también se puede acceder desde la página web del sistema electrónico de Información Pública Gubernamental de la Secretaría de la Función Pública (CompraNet) en el siguiente vínculo: www.compranet.gob.mx | Enlaces de interés: | Instituto Nacional Electoral.

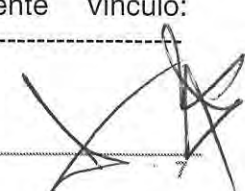

ACTA DE PRESENTACIÓN Y APERTURA DE PROPOSICIONES DE LA LICITACIÓN PÚBLICA NACIONAL MIXTA No. LP-INE-027/2017, PARA LA ADQUISICIÓN E INSTALACIÓN DE MOBILIARIO.

Finalmente, no habiendo otro punto que tratar, se dio por terminado este acto de Presentación y Apertura de Proposiciones siendo las **11:30** horas del mismo día de su inicio.

Por el Instituto Nacional Electoral:

Nombre	Área que representa	Firma
Alma Olivia Campos Aquino	Dirección de Recursos Materiales y Servicios	
Georgina Pineda García	Dirección de Recursos Financieros	
Carlos Elizalde Solano	Dirección de Recursos Financieros	
Laura G. Herrera Ramírez	Dirección de Recursos Financieros	
Juan Carlos Puente López	Dirección Ejecutiva de Organización Electoral	
Gonzalo Rojas Guadarrama	Dirección Ejecutiva de Organización Electoral	

Por los licitantes:

Nombre de la empresa	Nombre del representante y correo electrónico	Firma
Tomas Ismael Rentería de la Cruz	Tomas Ismael Rentería de la Cruz renteria_tomas@hotmail.com	

ACTA DE PRESENTACIÓN Y APERTURA DE PROPOSICIONES DE LA LICITACIÓN PÚBLICA NACIONAL MIXTA No. LP-INE-027/2017, PARA LA ADQUISICIÓN E INSTALACIÓN DE MOBILIARIO.

Nombre de la empresa	Nombre del representante y correo electrónico	Firma
José Antonio Silva Pozas	José Antonio Silva Pozas <u>decoracionesantony@hotmail.com</u>	
ST17 Muebles, SAS de CV	Andrea Casillas <u>studio@studio17.com.mx</u>	
Ofimueblemex, S.A. de C.V.	Herón B. Sánchez Pimentel <u>ofimueblemex_proyectos@yahoo.com</u>	
Industrias Jafher, S.A. de C.V.	Santos Sandoval Morales <u>fernando.sandoval@jafher.com.mx</u>	

----- FIN DEL ACTA -----

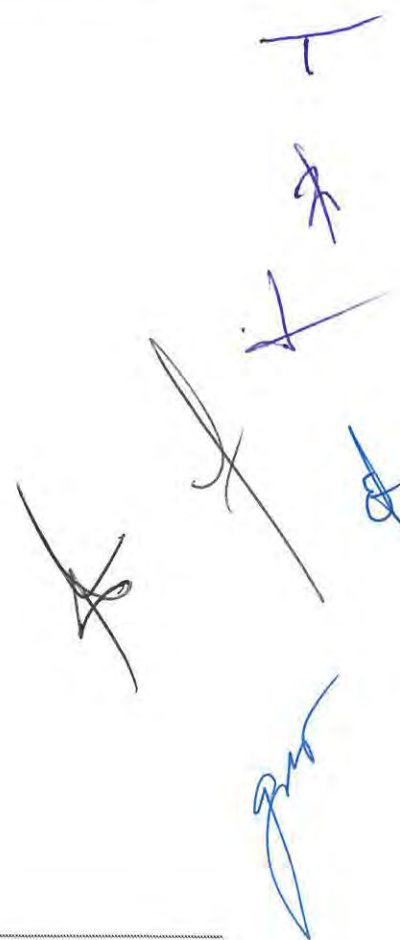
PRESENTACIÓN Y APERTURA DE PROPOSICIONES DE LA LICITACIÓN PÚBLICA NACIONAL MIXTA No. LP-INE-027/2017, PARA LA ADQUISICIÓN E INSTALACIÓN DE MOBILIARIO.

ANEXO 1

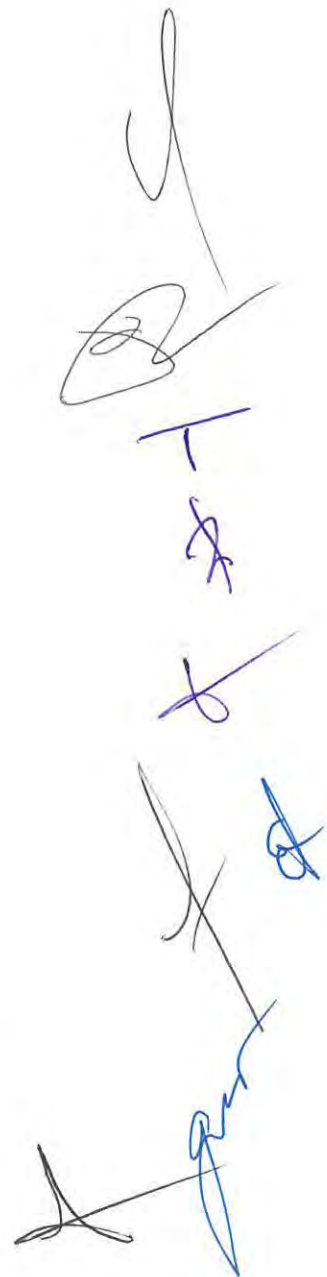

ANEXO 1

Licitación Pública Nacional Mixta No. LP-INE-027/2017

Adquisición e instalación de mobiliario

Constancia de documentación presentada por los licitantes

(Numerales 4.1, 4.2 y 4.3 Documentación distinta a la oferta técnica y la oferta económica, "Oferta Técnica" y "Oferta Económica" de la convocatoria)

Licitante	Escrito de interés en participar artículo 36 fracción VI del Reglamento	Constancia de recepción de documentación entregada fracción II artículo 64 de las Poblalines	4.1 inciso a)	4.1 inciso b)	4.1 inciso c)	4.1 inciso d)	4.1 inciso e)	4.1 inciso f)	4.1 inciso g)	4.1 inciso h)	4.2 Oferta técnica	4.3 Oferta económica	Anexos CD'S o USB	Partidas que licita
			Acreditación de personalidad jurídica e Identificación Oficial	Manifestación de no encontrarse en los supuestos del artículo 59 y 79 del Reglamento el 49 fracción IX de la Ley General de Responsabilidades Administrativas	Manifestación, bajo protesta de decir verdad, de estar al corriente en el pago de las obligaciones fiscales y en materia de seguridad social	Declaración de integridad	Nacionalidad Mexicana	Grado de contenido Nacional	Sector MIPYMES	Participación Conjunta	Oferta Técnica	Oferta Económica		
			Anexo 2	Anexo 3 "A"	Anexo 3 "B"	Anexo 4	Anexo 5	Anexo 11	Anexo 6	Anexo 10	Anexo 1	Anexo 7		
Tomas Ismael Rentería de la Cruz	Si presenta	Si presenta	Si presenta	Si presenta	Si presenta	Si presenta	Si presenta	Si presenta	Si presenta	No presenta/ no aplica	Si presenta	Si presenta	No presenta	Partidas 1, 2, 3 y 4
José Antonio Silva Pozas	No presenta	Si presenta	Si presenta	Si presenta	Si presenta	Si presenta	Si presenta	Si presenta	Si presenta	No presenta/ no aplica	Si presenta	Si presenta	No presenta	Partida 2
ST17 Muebles, SAS de CV	Si presenta	Si presenta	Si presenta	Si presenta	Si presenta	Si presenta	Si presenta	Si presenta	Si presenta	No presenta/ no aplica	Si presenta	Si presenta	No presenta	Partidas 1 y 2
Ofimueblex, S.A. de C.V.	Si presenta	Si presenta	Si presenta	Si presenta	Si presenta	Si presenta	Si presenta	Si presenta	Si presenta	Si presenta/ no aplica	Si presenta	Si presenta	No presenta	Partidas 1, 2, 3 y 4
Industrias Jaffer, S.A. de C.V.	Si presenta	Si presenta	Si presenta	Si presenta	Si presenta	Si presenta	Si presenta	Si presenta	Si presenta	Si presenta/ no aplica	Si presenta	Si presenta	No presenta	Partidas 1, 2 y 4
Productos Metálicos, Steele, S.A. de C.V. Propuesta presentada de manera electrónica	Si presenta	Si presenta	Si presenta	Si presenta	Si presenta	Si presenta	Si presenta	Si presenta	Si presenta	No presenta/ no aplica	Si presenta	Si presenta	No presenta	Partidas 1, 2, 3 y 4

Señador Público

Lic. Alma Olivia Campos Aquino
Jefa de Departamento de Licitaciones y Control y Seguimiento de Proveedores

ANEXO 1
Licitación Pública Nacional Mixta LP-INE-027/2017
Adquisición e instalación de mobiliario
Numeral 4.3 Contenido de la Oferta Económica

LICITANTES	Precio Unitario antes de IVA Partida 1	Precio Unitario antes de IVA Partida 2	Precio Unitario antes de IVA		Subtotal antes de IVA Partida 4
			Partida 3		
Tomas Ismael Rentería de la Cruz	\$11,837.00	\$1,408.00	\$17,810.00	\$17,810.00	\$626,352.00
José Antonio Silva Pozas	No licita	\$1,660.00	No licita	No licita	No licita
ST17 Muebles, SAS de CV	\$8,661.00	\$1,896.00	No licita	No licita	No licita
Ofimueblemex, S.A. de C.V.	\$5,727.00	\$1,296.00	\$11,619.00	\$11,619.00	\$656,213.00
Industrias Jafher, S.A. de C.V.	\$5,788.00	\$2,126.00	No licita	No licita	Se adjunta copia de la oferta económica
Productos Metálicos, Steele, S.A. de C.V. Propuesta presentada de manera electrónica	\$6,425.00	\$1,707.00	\$9,728.00	\$9,728.00	\$383,156.00

Servidor Público

Lic. Alma Olivia Campos Aquino
Jefa de Departamento de Licitaciones y Control y Seguimiento de Proveedores











CIUDAD DE MÉXICO A 24 DE OCTUBRE DE 2017
 INE INSTITUTO NACIONAL ELECTORAL
 DIRECCIÓN EJECUTIVA DE ADMINISTRACIÓN
 DIRECCIÓN DE RECURSOS MATERIALES Y SERVICIOS
 SUBDIRECCIÓN DE ADQUISICIONES
 LICITACIÓN PÚBLICA NACIONAL (MIXTA) No. LP-INE-027/2017
 "PARA LA ADQUISICIÓN E INSTALACIÓN DE MOBILIARIO"

INDUSTRIAS JAFHER S.A DE C.V
 AV NUEVA TEPEYAC 425 COL SAN RAFAEL C.P 058255 MORELIA MICHOACÁN
 RFC : IJA 790503F39
 01443315 34 90 ventas@jafher.com.mx CIUDAD MEXICO 52071039 www.jafher.com.mx

ANEXO 7 OFERTA ECONOMICA

PARTIDA 1

MODULO DE TRABAJO OPERATIVO	CANTIDAD	PRECIO UNITARIO (SIN IVA)	SUBTOTAL
CANTIDAD: 25			
MEDIDAS GENERALES: 1.60 METROS FRENTE X 0.75 METROS FONDO X 0.75 METROS ALTO	25	\$5,788.00	\$ 144,700.00
ESPECIFICACIONES TECNICAS: - CUBIERTA DE 1.60 M DE FRENTE X 0.75M DE ANCHO DE 28 MM DE ESPESOR Y 1 MODESTY (FALDON) METALICO PERFORADO O LISO, DE 1.35 M X 0.35 M DE ANCHO, CUBIERTA CON CUBRE CANTO EN PVC DE 2 MM DE ESPESOR TERMO FUSIONADO Y ACABADO EN LAMINADO PLÁSTICO EN COLOR PERAL. - CAJONERA FIJA EN TABLERO AGLOMERADO BAJO CUBIERTA, ACABADO EN LAMINADO PLÁSTICO EN COLOR A SELECCIONAR DE 0.72 M DE ALTO, 0.57 M DE FONDO Y 0.39 M DE FRENTE, CON 3 CAJONES; 2 PAPELEROS Y 1 ARCHIVERO CON CERRADURA GENERAL, REFORZADA E INOXIDABLE Y JALADERAS DE ACERO, 4 REGATONES NIVELADORES EN LA CAJONERA. - CANALETA PARA CABLEADO SUJETA A LA PARTE BAJA DE LA CUBIERTA ENTRE LA CAJONERA Y EL PANEL DIVISORIO CON TAPA DESMONTABLE PARA CUBIERTAS Y REMATES LATERALES. - SE DEBE CONSIDERAR DUCTO PASA CABLE A TODO LO LARGO DEL MÓDULO PARA SUMINISTRAR ENERGÍA ELÉCTRICA, EN LÁMINA DE ACERO CALIBRE 20 DONDE DEBE ALOJAR TROQUELES PARA COLOCAR SALIDAS DE ELECTRIFICACIÓN Y/O VOZ Y DATOS (MÍNIMO 2 TROQUELES POR PERSONA), ESTE DUCTO SE DEBE FIJAR ENTRE PATAS (PARA DAR CONTINUIDAD A LO LARGO DEL MÓDULO) Y A LA PARTE BAJA DE LA CUBIERTA. - PATA METÁLICA EN "L", RECUBIERTA EN ESMALTE COLOR GRIS. - CON PASA CABLE PLASTICO, TIPO GROUMET OVALADO. - GARANTIA: 5 AÑOS			

JAFHER



Ci: Gral. Mariano Escobedo 373
 1er piso Despacho 105
 Col. Polanco V Sección, C.P. 11570
 Delegación Miguel Hidalgo
 Ciudad de México
 Tel. 01 (55) 5207 1039
 E-mail: ventas@jafher.com.mx
 www.jafher.com.mx

Av. Nuevo Tepeyac 425, Col. San Rafael
 C.P. 58255, Morelia, Mich.
 Tels. Admin.: 01(443) 324 4406
 Ventas: 01(443) 315 3808
 Fax: 01(443) 314 6125
 E-mail: jafher@prodigy.net.mx



SUBTOTAL	\$ 144,700.00
IVA	\$ 23,152.00
TOTAL	\$ 167,852.00

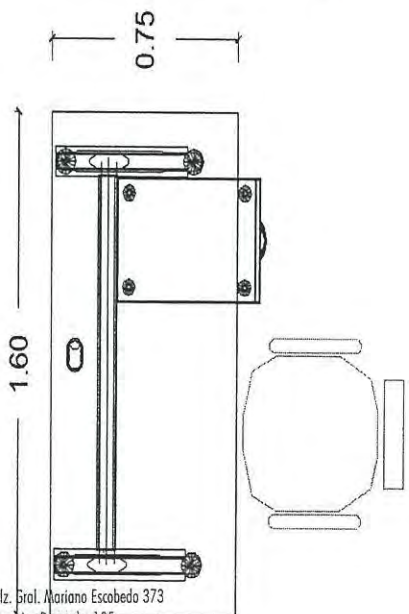
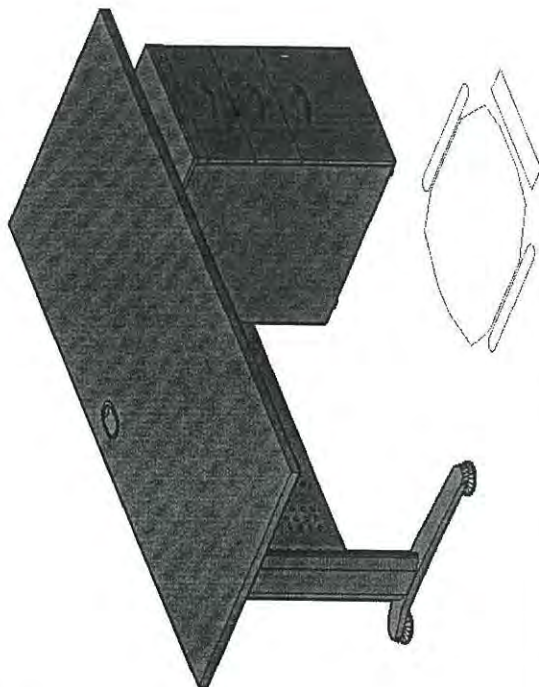

Ctz. Gral. Mariano Escobedo 373
 1er piso Despacho 105
 Col. Polanco V Sección, C.P. 11570
 Delegación Miguel Hidalgo
 Ciudad de México
 Tel. 01 (55) 5207 1039
 E-mail: ventas@jafher.com.mx

TOTAL ANTES DE IVA (SUBTOTAL) CON LETRA
 (CIENTO CUARENTA Y CUATRO MIL SETECIENTOS PESOS 00/100 M.N)

ATENTAMENTE

Santos Sandoval Morales
 Representante Legal
 Industrias Jafher S.A. de C.V.

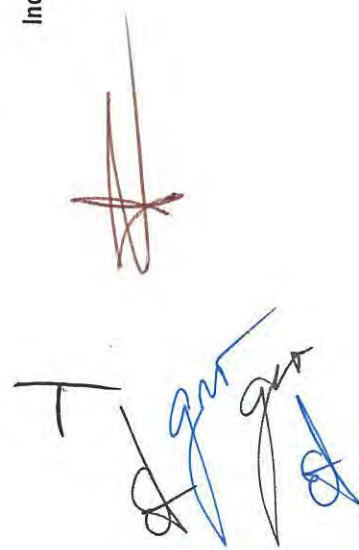

Av. Nueva Tepeyac 425, Col. San Rafael
 C.P. 58255, Morelia, Mich.
 Tels. Admón.: -01(443) 324 4406
 Ventas: 01(443) 315 3808
 Fax: 01(443) 314 6125
 E-mail: jafher@prodigy.net.mx

CIUDAD DE MÉXICO A 24 DE OCTUBRE DE 2017
 INE INSTITUTO NACIONAL ELECTORAL
 DIRECCIÓN EJECUTIVA DE ADMINISTRACIÓN
 DIRECCIÓN DE RECURSOS MATERIALES Y SERVICIOS
 SUBDIRECCIÓN DE ADQUISICIONES
 LICITACIÓN PÚBLICA NACIONAL (MIXTA) No. LP-INE-027/2017
 "PARA LA ADQUISICIÓN E INSTALACIÓN DE MOBILIARIO"

INDUSTRIAS JAFHER S.A DE C.V
 AV NUEVA TEPEYAC 425 COL SAN RAFAEL C.P 058255 MORELIA MICHOACÁN
 RFC : IJA 790503F39

01443315 34 90 ventas@jafher.com.mx CIUDAD MEXICO 52071039 www.jafher.com.mx

INDUSTRIAS JAFHER S.A DE C.V.

PARTIDA 2

SILLA OPERATIVA	CANTIDAD	PRECIO UNITARIO (SIN IVA)	SUBTOTAL
CANTIDAD: 44 MEDIDAS GENERALES: 47 CMS FRENTE X 51 CMS FONDO X 105 CMS ALTO	44	\$ 2,126.00	\$ 93,544.00
ESPECIFICACIONES TECNICAS: - RESPALDO: TAPA PROTECTORA EN POLIPROPILENO VIRGEN DE ALTA DENSIDAD, RESPALDO ACOJINADO, RETARDANTE AL FUEGO Y ANTIALÉRGICO, FORRADO DE COLOR NEGRO. - ASIENTO: TAPA PROTECTORA DE POLIPROPILENO DE ALTA DENSIDAD, INTERIOR EN MADERA DE TRIPLAY PREFORMADO DE 10 MM DE ESPESOR, ACOJINADO RETARDANTE AL FUEGO Y ANTIALÉRGICO, FORRADO DE COLOR NEGRO. - BASE: ESTRELLA PENTAGONAL DE 5 PUNTAS, RODAJAS INTERCAMBIABLES CON GIRO DE 360°, SISTEMA DE ELEVACIÓN CON PISTÓN NEUMÁTICO Y AJUSTE DE RECLINACIÓN DE ASIENTO Y RESPALDO. - CON DESCANSA BRAZOS FIJOS EN NYLON. - DIMENSIONES GENERALES: 47 CM DE FRENTE, FONDO 51 CM, ALTURA CON PISTÓN ACTIVADO 105 CM. GARANTIA: 5 AÑOS			



Av. Nueva Tepeyac 425, Col. San Rafael
 C.P. 58255, Morelia, Mich.
 Tels. Admon.: 01(443) 324 4406
 Ventas: 01(443) 315 3808
 Fax: 01(443) 314 6125
 E-mail: jafher@prodigy.net.mx



SUBTOTAL	\$ 93,544.00
IVA	\$ 14,967.04
TOTAL	\$ 108,511.04

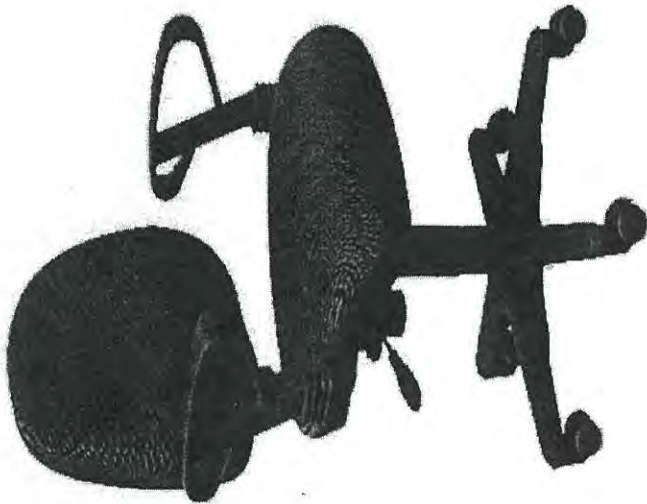

TOTAL ANTES DE IVA (SUBTOTAL) CON LETRA
(NOVENTA Y TRES MIL QUINIENTOS CUARENTA Y CUATRO PESOS 00/100 M.N.)

ATENTAMENTE

Santos Sandoval Morales
Representante Legal
Industrias Jafher S.A. de C.V.

CIUDAD DE MÉXICO A 24 DE OCTUBRE DE 2017
 INE INSTITUTO NACIONAL ELECTORAL
 DIRECCIÓN EJECUTIVA DE ADMINISTRACIÓN
 DIRECCIÓN DE RECURSOS MATERIALES Y SERVICIOS
 SUBDIRECCIÓN DE ADQUISICIONES
 LICITACIÓN PÚBLICA NACIONAL (MIXTA) No. LP-INE-027/2017
 "PARA LA ADQUISICIÓN E INSTALACIÓN DE MOBILIARIO"

INDUSTRIAS JAFHER S.A DE C.V
 AV NUEVA TEPEYAC 425 COL SAN RAFAEL C.P 058255 MORELIA MICHOACÁN
 RFC : IJA 790503F39

01443315 34 90 ventas@jafher.com.mx CIUDAD MEXICO 52071039 www.jafher.com.mx

INDUSTRIAS JAFHER S.A DE C.V.

PARTIDA 4

LOTE 1 MODULO OPERATIVO 4 USUARIOS (1° PISO) CANTIDAD: 2	CANTIDAD	PRECIO UNITARIO (SIN IVA)	SUBTOTAL
MEDIDAS GENERALES: 3.00 METROS FRENTE X 1.20 METROS FONDO X 0.75/1.05 METROS ALTO	2	\$ 31,305.00	\$ 62,610.00
ESPECIFICACIONES TECNICAS: A. CUBIERTAS: DEBERÁ CONTAR CON CUBIERTAS RECTAS DE +/-1.50X0.60 M. LAS CUALES DEBERÁN SER DE AGLOMERADO DE 28 MM DE ESPESOR, CON TERMINADO DE LAMINADO PLÁSTICO. DEBERÁ CONTAR CON TROQUEL FRONTAL PARA EL PASO DE CABLES DE +/-410 X 85 MM CON TAPA ABATIBLE METÁLICA. B. MAMPARAS CENTRALES: DEBERÁN SER DE +/-1.50M DE LARGO X +/-0.30 M DE ALTO Y ESTAR FABRICADAS EN VIDRIO ESMERILADO DE 9 MM DE ESPESOR, CON CONECTORES EN ALUMINIO EN SU PARTE BAJA (MÍNIMO 2), FIJADOS EN UN SOPORTE METÁLICO A TODO LO LARGO DE LA CUBIERTA. C. MAMPARAS LATERALES: DEBERÁN SER DE +/-0.50M DE LARGO X +/-0.30M DE ALTO Y ESTAR FABRICADAS EN VIDRIO ESMERILADO DE 9 MM DE ESPESOR, CON CONECTORES EN ALUMINIO EN SU PARTE BAJA (MÍNIMO 2), FIJADOS EN UN SOPORTE METÁLICO A TODO LO LARGO DE LA CUBIERTA. D. SOPORTES EXTERNOS: DEBERÁN SER MARCOS REGISTRABLES ABIERTOS EN FORMA DE "U" INVERTIDA DE +/- 0.72M DE ALTURA X 1.20M DE FONDO (LOTES 1, 2, 3 Y 6), O +/- 0.72 M DE ALTURA X 0.60 M DE FONDO (LOTES 4, 5, 6, 7, 8, 9 Y 10). LOS CUALES DEBERÁN SER TUBULARES DE ACERO DE 2"X2" EN CAL. 16 CON TROQUELES PARA LA CANALIZACIÓN DEL CABLEADO TIPO NOCK-OUT Y CON NIVELADORES METÁLICOS EN LAS BASES PARA AJUSTAR LA ALTURA. E. SOPORTES INTERNOS: DEBERÁN ESTAR CONFORMADOS POR DOS SOPORTES RECTOS TUBULARES DE ACERO DE 2"X2" EN CAL. 16 Y +/-0.70M DE ALTO, CON NIVELADORES METÁLICOS PARA AJUSTAR LA ALTURA, MISMO QUE DEBERÁ ESTAR SOLDADO EN SU PARTE SUPERIOR A UN SOPORTE HORIZONTAL DE +/-0.10M DE FRENTE X +/-0.04M DE ALTURA Y +/-1.12M DE FONDO (LOTE 2), O +/-0.10M DE FRENTE X +/-0.04M DE ALTURA Y +/-0.50M DE FONDO (LOTES 5, 7 Y 8). F. SOPORTES REGISTRABLES: DEBERÁ SER UN DUCTO FABRICADO EN LÁMINA DE ACERO CAL. 16 CON DIMENSIONES DE 0.07M DE FRENTE X 0.31M DE FONDO Y 0.70M DE ALTO CON ESPACIO EN SU PARTE BAJA PARA AYUDAR A LA CANALIZACIÓN DEL CABLEADO Y NIVELADORES METÁLICOS PARA AJUSTAR LA ALTURA, MISMO QUE DEBERÁ ESTAR SOLDADO EN SU PARTE SUPERIOR A UN SOPORTE HORIZONTAL DE +/-0.10M DE FRENTE X +/-0.04M DE ALTURA Y +/-0.99M DE FONDO. G. VIGAS PARA CUBIERTA: DEBERÁN ESTAR FABRICADAS DE TUBULARES DE ACERO DE 2"X2" EN CAL. 16, SUJETAS AL MARCO Y SOPORTE. H. CHAROLA PARA CONECTIVIDAD: DEBERÁ ESTAR FABRICADA EN LÁMINA DE ACERO CAL. 20, CON DOS TROQUELES PARA LA ELECTRIFICACIÓN Y VOZ Y DATOS. DEBERÁ SER DOBLE PARA LOS LOTES 1, 2, 3 Y 6 Y SENCILLA PARA LOS LOTES 4, 5, 7, 8, 9 Y 10. I. PEDESTAL: DIMENSIONES: 0.39X0.57MX0.59M. SE DEBERÁ COMPONER DE 2 GAVETAS, UNA PAPELERA Y UNA DE ARCHIVO. EL CUERPO DEL GABINETE DEBERÁ SER DE LÁMINA DE ACERO CAL. 20, CON FRENDES DE AGLOMERADO DE 16MM DE ESPESOR, CON TERMINADO DE LAMINADO PLÁSTICO. LAS JALADERAS DEBERÁN SER CROMADAS TIPO ARCO COLOCADAS AL FRENTE, LAS CORREDERAS DEBERÁN SER DE ¼ DE EXTENSIÓN PARA LA GAVETA PAPELERA Y EXTENSIÓN TOTAL PARA LA GAVETA DE ARCHIVO. ADEMÁS LAS GAVETAS DEBERÁN CONTAR CON RIELES DE ARCHIVO SUSPENDIDO Y CON DIVISOR METÁLICO AJUSTABLE A TODO EL FONDO ASÍ COMO UNA CHAROLA LAPICERA METALICA. EN LA PARTE BAJA DEL PEDESTAL SE DEBERÁ CONTAR CON 4 NIVELADORES METÁLICOS PARA AJUSTAR LA ALTURA. EN SU PARTE ALTA DEBERÁ CONTAR CON CERRADURA Y DOS LLAVES. * TODOS LOS ELEMENTOS METÁLICOS DEBERÁN ESTAR FOSFATIZADOS PARA EVITAR LA OXIDACIÓN Y TERMINADOS CON PINTURA EN POLVO POLIÉSTER EPÓXICO, HORNEADA DE 220 A 240°C, ACABADO TEXTURIZADO, COLOR ALUMINIO. ** LAMINADO PLÁSTICO EN AMBAS CARAS DE 0.07MM DE ESPESOR EN AMBAS CARAS, COLOR A ELEGIR Y CON CANTOS RECTOS CON MOLDURA ABS 2MM TERMOADHERIDA (NO PEGADA). GARANTIA: 5 AÑOS			



Handwritten signatures and stamps at the bottom of the page.

De. Genl. Mariano Escobedo 373
 1er piso Despacho 105
 Cd. Polanco, Sección, C.P. 115170
 Delegación Miguel Alemán
 Ciudad de México
 Tel. 01 (55) 5207 1039
 E-mail: ventas@jafher.com.mx

Av. Nueva Tepeyac 425, Col. San Rafael
 C.P. 58255, Morelia, Mich.
 E-mail: info@jafher.com.mx
 Tel. 01 (443) 315 3808
 Fax: 01 (443) 314 6175

SUBTOTAL	\$ 62,610.00
IVA	\$ 10,017.60
TOTAL	\$ 72,627.60

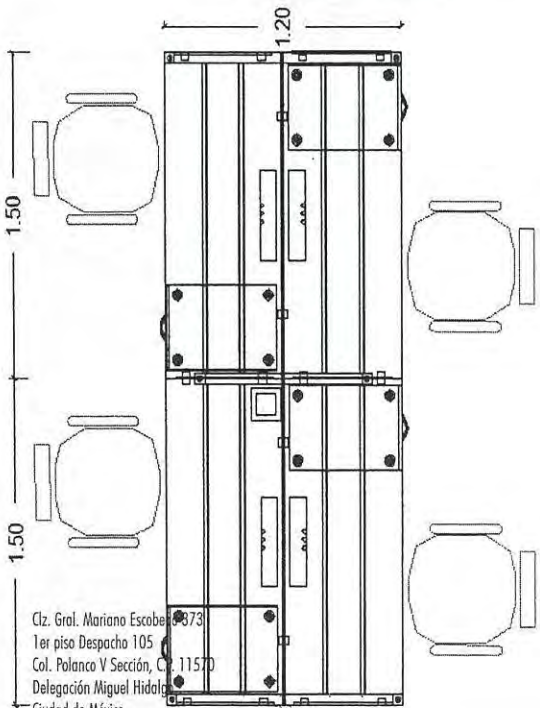
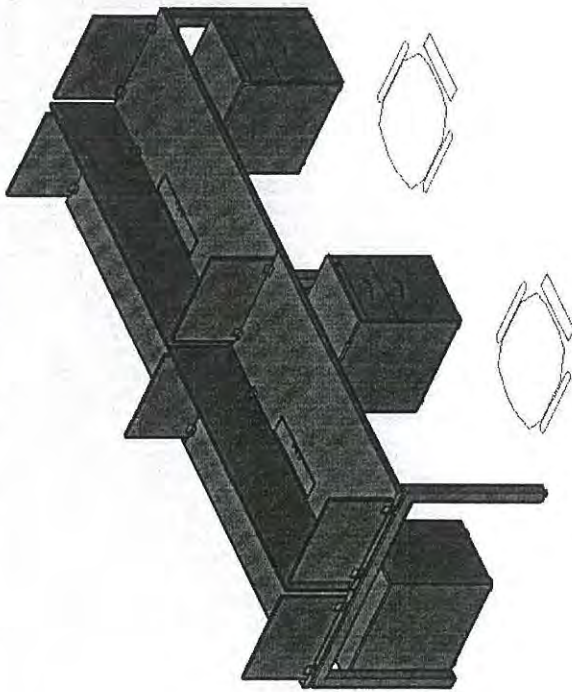

Clz. Gral. Mariano Escobedo 173
 1er piso Despacho 105
 Col. Polanco V Sección, C.P. 11570
 Delegación Miguel Hidalgo
 Ciudad de México
 Tel. 01 (55) 5207 1039
 E-mail: ventas@jafher.com.mx
 www.jafher.com.mx

TOTAL ANTES DE IVA (SUBTOTAL) CON LETRA
 (SESENTA Y DOS MIL SEICIENTOS DIEZ PESOS 00/100 M.N.)



6

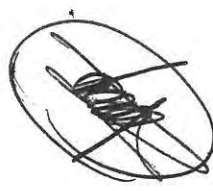

ATENTAMENTE



Santos Sandoval Morales
 Representante Legal
 Industrias Jafher S.A. de C.V.



Av. Nueva Tepeyac 425, Col. San Rafael
 C.P. 58255, Morelia, Mich.
 Tels. Admon.: 01(443) 324 4406
 Ventas: 01(443) 315 3808
 Fax: 01(443) 314 6125
 E-mail: jafher@prodigy.net.mx

6

CIUDAD DE MÉXICO A 24 DE OCTUBRE DE 2017
 INE INSTITUTO NACIONAL ELECTORAL
 DIRECCIÓN EJECUTIVA DE ADMINISTRACIÓN
 DIRECCIÓN DE RECURSOS MATERIALES Y SERVICIOS
 SUBDIRECCIÓN DE ADQUISICIONES
 LICITACIÓN PÚBLICA NACIONAL (MIXTA) No. LP-INE-027/2017
 "PARA LA ADQUISICIÓN E INSTALACIÓN DE MOBILIARIO"

INDUSTRIAS JAFHER S.A DE C.V
 AV NUEVA TEPEYAC 425 COL SAN RAFAEL C.P 058255 MORELIA MICHOACÁN
 RFC: IJA 790503F39

01443315 34 90 ventas@jafher.com.mx CIUDAD MEXICO 52071039 www.jafher.com.mx

INDUSTRIAS JAFHER S.A DE C.V.

PARTIDA 4

LOTE 2 MODULO OPERATIVO 8 USUARIOS (4° PISO) CANTIDAD: 1	CANTIDAD	PRECIO UNITARIO (SIN IVA)	SUBTOTAL
MEDIDAS GENERALES: 6.00 METROS FRENTE X 1.20 METROS FONDO X 0.75/1.05 METROS ALTO	1	\$ 67,525.00	\$ 67,525.00
ESPECIFICACIONES TECNICAS: A. CUBIERTAS: DEBERÁ CONTAR CON CUBIERTAS RECTAS DE +/-1.50X0.60 M. LAS CUALES DEBERÁN SER DE AGLOMERADO DE 28 MM DE ESPESOR, CON TERMINADO DE LAMINADO PLÁSTICO. DEBERÁ CONTAR CON TROQUEL FRONTAL PARA EL PASO DE CABLES DE +/-410 X 85 MM CON TAPA ABATIBLE METÁLICA. B. MAMPARAS CENTRALES: DEBERÁN SER DE +/-1.50M DE LARGO X +/-0.30 M DE ALTO Y ESTAR FABRICADAS EN VIDRIO ESMERILADO DE 9 MM DE ESPESOR, CON CONECTORES EN ALUMINIO EN SU PARTE BAJA (MÍNIMO 2), FIJADOS EN UN SOPORTE METÁLICO A TODO LO LARGO DE LA CUBIERTA. C. MAMPARAS LATERALES: DEBERÁN SER DE +/-0.50M DE LARGO X +/-0.30M DE ALTO Y ESTAR FABRICADAS EN VIDRIO ESMERILADO DE 9 MM DE ESPESOR, CON CONECTORES EN ALUMINIO EN SU PARTE BAJA (MÍNIMO 2), FIJADOS EN UN SOPORTE METÁLICO A TODO LO LARGO DE LA CUBIERTA. D. SOPORTES EXTERNOS: DEBERÁN SER MARCOS REGISTRABLES ABIERTOS EN FORMA DE "U" INVERTIDA DE +/- 0.72M DE ALTURA X 1.20M DE FONDO (LOTES 1, 2, 3 Y 6), O +/- 0.72 M DE ALTURA X 0.60 M DE FONDO (LOTES 4, 5, 6, 7, 8, 9 Y 10). LOS CUALES DEBERÁN SER TUBULARES DE ACERO DE 2"X2" EN CAL. 16 CON TROQUELES PARA LA CANALIZACIÓN DEL CABLEADO TIPO NOCK-OUT Y CON NIVELADORES METÁLICOS EN LAS BASES PARA AJUSTAR LA ALTURA. E. SOPORTES INTERNOS: DEBERÁN ESTAR CONFORMADOS POR DOS SOPORTES RECTOS TUBULARES DE ACERO DE 2"X2" EN CAL. 16 Y +/-0.70M DE ALTO, CON NIVELADORES METÁLICOS PARA AJUSTAR LA ALTURA, MISMO QUE DEBERÁ ESTAR SOLDADO EN SU PARTE SUPERIOR A UN SOPORTE HORIZONTAL DE +/-0.10M DE FRENTE X +/-0.04M DE ALTURA Y +/-1.12M DE FONDO (LOTE 2), O +/-0.10M DE FRENTE X +/-0.04M DE ALTURA Y +/-0.50M DE FONDO (LOTES 5, 7 Y 8). F. SOPORTES REGISTRABLES: DEBERÁ SER UN DUCTO FABRICADO EN LÁMINA DE ACERO CAL. 16 CON DIMENSIONES DE 0.07M DE FRENTE X 0.31M DE FONDO Y 0.70M DE ALTO CON ESPACIO EN SU PARTE BAJA PARA AYUDAR A LA CANALIZACIÓN DEL CABLEADO Y NIVELADORES METÁLICOS PARA AJUSTAR LA ALTURA, MISMO QUE DEBERÁ ESTAR SOLDADO EN SU PARTE SUPERIOR A UN SOPORTE HORIZONTAL DE +/-0.10M DE FRENTE X +/-0.04M DE ALTURA Y +/-0.99M DE FONDO. G. VIGAS PARA CUBIERTA: DEBERÁN ESTAR FABRICADAS DE TUBULARES DE ACERO DE 2"X2" EN CAL. 16, SUJETAS AL MARCO Y SOPORTE. H. CHAROLA PARA CONECTIVIDAD: DEBERÁ ESTAR FABRICADA EN LÁMINA DE ACERO CAL. 20, CON DOS TROQUELES PARA LA ELECTRIFICACIÓN Y VOZ Y DATOS. DEBERÁ SER DOBLE PARA LOS LOTES 1, 2, 3 Y 6 Y SENCILLA PARA LOS LOTES 4, 5, 7, 8, 9 Y 10. I. PEDESTAL: DIMENSIONES: 0.39X0.57MX0.59M. SE DEBERÁ COMPONER DE 2 GAVETAS, UNA PAPELERA Y UNA DE ARCHIVO. EL CUERPO DEL GABINETE DEBERÁ SER DE LÁMINA DE ACERO CAL. 20, CON FRENTE DE AGLOMERADO DE 16MM DE ESPESOR, CON TERMINADO DE LAMINADO PLÁSTICO. LAS JALADERAS DEBERÁN SER CROMADAS TIPO ARCO COLOCADAS AL FRENTE. LAS CORREDERAS DEBERÁN SER DE ¾ DE EXTENSIÓN PARA LA GAVETA PAPELERA Y EXTENSIÓN TOTAL PARA LA GAVETA DE ARCHIVO. ADEMÁS LAS GAVETAS DEBERÁN CONTAR CON RIELES DE ARCHIVO SUSPENDIDO Y CON DIVISOR METÁLICO AJUSTABLE A TODO EL FONDO ASÍ COMO UNA CHAROLA LAPICERA METALICA. EN LA PARTE BAJA DEL PEDESTAL SE DEBERÁ CONTAR CON 4 NIVELADORES METÁLICOS PARA AJUSTAR LA ALTURA. EN SU PARTE ALTA DEBERÁ CONTAR CON CERRADURA Y DOS LLAVES. * TODOS LOS ELEMENTOS METÁLICOS DEBERÁN ESTAR FOSFATIZADOS PARA EVITAR LA OXIDACIÓN Y TERMINADOS CON PINTURA EN POLVO POLIÉSTER EPÓXICO, HORNEADA DE 220 A 240°C, ACABADO TEXTURIZADO, COLOR ALUMINIO. ** LAMINADO PLÁSTICO EN AMBAS CARAS DE 0.07MM DE ESPESOR EN AMBAS CARAS, COLOR A ELEGIR Y CON CANTOS RECTOS CON MOLDURA ABS 2MM TERMOADHERIDA (NO PEGADA). GARANTIA: 5 AÑOS			



Cl. Genl. Mariana Escobedo 373
 1er piso Despedido 105
 Col. Roblero V. Sección, C.P. 11570
 Delegación Miguel Alemán
 Ciudad de México
 Tel. 01 (55) 5207 1039
 E-mail: ventas@jafher.com.mx

Av. Nueva Tepeyac 425, Col. San Rafael
 C.P. 58255, Morelia, Mich.
 Tels. Admon.: 01(443) 324 4406
 Ventas: 01(443) 315 8808
 Fax: 01(443) 314 6125
 E-mail: jafher@prodigy.net.mx



SUBTOTAL	\$ 67,525.00
IVA	\$ 10,804.00
TOTAL	\$ 78,329.00

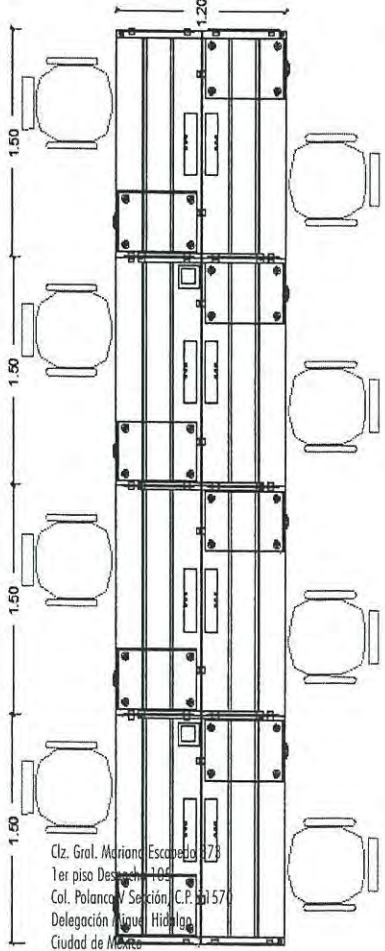
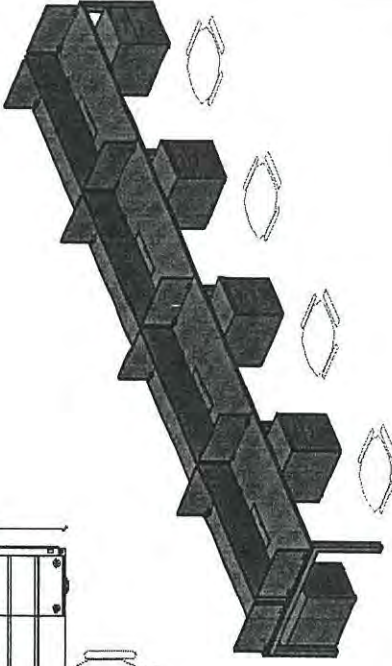

Clz. Gral. Miriam Escobedo 173
 1er piso Desplazamiento 109
 Col. Polanco Sección, C.P. 06157
 Delegación Miguel Alemán
 Ciudad de México
 Tel. 01 (55) 5207 1039
 E-mail: ventas@jafher.com.mx

TOTAL ANTES DE IVA (SUBTOTAL) CON LETRA
 (SESENTA Y SIETE MIL QUINIENTOS VEINTICINCO PESOS 00/100 M.N.)

ATENTAMENTE

Santos Sandoval Morales
 Representante Legal
 Industrias Jafher S.A. de C.V.

Av. Nuevo Jepeyac 425, Col. San Rafael
 C.P. 58255, Morelia, Mich.
 Tels. Admon.: 01(443) 324 4406
 Ventas: 01(443) 315 3808
 Fax: 01(443) 314 6125
 E-mail: jafher@prodigy.net.mx

CIUDAD DE MÉXICO A 24 DE OCTUBRE DE 2017
 INE INSTITUTO NACIONAL ELECTORAL
 DIRECCIÓN EJECUTIVA DE ADMINISTRACIÓN
 DIRECCIÓN DE RECURSOS MATERIALES Y SERVICIOS
 SUBDIRECCIÓN DE ADQUISICIONES
 LICITACIÓN PÚBLICA NACIONAL (MIXTA) No. LP-INE-027/2017
 "PARA LA ADQUISICIÓN E INSTALACIÓN DE MOBILIARIO"

INDUSTRIAS JAFHER S.A DE C.V
 AV NUEVA TEPEYAC 425 COL SAN RAFAEL C.P 058255 MORELIA MICHOACÁN
 RFC : IJA 790503F39

01443315 34 90 ventas@jafher.com.mx CIUDAD MEXICO 52071039 www.jafher.com.mx

INDUSTRIAS JAFHER S.A DE C.V



PARTIDA 4

LOTE 3 MODULO OPERATIVO 4 USUARIOS (4° PISO) CANTIDAD: 3	CANTIDAD	PRECIO UNITARIO (SIN IVA)	SUBTOTAL
MEDIDAS GENERALES: 3.00 METROS FRENTE X 1.20 METROS FONDO X 0.75/1.05 METROS ALTO	3	\$ 31,305.00	\$ 93,915.00
ESPECIFICACIONES TECNICAS: A. CUBIERTAS: DEBERÁ CONTAR CON CUBIERTAS RECTAS DE +/-1.50X0.60 M. LAS CUALES DEBERÁN SER DE AGLOMERADO DE 28 MM DE ESPESOR, CON TERMINADO DE LAMINADO PLÁSTICO. DEBERÁ CONTAR CON TROQUEL FRONTAL PARA EL PASO DE CABLES DE +/-410 X 85 MM CON TAPA ABATIBLE METÁLICA. B. MAMPARAS CENTRALES: DEBERÁN SER DE +/-1.50M DE LARGO X +/-0.30 M DE ALTO Y ESTAR FABRICADAS EN VIDRIO ESMERILADO DE 9 MM DE ESPESOR, CON CONECTORES EN ALUMINIO EN SU PARTE BAJA (MÍNIMO 2), FIJADOS EN UN SOPORTE METÁLICO A TODO LO LARGO DE LA CUBIERTA. C. MAMPARAS LATERALES: DEBERÁN SER DE +/-0.50M DE LARGO X +/-0.30M DE ALTO Y ESTAR FABRICADAS EN VIDRIO ESMERILADO DE 9 MM DE ESPESOR, CON CONECTORES EN ALUMINIO EN SU PARTE BAJA (MÍNIMO 2), FIJADOS EN UN SOPORTE METÁLICO A TODO LO LARGO DE LA CUBIERTA. D. SOPORTES EXTERNOS: DEBERÁN SER MARCOS REGISTRABLES ABIERTOS EN FORMA DE "U" INVERTIDA DE +/- 0.72M DE ALTURA X 1.20M DE FONDO (LOTES 1, 2, 3 Y 6), O +/- 0.72 M DE ALTURA X 0.60 M DE FONDO (LOTES 4, 5, 6, 7, 8, 9 Y 10). LOS CUALES DEBERÁN SER TUBULARES DE ACERO DE 2"X2" EN CAL. 16 CON TROQUELES PARA LA CANALIZACIÓN DEL CABLEADO TIPO NOCK-OUT Y CON NIVELADORES METÁLICOS EN LAS BASES PARA AJUSTAR LA ALTURA. E. SOPORTES INTERNOS: DEBERÁN ESTAR CONFORMADOS POR DOS SOPORTES RECTOS TUBULARES DE ACERO DE 2"X2" EN CAL. 16 Y +/-0.70M DE ALTO, CON NIVELADORES METÁLICOS PARA AJUSTAR LA ALTURA, MISMO QUE DEBERÁ ESTAR SOLDADO EN SU PARTE SUPERIOR A UN SOPORTE HORIZONTAL DE +/-0.10M DE FRENTE X +/-0.04M DE ALTURA Y +/-1.12M DE FONDO (LOTE 2), O +/-0.10M DE FRENTE X +/-0.04M DE ALTURA Y +/-0.50M DE FONDO (LOTES 5, 7 Y 8). F. SOPORTES REGISTRABLES: DEBERÁ SER UN DUCTO FABRICADO EN LÁMINA DE ACERO CAL. 16 CON DIMENSIONES DE 0.07M DE FRENTE X 0.31M DE FONDO Y 0.70M DE ALTO CON ESPACIO EN SU PARTE BAJA PARA AYUDAR A LA CANALIZACIÓN DEL CABLEADO Y NIVELADORES METÁLICOS PARA AJUSTAR LA ALTURA, MISMO QUE DEBERÁ ESTAR SOLDADO EN SU PARTE SUPERIOR A UN SOPORTE HORIZONTAL DE +/-0.10M DE FRENTE X +/-0.04M DE ALTURA Y +/-0.99M DE FONDO. G. VIGAS PARA CUBIERTA: DEBERÁN ESTAR FABRICADAS DE TUBULARES DE ACERO DE 2"X2" EN CAL. 16, SUJETAS AL MARCO Y SOPORTE. H. CHAROLA PARA CONECTIVIDAD: DEBERÁ ESTAR FABRICADA EN LÁMINA DE ACERO CAL. 20, CON DOS TROQUELES PARA LA ELECTRIFICACIÓN Y VOZ Y DATOS. DEBERÁ SER DOBLE PARA LOS LOTES 1, 2, 3 Y 6 Y SENCILLA PARA LOS LOTES 4, 5, 7, 8, 9 Y 10. I. PEDESTAL: DIMENSIONES: 0.39X0.57MX0.59M. SE DEBERÁ COMPONER DE 2 GAVETAS, UNA PAPELERA Y UNA DE ARCHIVO. EL CUERPO DEL GABINETE DEBERÁ SER DE LÁMINA DE ACERO CAL. 20, CON FRENTE DE AGLOMERADO DE 16MM DE ESPESOR, CON TERMINADO DE LAMINADO PLÁSTICO. LAS JALADERAS DEBERÁN SER CROMADAS TIPO ARCO COLOCADAS AL FRENTE. LAS CORREDERAS DEBERÁN SER DE ¾ DE EXTENSIÓN PARA LA GAVETA PAPELERA Y EXTENSIÓN TOTAL PARA LA GAVETA DE ARCHIVO. ADEMÁS LAS GAVETAS DEBERÁN CONTAR CON RIELES DE ARCHIVO SUSPENDIDO Y CON DIVISOR METÁLICO AJUSTABLE A TODO EL FONDO ASÍ COMO UNA CHAROLA LAPICERA METALICA. EN LA PARTE BAJA DEL PEDESTAL SE DEBERÁ CONTAR CON 4 NIVELADORES METÁLICOS PARA AJUSTAR LA ALTURA. EN SU PARTE ALTA DEBERÁ CONTAR CON CERRADURA Y DOS LLAVES. * TODOS LOS ELEMENTOS METÁLICOS DEBERÁN ESTAR FOSFATIZADOS PARA EVITAR LA OXIDACIÓN Y TERMINADOS CON PINTURA EN POLVO POLIÉSTER EPÓXICO, HORNEADA DE 220 A 240°C, ACABADO TEXTURIZADO, COLOR ALUMINIO. ** LAMINADO PLÁSTICO EN AMBAS CARAS DE 0.07MM DE ESPESOR EN AMBAS CARAS, COLOR A ELEGIR Y CON CANTOS RECTOS CON MOLDURA ABS 2MM TERMOADHERIDA (NO PEGADA). GARANTIA: 5 AÑOS			



Av. Nueva Tepeyac 425 Col. San Rafael
 C.P. 58255, Morelia, Mich.
 Bús. Admon.: 01(443) 324 4406
 Ventas: 01(443) 315 3808
 Fax: 01(443) 314 6125
 E-mail: ventas@jafher.com.mx

SUBTOTAL	\$ 93,915.00
IVA	\$ 15,026.40
TOTAL	\$ 108,941.40

[Handwritten signatures and scribbles]

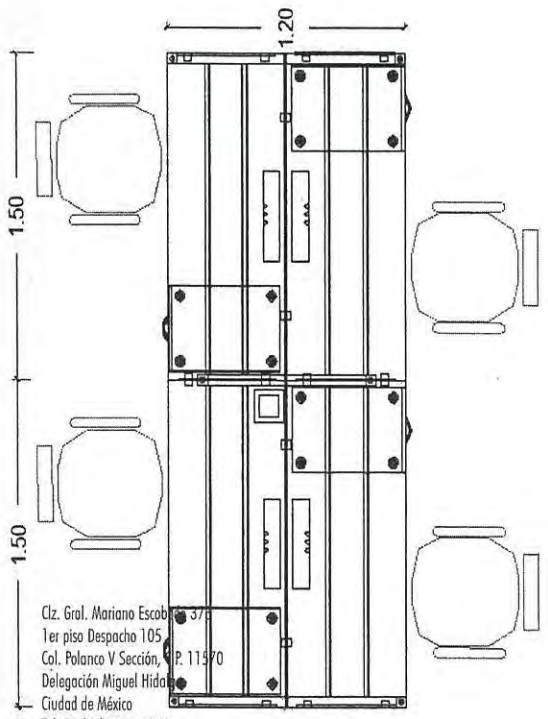
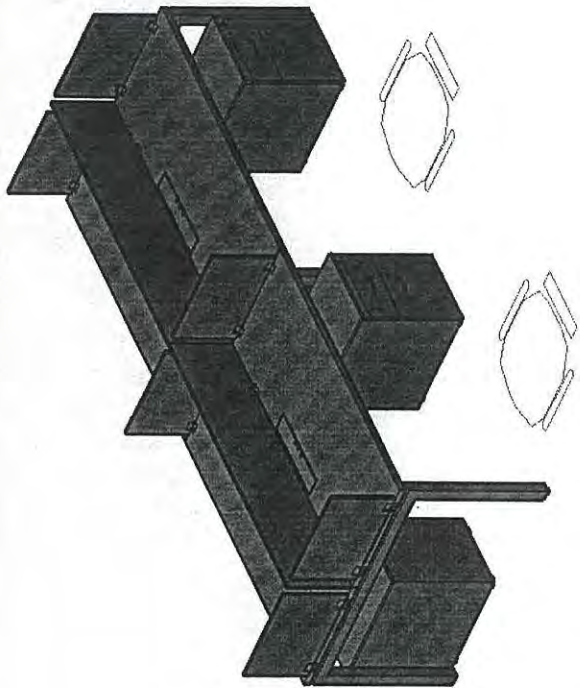

ATENTAMENTE

Santos Sandoval Morales
Representante Legal
Industrias Jafher S.A. de C.V.

[Handwritten signatures and scribbles]

TOTAL ANTES DE IVA (SUBTOTAL) CON LETRA
(NOVENTA Y TRES MIL NOVECIENTOS QUINCE PESOS 00/100 M.N.)

Clz. Gral. Mariano Escobedo 375
1er piso Despacho 105
Col. Polanco V Sección, P. 111570
Delegación Miguel Hidalgo
Ciudad de México
Tel. 01 (55) 5207 1039
E-mail: ventas@jafher.com.mx
www.jafher.com.mx

Av. Nueva Tepeyac 425, Col. San Rafael
C.P. 58255, Morelia, Mich.
Tels. Admon.: 01(443) 324 4406
Ventas: 01(443) 315 3808
Fax: 01(443) 314 6125
E-mail: jafher@prodigy.net.mx

CIUDAD DE MÉXICO A 24 DE OCTUBRE DE 2017
 INE INSTITUTO NACIONAL ELECTORAL
 DIRECCIÓN EJECUTIVA DE ADMINISTRACIÓN
 DIRECCIÓN DE RECURSOS MATERIALES Y SERVICIOS
 SUBDIRECCIÓN DE ADQUISICIONES
 LICITACIÓN PÚBLICA NACIONAL (MIXTA) No. LP-INE-027/2017
 "PARA LA ADQUISICIÓN E INSTALACIÓN DE MOBILIARIO"

INDUSTRIAS JAFHER S.A DE C.V
 AV NUEVA TEPEYAC 425 COL SAN RAFAEL C.P 058255 MORELIA MICHOACÁN
 RFC : IJA 790503F39

01443315 34 90 ventas@jafher.com.mx CIUDAD MEXICO 52071039 www.jafher.com.mx

INDUSTRIAS JAFHER S.A DE C.V.

PARTIDA 4

LOTE 4 MODULO OPERATIVO 2 USUARIOS (4° PISO) CANTIDAD: 1	CANTIDAD	PRECIO UNITARIO (SIN IVA)	SUBTOTAL
MEDIDAS GENERALES: 3.00 METROS FRENTE X 0.60 METROS FONDO X 0.75/1.05 METROS ALTO	1	\$ 19,577.00	\$ 19,577.00
ESPECIFICACIONES TÉCNICAS: A. CUBIERTAS: DEBERÁ CONTAR CON CUBIERTAS RECTAS DE +/-1.50X0.60 M. LAS CUALES DEBERÁN SER DE AGLÓMERADO DE 28 MM DE ESPESOR, CON TERMINADO DE LAMINADO PLÁSTICO. DEBERÁ CONTAR CON TROQUEL FRONTAL PARA EL PASO DE CABLES DE +/-410 X 85 MM CON TAPA ABATIBLE METÁLICA. B. MAMPARAS CENTRALES: DEBERÁN SER DE +/-1.50M DE LARGO X +/-0.30 M DE ALTO Y ESTAR FABRICADAS EN VIDRIO ESMERILADO DE 9 MM DE ESPESOR, CON CONECTORES EN ALUMINIO EN SU PARTE BAJA (MÍNIMO 2), FIJADOS EN UN SOPORTE METÁLICO A TODO LO LARGO DE LA CUBIERTA. C. MAMPARAS LATERALES: DEBERÁN SER DE +/-0.50M DE LARGO X +/-0.30M DE ALTO Y ESTAR FABRICADAS EN VIDRIO ESMERILADO DE 9 MM DE ESPESOR, CON CONECTORES EN ALUMINIO EN SU PARTE BAJA (MÍNIMO 2), FIJADOS EN UN SOPORTE METÁLICO A TODO LO LARGO DE LA CUBIERTA. D. SOPORTES EXTERNOS: DEBERÁN SER MARCOS REGISTRABLES ABIERTOS EN FORMA DE "U" INVERTIDA DE +/- 0.72M DE ALTURA X 1.20M DE FONDO (LOTES 1, 2, 3 Y 6), O +/- 0.72 M DE ALTURA X 0.60 M DE FONDO (LOTES 4, 5, 6, 7, 8, 9 Y 10). LOS CUALES DEBERÁN SER TUBULARES DE ACERO DE 2"X2" EN CAL. 16 CON TROQUELES PARA LA CANALIZACIÓN DEL CABLEADO TIPO NOCK-OUT Y CON NIVELADORES METÁLICOS EN LAS BASES PARA AJUSTAR LA ALTURA. E. SOPORTES INTERNOS: DEBERÁN ESTAR CONFORMADOS POR DOS SOPORTES RECTOS TUBULARES DE ACERO DE 2"X2" EN CAL. 16 Y +/-0.70M DE ALTO, CON NIVELADORES METÁLICOS PARA AJUSTAR LA ALTURA, MISMO QUE DEBERÁ ESTAR SOLDADO EN SU PARTE SUPERIOR A UN SOPORTE HORIZONTAL DE +/-0.10M DE FRENTE X +/-0.04M DE ALTURA Y +/-1.12M DE FONDO (LOTE 2), Ó +/-0.10M DE FRENTE X +/-0.04M DE ALTURA Y +/-0.50M DE FONDO (LOTES 5, 7 Y 8). F. SOPORTES REGISTRABLES: DEBERÁ SER UN DUCTO FABRICADO EN LÁMINA DE ACERO CAL. 16 CON DIMENSIONES DE 0.07M DE FRENTE X 0.31M DE FONDO Y 0.70M DE ALTO CON ESPACIO EN SU PARTE BAJA PARA AYUDAR A LA CANALIZACIÓN DEL CABLEADO Y NIVELADORES METÁLICOS PARA AJUSTAR LA ALTURA, MISMO QUE DEBERÁ ESTAR SOLDADO EN SU PARTE SUPERIOR A UN SOPORTE HORIZONTAL DE +/-0.10M DE FRENTE X +/-0.04M DE ALTURA Y +/-0.99M DE FONDO. G. VIGAS PARA CUBIERTA: DEBERÁN ESTAR FABRICADAS DE TUBULARES DE ACERO DE 2"X2" EN CAL. 16, SUJETAS AL MARCO Y SOPORTE. H. CHAROLA PARA CONECTIVIDAD: DEBERÁ ESTAR FABRICADA EN LÁMINA DE ACERO CAL. 20, CON DOS TROQUELES PARA LA ELECTRIFICACIÓN Y VOZ Y DATOS. DEBERÁ SER DOBLE PARA LOS LOTES 1, 2, 3 Y 6 Y SENCILLA PARA LOS LOTES 4, 5, 7, 8, 9 Y 10. I. PEDESTAL: DIMENSIONES: 0.39X0.57MX0.59M. SE DEBERÁ COMPONER DE 2 GAVETAS, UNA PAPELERA Y UNA DE ARCHIVO. EL CUERPO DEL GABINETE DEBERÁ SER DE LÁMINA DE ACERO CAL. 20, CON FRENTE DE AGLÓMERADO DE 16MM DE ESPESOR, CON TERMINADO DE LAMINADO PLÁSTICO. LAS JALADERAS DEBERÁN SER CROMADAS TIPO ARCO COLOCADAS AL FRENTE. LAS CORREDERAS DEBERÁN SER DE ¾ DE EXTENSIÓN PARA LA GAVETA PAPELERA Y EXTENSIÓN TOTAL PARA LA GAVETA DE ARCHIVO. ADEMÁS LAS GAVETAS DEBERÁN CONTAR CON RIELES DE ARCHIVO SUSPENDIDO Y CON DIVISOR METÁLICO AJUSTABLE A TODO EL FONDO ASÍ COMO UNA CHAROLA LAPICERA METALICA. EN LA PARTE BAJA DEL PEDESTAL SE DEBERÁ CONTAR CON 4 NIVELADORES METÁLICOS PARA AJUSTAR LA ALTURA. EN SU PARTE ALTA DEBERÁ CONTAR CON CERRADURA Y DOS LLAVES. * TODOS LOS ELEMENTOS METÁLICOS DEBERÁN ESTAR FOSFATIZADOS PARA EVITAR LA OXIDACIÓN Y TERMINADOS CON PINTURA EN POLVO POLIÉSTER EPÓXICO, HORNEADA DE 220 A 240°C, ACABADO TEXTURIZADO, COLOR ALUMINIO. ** LAMINADO PLÁSTICO EN AMBAS CARAS DE 0.07MM DE ESPESOR EN AMBAS CARAS, COLOR A ELEGIR Y CON CANTOS RECTOS CON MOLDURA ABS 2MM TERMOADHERIDA (NO PEGADA). GARANTIA: 5 AÑOS			



Cd. Gen. Mariano Escobedo 373
 1er piso Dependia 105
 Cal. Polanco V Sección, CP 11570
 Delegación Miguel Hidalgo
 Ciudad de México
 Tel. 01 (55) 5207 1039
 E-mail: ventas@jafher.com.mx
 www.jafher.com.mx

Av. Nueva Tepeyac 425 Col. San Rafael
 C.P. 58255, Morelia, Mich.
 Tels. Admin.: 01(443) 324 4406
 Ventas: 01(443) 315 3808
 Fax: 01(443) 314 6125
 E-mail: jafher@prodigy.net.mx



SUBTOTAL	\$ 19,577.00
IVA	\$ 3,132.32
TOTAL	\$ 22,709.32

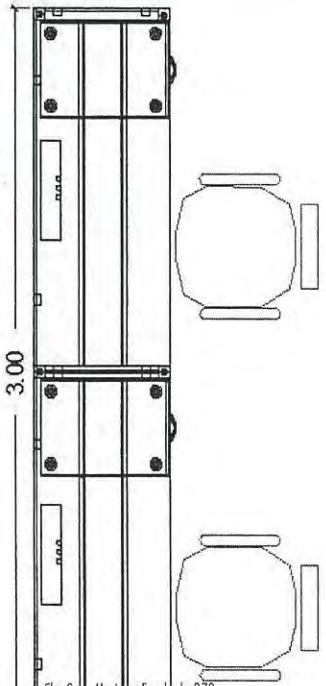
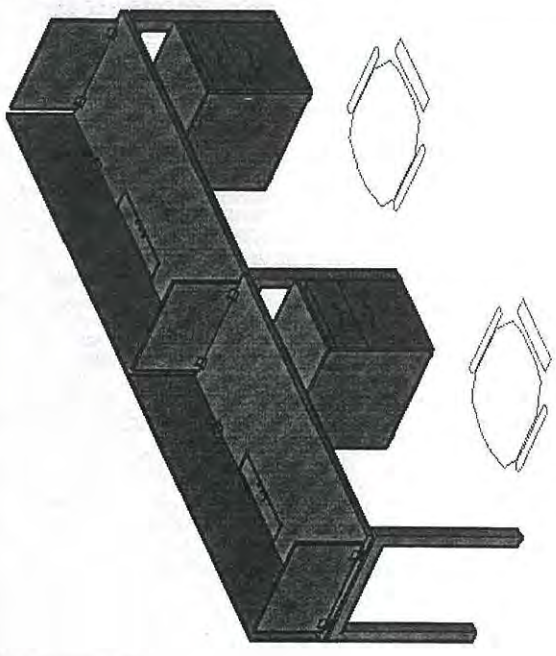

Clz. Gral. Mariano Escobedo 373
 1er piso Despacho 105
 Col. Polanco V Sección, C.P. 11570
 Delegación Miguel Hidalgo
 Ciudad de México
 Tel. 01 (55) 5207 1039
 E-mail: ventas@jafher.com.mx

TOTAL ANTES DE IVA (SUBTOTAL) CON LETRA
 (DIECINUEVE MIL QUINIENTOS SETENTA Y SIETE PESOS 00/100 M.N.)

ATENTAMENTE
 Santos Sandoval Morales
 Representante Legal
 Industrias Jafher S.A. de C.V.

(Handwritten signatures and initials)

(Handwritten signature)

(Handwritten signature)

(Handwritten signatures)

Av. Nueva Tepeyac 425, Col. San Rafael
 C.P. 58255, Morelia, Mich.
 Tels. Admon.: 01(443) 324 4406
 Ventas: 01(443) 315 3808
 Fax: 01(443) 314 6125
 E-mail: jafher@prodigy.net.mx

CIUDAD DE MÉXICO A 24 DE OCTUBRE DE 2017
 INE INSTITUTO NACIONAL ELECTORAL
 DIRECCIÓN EJECUTIVA DE ADMINISTRACIÓN
 DIRECCIÓN DE RECURSOS MATERIALES Y SERVICIOS
 SUBDIRECCIÓN DE ADQUISICIONES
 LICITACIÓN PÚBLICA NACIONAL (MIXTA) No. LP-INE-027/2017
 "PARA LA ADQUISICIÓN E INSTALACIÓN DE MOBILIARIO"

INDUSTRIAS JAFHER S.A DE C.V
 AV NUEVA TEPEYAC 425 COL SAN RAFAEL C.P 058255 MORELIA MICHOACÁN
 RFC : IJA 790503F39

01443315 34 90 ventas@jafher.com.mx CIUDAD MEXICO 52071039 www.jafher.com.mx

PARTIDA 4

LOTE 5 MODULO OPERATIVO 4 USUARIOS (4° PISO) CANTIDAD: 1	CANTIDAD	PRECIO UNITARIO (SIN IVA)	SUBTOTAL
MEDIDAS GENERALES: 6.00 METROS FRENTE X 0.60 METROS FONDO X 0.75/1.05 METROS ALTO	1	\$ 36,284.00	\$ 36,284.00
ESPECIFICACIONES TECNICAS: A. CUBIERTAS: DEBERÁ CONTAR CON CUBIERTAS RECTAS DE +/-1.50X0.60 M. LAS CUALES DEBERÁN SER DE AGLOMERADO DE 28 MM DE ESPESOR, CON TERMINADO DE LAMINADO PLÁSTICO. DEBERÁ CONTAR CON TROQUEL FRONTAL PARA EL PASO DE CABLES DE +/-410 X 85 MM CON TAPA ABATIBLE METÁLICA. B. MAMPARAS CENTRALES: DEBERÁN SER DE +/-1.50M DE LARGO X +/-0.30 M DE ALTO Y ESTAR FABRICADAS EN VIDRIO ESMERILADO DE 9 MM DE ESPESOR, CON CONECTORES EN ALUMINIO EN SU PARTE BAJA (MÍNIMO 2), FIJADOS EN UN SOPORTE METÁLICO A TODO LO LARGO DE LA CUBIERTA. C. MAMPARAS LATERALES: DEBERÁN SER DE +/-0.50M DE LARGO X +/-0.30M DE ALTO Y ESTAR FABRICADAS EN VIDRIO ESMERILADO DE 9 MM DE ESPESOR, CON CONECTORES EN ALUMINIO EN SU PARTE BAJA (MÍNIMO 2), FIJADOS EN UN SOPORTE METÁLICO A TODO LO LARGO DE LA CUBIERTA. D. SOPORTES EXTERNOS: DEBERÁN SER MARCOS REGISTRABLES ABIERTOS EN FORMA DE "U" INVERTIDA DE +/- 0.72M DE ALTURA X 1.20M DE FONDO (LOTES 1, 2, 3 Y 6), O +/- 0.72 M DE ALTURA X 0.60 M DE FONDO (LOTES 4, 5, 6, 7, 8, 9 Y 10). LOS CUALES DEBERÁN SER TUBULARES DE ACERO DE 2"X2" EN CAL. 16 CON TROQUELES PARA LA CANALIZACIÓN DEL CABLEADO TIPO NOCK-OUT Y CON NIVELADORES METÁLICOS EN LAS BASES PARA AJUSTAR LA ALTURA. E. SOPORTES INTERNOS: DEBERÁN ESTAR CONFORMADOS POR DOS SOPORTES RECTOS TUBULARES DE ACERO DE 2"X2" EN CAL. 16 Y +/-0.70M DE ALTO, CON NIVELADORES METÁLICOS PARA AJUSTAR LA ALTURA, MISMO QUE DEBERÁ ESTAR SOLDADO EN SU PARTE SUPERIOR A UN SOPORTE HORIZONTAL DE +/-0.10M DE FRENTE X +/-0.04M DE ALTURA Y +/-1.12M DE FONDO (LOTE 2). Ó +/-0.10M DE FRENTE X +/-0.04M DE ALTURA Y +/-0.50M DE FONDO (LOTES 5, 7 Y 8). F. SOPORTES REGISTRABLES: DEBERÁ SER UN DUCTO FABRICADO EN LÁMINA DE ACERO CAL. 16 CON DIMENSIONES DE 0.07M DE FRENTE X 0.31M DE FONDO Y 0.70M DE ALTO CON ESPACIO EN SU PARTE BAJA PARA AYUDAR A LA CANALIZACIÓN DEL CABLEADO Y NIVELADORES METÁLICOS PARA AJUSTAR LA ALTURA, MISMO QUE DEBERÁ ESTAR SOLDADO EN SU PARTE SUPERIOR A UN SOPORTE HORIZONTAL DE +/-0.10M DE FRENTE X +/-0.04M DE ALTURA Y +/-0.99M DE FONDO. G. VIGAS PARA CUBIERTA: DEBERÁN ESTAR FABRICADAS DE TUBULARES DE ACERO DE 2"X2" EN CAL. 16, SUJETAS AL MARCO Y SOPORTE. H. CHAROLA PARA CONECTIVIDAD: DEBERÁ ESTAR FABRICADA EN LÁMINA DE ACERO CAL. 20, CON DOS TROQUELES PARA LA ELECTRIFICACIÓN Y VOZ Y DATOS. DEBERÁ SER DOBLE PARA LOS LOTES 1, 2, 3 Y 6 Y SENCILLA PARA LOS LOTES 4, 5, 7, 8, 9 Y 10. I. PEDESTAL: DIMENSIONES: 0.39X0.57MX0.59M. SE DEBERÁ COMPONER DE 2 GAVETAS, UNA PAPELERA Y UNA DE ARCHIVO. EL CUERPO DEL GABINETE DEBERÁ SER DE LÁMINA DE ACERO CAL. 20, CON FRENTE DE AGLOMERADO DE 16MM DE ESPESOR, CON TERMINADO DE LAMINADO PLÁSTICO. LAS JALADERAS DEBERÁN SER CROMADAS TIPO ARCO COLOCADAS AL FRENTE. LAS CORREDERAS DEBERÁN SER DE ¾ DE EXTENSIÓN PARA LA GAVETA PAPELERA Y EXTENSIÓN TOTAL PARA LA GAVETA DE ARCHIVO. ADEMÁS LAS GAVETAS DEBERÁN CONTAR CON RIELES DE ARCHIVO SUSPENDIDO Y CON DIVISOR METÁLICO AJUSTABLE A TODO EL FONDO ASÍ COMO UNA CHAROLA LAPICERA METALICA. EN LA PARTE BAJA DEL PEDESTAL SE DEBERÁ CONTAR CON 4 NIVELADORES METÁLICOS PARA AJUSTAR LA ALTURA. EN SU PARTE ALTA DEBERÁ CONTAR CON CERRADURA Y DOS LLAVES. * TODOS LOS ELEMENTOS METÁLICOS DEBERÁN ESTAR FOSFATIZADOS PARA EVITAR LA OXIDACIÓN Y TERMINADOS CON PINTURA EN POLVO POLIÉSTER EPÓXICO, HORNEADA DE 220 A 240°C, ACABADO TEXTURIZADO, COLOR ALUMINIO. ** LAMINADO PLÁSTICO EN AMBAS CARAS DE 0.07MM DE ESPESOR EN AMBAS CARAS, COLOR A ELEGIR Y CON CANTOS RECTOS CON MOLDURA ABS 2MM TERMOADHERIDA (NO PEGADA). GARANTIA: 5 AÑOS			

INDUSTRIAS JAFHER S.A. DE C.V.



Cd. Gen. Antonio Escobedo 373
 1er piso Delegación ICS
 Col. Polanco V Sección, C.P. 11570
 Delegación Miguel Hidalgo
 Ciudad de México
 Tel. 01 (55) 5207 1039
 E-mail: ventas@jafher.com.mx

Av. Nueva Tepeyac 425 Col. San Rafael
 C.P. 58255, Morelia, Mich.
 Tels. Admón.: 01(443) 324 4406
 Ventas: 01(443) 315 3808
 Fax: 01(443) 314 6125
 E-mail: jafher@prodigy.net.mx



14

SUBTOTAL	\$ 36,284.00
IVA	\$ 5,805.44
TOTAL	\$ 42,089.44

[Handwritten signatures and initials in blue ink]

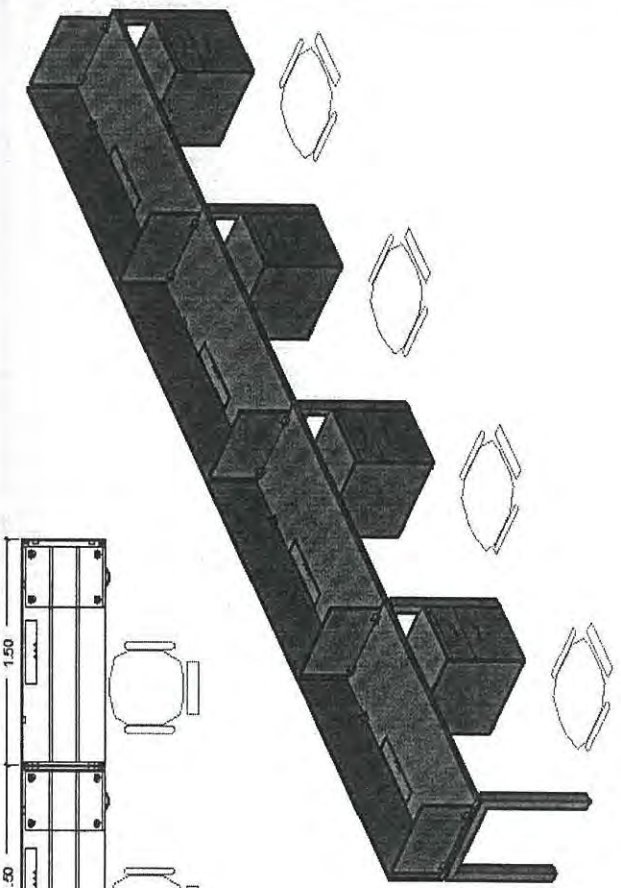

1.50 1.50 1.50 1.50 1.50

Cz. Gral. Mariano Escobedo 373
 1er piso Despacho 105
 Col. Polanco V Sección, C.P. 11570
 Delegación Miguel Hidalgo
 Ciudad de México
 Tel: 01 (55) 5207 1039
 E-mail: ventas@jafher.com.mx

TOTAL ANTES DE IVA (SUBTOTAL) CON LETRA
 (TREINTA Y SEIS MIL DOSCIENTOS OCHENTA Y CUATRO PESOS 00/100 M.N)

ATENTAMENTE

Santos Sandoval Morales
 Representante Legal
 Industrias Jafher S.A. de C.V.

[Handwritten signature in black ink]

[Handwritten signatures in blue ink]

Av. Nueva Tepeyac 425, Col. San Rafael
 C.P. 58255, Morelia, Mich.
 Tels. Admon.: 01(443) 324 4406
 Ventas: 01(443) 315 3808
 Fax: 01(443) 314 6125
 E-mail: jafher@prodigy.net.mx

CIUDAD DE MÉXICO A 24 DE OCTUBRE DE 2017
 INE INSTITUTO NACIONAL ELECTORAL
 DIRECCIÓN EJECUTIVA DE ADMINISTRACIÓN
 DIRECCIÓN DE RECURSOS MATERIALES Y SERVICIOS
 SUBDIRECCIÓN DE ADQUISICIONES
 LICITACIÓN PÚBLICA NACIONAL (MIXTA) No. LP-INE-027/2017
 "PARA LA ADQUISICIÓN E INSTALACIÓN DE MOBILIARIO"

INDUSTRIAS JAFHER S.A DE C.V
 AV NUEVA TEPEYAC 425 COL SAN RAFAEL C.P 058255 MORELIA MICHOACÁN
 RFC : IJA 790503F39
 01443315 34 90 ventas@jafher.com.mx CIUDAD MEXICO 52071039 www.jafher.com.mx

INDUSTRIAS JAFHER S.A. DE C.V.

PARTIDA 4

LOTE 6 MODULO OPERATIVO 2 USUARIOS (4° PISO) CANTIDAD: 1	CANTIDAD	PRECIO UNITARIO (SIN IVA)	SUBTOTAL
MEDIDAS GENERALES: 1.50 METROS FRENTE X 1.20 METROS FONDO X 0.75/1.05 METROS ALTO	1	\$ 18,095.00	\$ 18,095.00
<p>ESPECIFICACIONES TECNICAS:</p> <p>A. CUBIERTAS: DEBERÁ CONTAR CON CUBIERTAS RECTAS DE +/-1.50X0.60 M. LAS CUALES DEBERÁN SER DE AGLOMERADO DE 28 MM DE ESPESOR, CON TERMINADO DE LAMINADO PLÁSTICO. DEBERÁ CONTAR CON TROQUEL FRONTAL PARA EL PASO DE CABLES DE +/-410 X 85 MM CON TAPA ABATIBLE METÁLICA.</p> <p>B. MAMPARAS CENTRALES: DEBERÁN SER DE +/-1.50M DE LARGO X +/-0.30 M DE ALTO Y ESTAR FABRICADAS EN VIDRIO ESMERILADO DE 9 MM DE ESPESOR, CON CONECTORES EN ALUMINIO EN SU PARTE BAJA (MÍNIMO 2), FIJADOS EN UN SOPORTE METÁLICO A TODO LO LARGO DE LA CUBIERTA.</p> <p>C. MAMPARAS LATERALES: DEBERÁN SER DE +/-0.50M DE LARGO X +/-0.30M DE ALTO Y ESTAR FABRICADAS EN VIDRIO ESMERILADO DE 9 MM DE ESPESOR, CON CONECTORES EN ALUMINIO EN SU PARTE BAJA (MÍNIMO 2), FIJADOS EN UN SOPORTE METÁLICO A TODO LO LARGO DE LA CUBIERTA.</p> <p>D. SOPORTES EXTERNOS: DEBERÁN SER MARCOS REGISTRABLES ABIERTOS EN FORMA DE "U" INVERTIDA DE +/- 0.72M DE ALTURA X 1.20M DE FONDO (LOTES 1, 2, 3 Y 6), O +/- 0.72 M DE ALTURA X 0.60 M DE FONDO (LOTES 4, 5, 6, 7, 8, 9 Y 10). LOS CUALES DEBERÁN SER TUBULARES DE ACERO DE 2"X2" EN CAL. 16 CON TROQUELES PARA LA CANALIZACIÓN DEL CABLEADO TIPO NOCK-OUT Y CON NIVELADORES METÁLICOS EN LAS BASES PARA AJUSTAR LA ALTURA.</p> <p>E. SOPORTES INTERNOS: DEBERÁN ESTAR CONFORMADOS POR DOS SOPORTES RECTOS TUBULARES DE ACERO DE 2"X2" EN CAL. 16 Y +/-0.70M DE ALTO, CON NIVELADORES METÁLICOS PARA AJUSTAR LA ALTURA, MISMO QUE DEBERÁ ESTAR SOLDADO EN SU PARTE SUPERIOR A UN SOPORTE HORIZONTAL DE +/-0.10M DE FRENTE X +/-0.04M DE ALTURA Y +/-1.12M DE FONDO (LOTE 2), O +/-0.10M DE FRENTE X +/-0.04M DE ALTURA Y +/-0.50M DE FONDO (LOTES 5, 7 Y 8).</p> <p>F. SOPORTES REGISTRABLES: DEBERÁ SER UN DUCTO FABRICADO EN LÁMINA DE ACERO CAL. 16 CON DIMENSIONES DE 0.07M DE FRENTE X 0.31M DE FONDO Y 0.70M DE ALTO CON ESPACIO EN SU PARTE BAJA PARA AYUDAR A LA CANALIZACIÓN DEL CABLEADO Y NIVELADORES METÁLICOS PARA AJUSTAR LA ALTURA, MISMO QUE DEBERÁ ESTAR SOLDADO EN SU PARTE SUPERIOR A UN SOPORTE HORIZONTAL DE +/-0.10M DE FRENTE X +/-0.04M DE ALTURA Y +/-0.99M DE FONDO.</p> <p>G. VIGAS PARA CUBIERTA: DEBERÁN ESTAR FABRICADAS DE TUBULARES DE ACERO DE 2"X2" EN CAL. 16, SUJETAS AL MARCO Y SOPORTE.</p> <p>H. CHAROLA PARA CONECTIVIDAD: DEBERÁ ESTAR FABRICADA EN LÁMINA DE ACERO CAL. 20, CON DOS TROQUELES PARA LA ELECTRIFICACIÓN Y VOZ Y DATOS. DEBERÁ SER DOBLE PARA LOS LOTES 1, 2, 3 Y 6 Y SENCILLA PARA LOS LOTES 4, 5, 7, 8, 9 Y 10.</p> <p>I. PEDESTAL: DIMENSIONES: 0.39X0.57MX0.59M. SE DEBERÁ COMPONER DE 2 GAVETAS, UNA PAPELERA Y UNA DE ARCHIVO. EL CUERPO DEL GABINETE DEBERÁ SER DE LÁMINA DE ACERO CAL. 20, CON FRENTE DE AGLOMERADO DE 16MM DE ESPESOR, CON TERMINADO DE LAMINADO PLÁSTICO. LAS JALADERAS DEBERÁN SER CROMADAS TIPO ARCO COLOCADAS AL FRENTE. LAS CORREDERAS DEBERÁN SER DE ¾ DE EXTENSIÓN PARA LA GAVETA PAPELERA Y EXTENSIÓN TOTAL PARA LA GAVETA DE ARCHIVO. ADEMÁS LAS GAVETAS DEBERÁN CONTAR CON RIELES DE ARCHIVO SUSPENDIDO Y CON DIVISOR METÁLICO AJUSTABLE A TODO EL FONDO ASÍ COMO UNA CHAROLA LAPICERA METALICA. EN LA PARTE BAJA DEL PEDESTAL SE DEBERÁ CONTAR CON 4 NIVELADORES METÁLICOS PARA AJUSTAR LA ALTURA. EN SU PARTE ALTA DEBERÁ CONTAR CON CERRADURA Y DOS LLAVES.</p> <p>* TODOS LOS ELEMENTOS METÁLICOS DEBERÁN ESTAR FOSFATIZADOS PARA EVITAR LA OXIDACIÓN Y TERMINADOS CON PINTURA EN POLVO POLIÉSTER EPÓXICO, HORNEADA DE 220 A 240°C, ACABADO TEXTURIZADO, COLOR ALUMINIO. ** LAMINADO PLÁSTICO EN AMBAS CARAS DE 0.07MM DE ESPESOR EN AMBAS CARAS, COLOR A ELEGIR Y CON CANTOS RECTOS CON MOLDURA ABS 2MM TERMOADHERIDA (NO PEGADA).</p> <p>GARANTIA: 5 AÑOS</p>			



Av. Nueva Tepeyac 425, Col. San Rafael, Morelia Michoacán, C.P. 58255, México. Tel: 01(443) 324 4406. Ventas: 01(443) 313 8008. Fax: 01(443) 314 6125. E-mail: info@jafher.com.mx

15

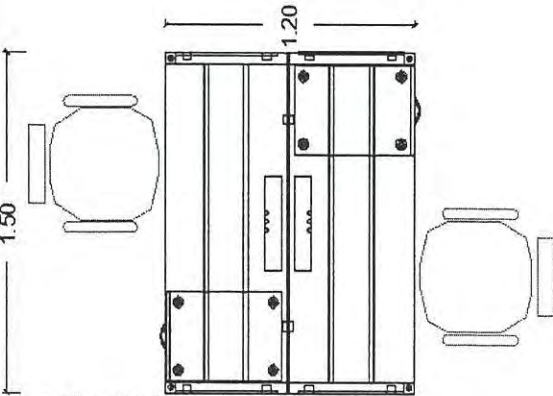

Clz. Gral. Mariano Escobedo 373
 1er piso Despacho 105
 Col. Polanco V Sección, C.P. 11570
 Delegación Miguel Hidalgo
 Ciudad de México
 Tel. 01 (55) 5207 1039
 E-mail: ventas@jafher.com.mx

SUBTOTAL	\$ 18,095.00
IVA	\$ 2,895.20
TOTAL	\$ 20,990.20

TOTAL ANTES DE IVA (SUBTOTAL) CON LETRA
 (DIECIOCHO MIL NOVENTA Y CINCO PESOS 00/100 M.N)

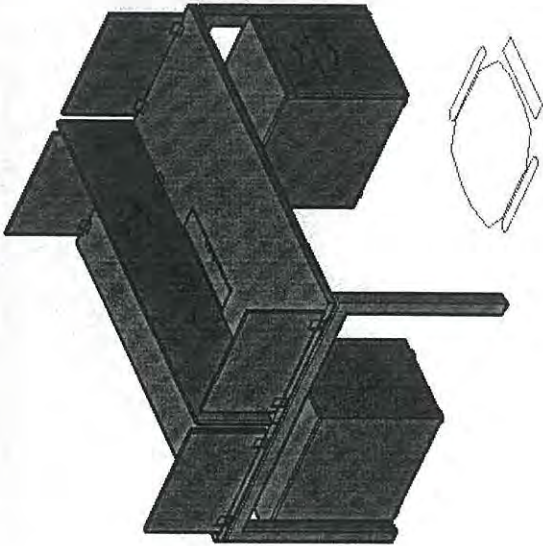

ATENTAMENTE

Santos Sandoval Morales
 Representante Legal
 Industrias Jafher S.A. de C.V.

[Handwritten signature]

[Handwritten signature]

[Handwritten signature]

[Handwritten signature]

[Handwritten signature]

[Handwritten signature]

[Handwritten signature]

[Handwritten signature]

Av. Nueva Tepeyac 425, Col. San Rafael
 C.P. 58255, Morelia, Mich.
 Tels. Admon.: 01(443) 324 4406
 Ventas: 01(443) 315 3808
 Fax: 01(443) 314 6125
 E-mail: jafher@prodigy.net.mx



CIUDAD DE MÉXICO A 24 DE OCTUBRE DE 2017
 INE INSTITUTO NACIONAL ELECTORAL
 DIRECCIÓN EJECUTIVA DE ADMINISTRACIÓN
 DIRECCIÓN DE RECURSOS MATERIALES Y SERVICIOS
 SUBDIRECCIÓN DE ADQUISICIONES
 LICITACIÓN PÚBLICA NACIONAL (MIXTA) No. LP-INE-027/2017
 "PARA LA ADQUISICIÓN E INSTALACIÓN DE MOBILIARIO"

INDUSTRIAS JAFHER S.A DE C.V
 AV NUEVA TEPEYAC 425 COL SAN RAFAEL C.P 058255 MORELIA MICHOACÁN
 RFC : IJA 790503F39

01443315 34 90 ventas@jafher.com.mx CIUDAD MEXICO 52071039 www.jafher.com.mx

PARTIDA 4

LOTE 7 MODULO OPERATIVO 4 USUARIOS (4° PISO) CANTIDAD: 1	CANTIDAD	PRECIO UNITARIO (SIN IVA)	SUBTOTAL
MEDIDAS GENERALES: 4.80 METROS FRENTE X 0.60 METROS FONDO X 0.75/1.05 METROS ALTO	1	\$ 29,770.00	\$ 29,770.00
<p>ESPECIFICACIONES TECNICAS:</p> <p>A. CUBIERTAS: DEBERÁ CONTAR CON CUBIERTAS RECTAS DE +/-1.20X0.60 M. LAS CUALES DEBERÁN SER DE AGLOMERADO DE 28 MM DE ESPESOR, CON TERMINADO DE LAMINADO PLÁSTICO. DEBERÁ CONTAR CON TROQUEL FRONTAL PARA EL PASO DE CABLES DE +/-410 X 85 MM CON TAPA ABATIBLE METÁLICA.</p> <p>B. MAMPARAS CENTRALES: DEBERÁN SER DE +/-1.50M DE LARGO X +/-0.30 M DE ALTO Y ESTAR FABRICADAS EN VIDRIO ESMERILADO DE 9 MM DE ESPESOR, CON CONECTORES EN ALUMINIO EN SU PARTE BAJA (MÍNIMO 2), FIJADOS EN UN SOPORTE METÁLICO A TODO LO LARGO DE LA CUBIERTA.</p> <p>C. MAMPARAS LATERALES: DEBERÁN SER DE +/-0.50M DE LARGO X +/-0.30M DE ALTO Y ESTAR FABRICADAS EN VIDRIO ESMERILADO DE 9 MM DE ESPESOR, CON CONECTORES EN ALUMINIO EN SU PARTE BAJA (MÍNIMO 2), FIJADOS EN UN SOPORTE METÁLICO A TODO LO LARGO DE LA CUBIERTA.</p> <p>D. SOPORTES EXTERNOS: DEBERÁN SER MARCOS REGISTRABLES ABIERTOS EN FORMA DE "U" INVERTIDA DE +/- 0.72M DE ALTURA X 1.20M DE FONDO (LOTES 1, 2, 3 Y 6), O +/- 0.72 M DE ALTURA X 0.60 M DE FONDO (LOTES 4, 5, 6, 7, 8, 9 Y 10). LOS CUALES DEBERÁN SER TUBULARES DE ACERO DE 2"X2" EN CAL. 16 CON TROQUELES PARA LA CANALIZACIÓN DEL CABLEADO TIPO NOCK-OUT Y CON NIVELADORES METÁLICOS EN LAS BASES PARA AJUSTAR LA ALTURA.</p> <p>E. SOPORTES INTERNOS: DEBERÁN ESTAR CONFORMADOS POR DOS SOPORTES RECTOS TUBULARES DE ACERO DE 2"X2" EN CAL. 16 Y +/-0.70M DE ALTO, CON NIVELADORES METÁLICOS PARA AJUSTAR LA ALTURA, MISMO QUE DEBERÁ ESTAR SOLDADO EN SU PARTE SUPERIOR A UN SOPORTE HORIZONTAL DE +/-0.10M DE FRENTE X +/-0.04M DE ALTURA Y +/-1.12M DE FONDO (LOTE 2), O +/-0.10M DE FRENTE X +/-0.04M DE ALTURA Y +/-0.50M DE FONDO (LOTES 5, 7 Y 8).</p> <p>F. SOPORTES REGISTRABLES: DEBERÁ SER UN DUCTO FABRICADO EN LÁMINA DE ACERO CAL. 16 CON DIMENSIONES DE 0.07M DE FRENTE X 0.31M DE FONDO Y 0.70M DE ALTO CON ESPACIO EN SU PARTE BAJA PARA AYUDAR A LA CANALIZACIÓN DEL CABLEADO Y NIVELADORES METÁLICOS PARA AJUSTAR LA ALTURA, MISMO QUE DEBERÁ ESTAR SOLDADO EN SU PARTE SUPERIOR A UN SOPORTE HORIZONTAL DE +/-0.10M DE FRENTE X +/-0.04M DE ALTURA Y +/-0.99M DE FONDO.</p> <p>G. VIGAS PARA CUBIERTA: DEBERÁN ESTAR FABRICADAS DE TUBULARES DE ACERO DE 2"X2" EN CAL. 16, SUJETAS AL MARCO Y SOPORTE.</p> <p>H. CHAROLA PARA CONECTIVIDAD: DEBERÁ ESTAR FABRICADA EN LÁMINA DE ACERO CAL. 20, CON DOS TROQUELES PARA LA ELECTRIFICACIÓN Y VOZ Y DATOS. DEBERÁ SER DOBLE PARA LOS LOTES 1, 2, 3 Y 6 Y SENCILLA PARA LOS LOTES 4, 5, 7, 8, 9 Y 10.</p> <p>I. PEDESTAL: DIMENSIONES: 0.39X0.57MX0.59M. SE DEBERÁ COMPONER DE 2 GAVETAS, UNA PAPELERA Y UNA DE ARCHIVO. EL CUERPO DEL GABINETE DEBERÁ SER DE LÁMINA DE ACERO CAL. 20, CON FRENTE DE AGLOMERADO DE 16MM DE ESPESOR, CON TERMINADO DE LAMINADO PLÁSTICO. LAS JALADERAS DEBERÁN SER CROMADAS TIPO ARCO COLOCADAS AL FRENTE. LAS CORREDERAS DEBERÁN SER DE ¾ DE EXTENSIÓN PARA LA GAVETA PAPELERA Y EXTENSIÓN TOTAL PARA LA GAVETA DE ARCHIVO. ADEMÁS LAS GAVETAS DEBERÁN CONTAR CON RIELES DE ARCHIVO SUSPENDIDO Y CON DIVISOR METÁLICO AJUSTABLE A TODO EL FONDO ASÍ COMO UNA CHAROLA LAPICERA METALICA. EN LA PARTE BAJA DEL PEDESTAL SE DEBERÁ CONTAR CON 4 NIVELADORES METÁLICOS PARA AJUSTAR LA ALTURA. EN SU PARTE ALTA DEBERÁ CONTAR CON CERRADURA Y DOS LLAVES.</p> <p>* TODOS LOS ELEMENTOS METÁLICOS DEBERÁN ESTAR FOSFATIZADOS PARA EVITAR LA OXIDACIÓN Y TERMINADOS CON PINTURA EN POLVO POLIÉSTER EPÓXICO, HORNEADA DE 220 A 240°C, ACABADO TEXTURIZADO, COLOR ALUMINIO.</p> <p>** LAMINADO PLÁSTICO EN AMBAS CARAS DE 0.07MM DE ESPESOR EN AMBAS CARAS, COLOR A ELEGIR Y CON CANTOS RECTOS CON MOLDURA ABS 2MM TERMOADHERIDA (NO PEGADA).</p> <p>GARANTIA: 5 AÑOS</p>			

INDUSTRIAS JAFHER S.A. DE C.V.



Cd. Gen. Merino Escobedo 373
 1er piso Despacho 105
 Cal. Polanco V Surcillo, C.P. 11510
 Delegación Miguel Alemán
 Ciudad de México
 Tel. 01 (55) 5207 1039
 E-mail: ventas@jafher.com.mx

Av. Nueva Tepeyac 425 Col. San Rafael
 C.P. 58255, Morelia, Mich.
 E-mail: admn.: 01(443) 324 4406
 Ventas: 01(443) 315 8008
 Fax: 01(443) 314 8125
 E-mail: info@prodigy.net.mx

SUBTOTAL	\$ 29,770.00
IVA	\$ 4,763.20
TOTAL	\$ 34,533.20

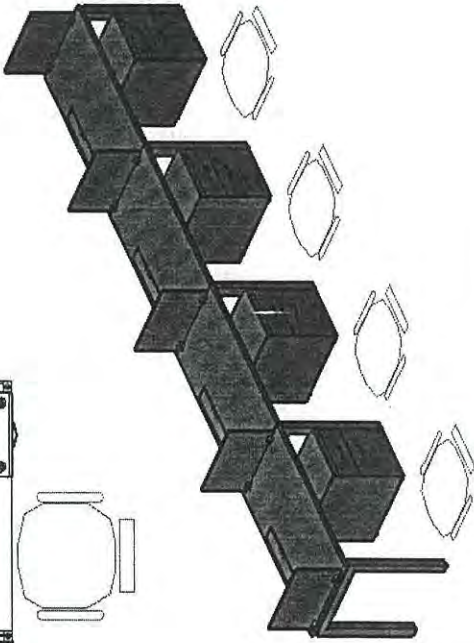
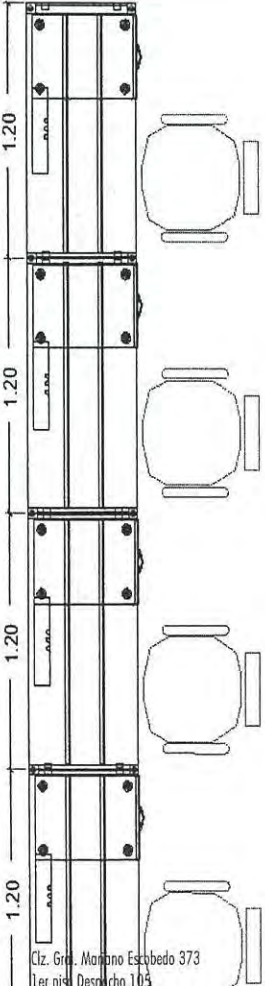

Ciz. Gra., Mariano Escobedo 373
 1er piso, Despacho 103
 Col. Palanca Y Sección, C.P. 11570
 Delegación Miguel Alemán
 Ciudad de México
 Tel. 01 (55) 5207 1039
 E-mail: ventas@jafher.com.mx

TOTAL ANTES DE IVA (SUBTOTAL) CON LETRA
 (VEITINUEVE MIL SETECIENTOS SETENTA PESOS 00/100 M.N.)

ATENTAMENTE

Santos Sandoval Morales
 Representante Legal
 Industrias Jafher S.A. de C.V.

[Handwritten signature]

[Handwritten signatures]

Av. Nueva Tepeyac 425, Col. San Rafael
 C.P. 58255, Morelia, Mich.
 Tels. Admon.: 01(443) 324 4406
 Ventas: 01(443) 315 3808
 Fax: 01(443) 314 6125
 E-mail: jafher@prodigy.net.mx



CIUDAD DE MÉXICO A 24 DE OCTUBRE DE 2017
 INE INSTITUTO NACIONAL ELECTORAL
 DIRECCIÓN EJECUTIVA DE ADMINISTRACIÓN
 DIRECCIÓN DE RECURSOS MATERIALES Y SERVICIOS
 SUBDIRECCIÓN DE ADQUISICIONES
 LICITACIÓN PÚBLICA NACIONAL (MIXTA) No. LP-INE-027/2017
 "PARA LA ADQUISICIÓN E INSTALACIÓN DE MOBILIARIO"

INDUSTRIAS JAFHER S.A DE C.V
 AV NUEVA TEPEYAC 425 COL SAN RAFAEL C.P 058255 MORELIA MICHOACÁN
 RFC : IJA 790503F39

01443315 34 90 ventas@jafher.com.mx CIUDAD MEXICO 52071039 www.jafher.com.mx

INDUSTRIAS JAFHER S.A. DE C.V.

PARTIDA 4

LOTE 8 MODULO OPERATIVO 3 USUARIOS (4° PISO) CANTIDAD: 1	CANTIDAD	PRECIO UNITARIO (SIN IVA)	SUBTOTAL
MEDIDAS GENERALES: 3.60 METROS FRENTE X 0.60 METROS FONDO X 0.75/1.05 METROS ALTO	1	\$ 23,312.00	\$ 23,312.00
ESPECIFICACIONES TECNICAS: A. CUBIERTAS: DEBERÁ CONTAR CON CUBIERTAS RECTAS DE +/-1.20X0.60 M. LAS CUALES DEBERÁN SER DE AGLOMERADO DE 28 MM DE ESPESOR, CON TERMINADO DE LAMINADO PLÁSTICO. DEBERÁ CONTAR CON TROQUEL FRONTAL PARA EL PASO DE CABLES DE +/-410 X 85 MM CON TAPA ABATIBLE METÁLICA. B. MAMPARAS CENTRALES: DEBERÁN SER DE +/-1.50M DE LARGO X +/-0.30 M DE ALTO Y ESTAR FABRICADAS EN VIDRIO ESMERILADO DE 9 MM DE ESPESOR, CON CONECTORES EN ALUMINIO EN SU PARTE BAJA (MÍNIMO 2), FIJADOS EN UN SOPORTE METÁLICO A TODO LO LARGO DE LA CUBIERTA. C. MAMPARAS LATERALES: DEBERÁN SER DE +/-0.50M DE LARGO X +/-0.30M DE ALTO Y ESTAR FABRICADAS EN VIDRIO ESMERILADO DE 9 MM DE ESPESOR, CON CONECTORES EN ALUMINIO EN SU PARTE BAJA (MÍNIMO 2), FIJADOS EN UN SOPORTE METÁLICO A TODO LO LARGO DE LA CUBIERTA. D. SOPORTES EXTERNOS: DEBERÁN SER MARCOS REGISTRABLES ABIERTOS EN FORMA DE "U" INVERTIDA DE +/- 0.72M DE ALTURA X 1.20M DE FONDO (LOTES 1, 2, 3 Y 6), O +/- 0.72 M DE ALTURA X 0.60 M DE FONDO (LOTES 4, 5, 6, 7, 8, 9 Y 10). LOS CUALES DEBERÁN SER TUBULARES DE ACERO DE 2"X2" EN CAL. 16 CON TROQUELES PARA LA CANALIZACIÓN DEL CABLEADO TIPO NOCK-OUT Y CON NIVELADORES METÁLICOS EN LAS BASES PARA AJUSTAR LA ALTURA. E. SOPORTES INTERNOS: DEBERÁN ESTAR CONFORMADOS POR DOS SOPORTES RECTOS TUBULARES DE ACERO DE 2"X2" EN CAL. 16 Y +/-0.70M DE ALTO, CON NIVELADORES METÁLICOS PARA AJUSTAR LA ALTURA, MISMO QUE DEBERÁ ESTAR SOLDADO EN SU PARTE SUPERIOR A UN SOPORTE HORIZONTAL DE +/-0.10M DE FRENTE X +/-0.04M DE ALTURA Y +/-1.12M DE FONDO (LOTE 2), Ó +/-0.10M DE FRENTE X +/-0.04M DE ALTURA Y +/-0.50M DE FONDO (LOTES 5, 7 Y 8). F. SOPORTES REGISTRABLES: DEBERÁ SER UN DUCTO FABRICADO EN LÁMINA DE ACERO CAL. 16 CON DIMENSIONES DE 0.07M DE FRENTE X 0.31M DE FONDO Y 0.70M DE ALTO CON ESPACIO EN SU PARTE BAJA PARA AYUDAR A LA CANALIZACIÓN DEL CABLEADO Y NIVELADORES METÁLICOS PARA AJUSTAR LA ALTURA, MISMO QUE DEBERÁ ESTAR SOLDADO EN SU PARTE SUPERIOR A UN SOPORTE HORIZONTAL DE +/-0.10M DE FRENTE X +/-0.04M DE ALTURA Y +/-0.99M DE FONDO. G. VIGAS PARA CUBIERTA: DEBERÁN ESTAR FABRICADAS DE TUBULARES DE ACERO DE 2"X2" EN CAL. 16, SUJETAS AL MARCO Y SOPORTE. H. CHAROLA PARA CONECTIVIDAD: DEBERÁ ESTAR FABRICADA EN LÁMINA DE ACERO CAL. 20, CON DOS TROQUELES PARA LA ELECTRIFICACIÓN Y VOZ Y DATOS. DEBERÁ SER DOBLE PARA LOS LOTES 1, 2, 3 Y 6 Y SENCILLA PARA LOS LOTES 4, 5, 7, 8, 9 Y 10. I. PEDESTAL: DIMENSIONES: 0.39X0.57MX0.59M. SE DEBERÁ COMPONER DE 2 GAVETAS, UNA PAPELERA Y UNA DE ARCHIVO. EL CUERPO DEL GABINETE DEBERÁ SER DE LÁMINA DE ACERO CAL. 20, CON FRENDES DE AGLOMERADO DE 16MM DE ESPESOR, CON TERMINADO DE LAMINADO PLÁSTICO. LAS JALADERAS DEBERÁN SER CROMADAS TIPO ARCO COLOCADAS AL FRENTE. LAS CORREDERAS DEBERÁN SER DE ¼ DE EXTENSIÓN PARA LA GAVETA PAPELERA Y EXTENSIÓN TOTAL PARA LA GAVETA DE ARCHIVO. ADEMÁS LAS GAVETAS DEBERÁN CONTAR CON RIELES DE ARCHIVO SUSPENDIDO Y CON DIVISOR METÁLICO AJUSTABLE A TODO EL FONDO ASÍ COMO UNA CHAROLA LAPICERA METALICA. EN LA PARTE BAJA DEL PEDESTAL SE DEBERÁ CONTAR CON 4 NIVELADORES METÁLICOS PARA AJUSTAR LA ALTURA. EN SU PARTE ALTA DEBERÁ CONTAR CON CERRADURA Y DOS LLAVES. * TODOS LOS ELEMENTOS METÁLICOS DEBERÁN ESTAR FOSFATIZADOS PARA EVITAR LA OXIDACIÓN Y TERMINADOS CON PINTURA EN POLVO POLIÉSTER EPÓXICO, HORNEADA DE 220 A 240°C, ACABADO TEXTURIZADO, COLOR ALUMINIO. ** LAMINADO PLÁSTICO EN AMBAS CARAS DE 0.07MM DE ESPESOR EN AMBAS CARAS, COLOR A ELEGIR Y CON CANTOS RECTOS CON MOLDURA ABS 2MM TERMOADHERIDA (NO PEGADA). GARANTIA: 5 AÑOS			



Cl. Real, Maritima Escobedo 373
 1er piso Despacho 105
 Col. Polanco V Sección, C.P. 11570
 Delegación Miguel Alemán
 Ciudad de México
 Tel. 01 (55) 5207 1039
 E-mail: ventas@jafher.com.mx

Av. Nuevo Tepeyac 425, Col. San Rafael
 C.P. 58255, Morelia, Mich.
 Ets. Admon. - 01 (443) 324 4406
 Ventas: 01 (443) 315 3808
 Fax: 01 (443) 314 6175
 E-mail: jafher@prodigy.net.mx

SUBTOTAL	\$ 23,312.00
IVA	\$ 3,729.92
TOTAL	\$ 27,041.92



20

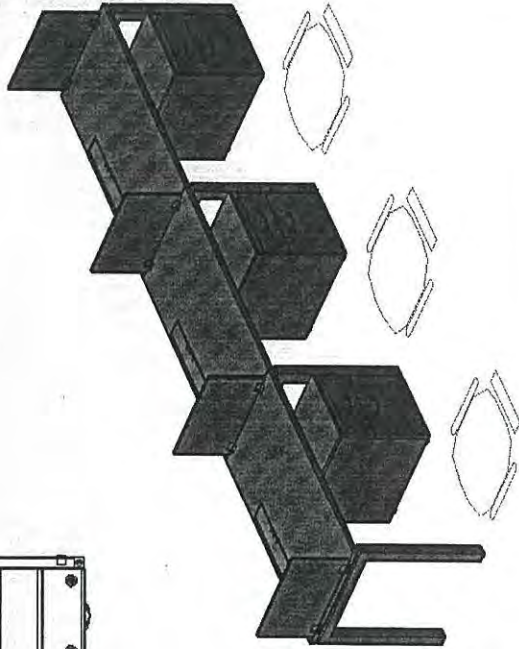
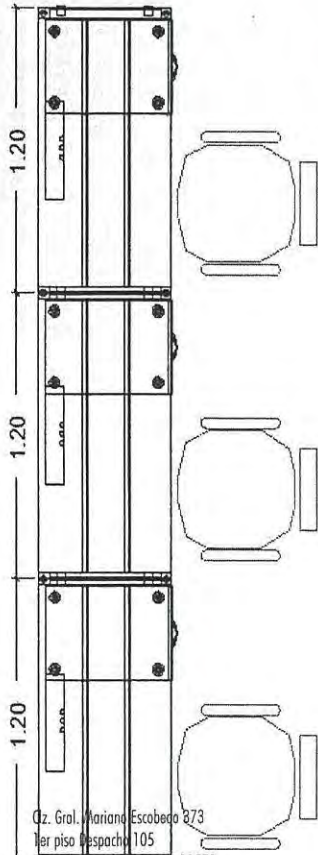

Cz. Grol. Mariana Escobedo 873
 1er piso Despacho 105
 C.P. 58255, Morelia, Mich.
 Delegación Miguel Hidalgo
 Ciudad de México
 Tel. 01 (55) 5207 1039
 E-mail: ventas@jafher.com.mx

TOTAL ANTES DE IVA (SUBTOTAL) CON LETRA
 (VEINTI TRES MIL TRESCIENTOS DOCE PESOS 00/100 M.N)

ATENTAMENTE

Santos Sandoval Morales
 Representante Legal
 Industrias Jafher S.A. de C.V.

[Handwritten signatures in blue ink]

Av. Nuevo Tepeyac 423 Col. San Rafael
 C.P. 58255, Morelia, Mich.
 Tels. Admon. :01(443) 324 4406
 Ventas: 01(443) 315 3808
 Fax: 01(443) 314 6125
 E-mail: jafher@prodigy.net.mx

20

CIUDAD DE MÉXICO A 24 DE OCTUBRE DE 2017
 INE INSTITUTO NACIONAL ELECTORAL
 DIRECCIÓN EJECUTIVA DE ADMINISTRACIÓN
 DIRECCIÓN DE RECURSOS MATERIALES Y SERVICIOS
 SUBDIRECCIÓN DE ADQUISICIONES
 LICITACIÓN PÚBLICA NACIONAL (MIXTA) No. LP-INE-027/2017
 "PARA LA ADQUISICIÓN E INSTALACIÓN DE MOBILIARIO"

INDUSTRIAS JAFHER S.A DE C.V
 AV NUEVA TEPEYAC 425 COL SAN RAFAEL C.P 058255 MORELIA MICHOACÁN
 RFC : IJA 790503F39

01443315 34 90 ventas@jafher.com.mx CIUDAD MEXICO 52071039 www.jafher.com.mx

INDUSTRIAS JAFHER S.A. DE C.V.

PARTIDA 4

LOTE 9 MODULO OPERATIVO 2 USUARIOS (4° PISO) CANTIDAD: 1	CANTIDAD	PRECIO UNITARIO (SIN IVA)	SUBTOTAL
MEDIDAS GENERALES: 2.40 METROS FRENTE X 0.60 METROS FONDO X 0.75/1.05 METROS ALTO	1	\$ 15,820.00	\$ 15,820.00
ESPECIFICACIONES TECNICAS: A. CUBIERTAS: DEBERÁ CONTAR CON CUBIERTAS RECTAS DE +/-1.20X0.60 M. LAS CUALES DEBERÁN SER DE AGLOMERADO DE 28 MM DE ESPESOR, CON TERMINADO DE LAMINADO PLÁSTICO. DEBERÁ CONTAR CON TROQUEL FRONTAL PARA EL PASO DE CABLES DE +/-410 X 85 MM CON TAPA ABATIBLE METÁLICA. B. MAMPARAS CENTRALES: DEBERÁN SER DE +/-1.50M DE LARGO X +/-0.30 M DE ALTO Y ESTAR FABRICADAS EN VIDRIO ESMERILADO DE 9 MM DE ESPESOR, CON CONECTORES EN ALUMINIO EN SU PARTE BAJA (MÍNIMO 2), FIJADOS EN UN SOPORTE METÁLICO A TODO LO LARGO DE LA CUBIERTA. C. MAMPARAS LATERALES: DEBERÁN SER DE +/-0.50M DE LARGO X +/-0.30M DE ALTO Y ESTAR FABRICADAS EN VIDRIO ESMERILADO DE 9 MM DE ESPESOR, CON CONECTORES EN ALUMINIO EN SU PARTE BAJA (MÍNIMO 2), FIJADOS EN UN SOPORTE METÁLICO A TODO LO LARGO DE LA CUBIERTA. D. SOPORTES EXTERNOS: DEBERÁN SER MARCOS REGISTRABLES ABIERTOS EN FORMA DE "U" INVERTIDA DE +/- 0.72M DE ALTURA X 1.20M DE FONDO (LOTES 1, 2, 3 Y 6), O +/- 0.72 M DE ALTURA X 0.60 M DE FONDO (LOTES 4, 5, 6, 7, 8, 9 Y 10). LOS CUALES DEBERÁN SER TUBULARES DE ACERO DE 2"X2" EN CAL. 16 CON TROQUELES PARA LA CANALIZACIÓN DEL CABLEADO TIPO NOCK-OUT Y CON NIVELADORES METÁLICOS EN LAS BASES PARA AJUSTAR LA ALTURA. E. SOPORTES INTERNOS: DEBERÁN ESTAR CONFORMADOS POR DOS SOPORTES RECTOS TUBULARES DE ACERO DE 2"X2" EN CAL. 16 Y +/-0.70M DE ALTO, CON NIVELADORES METÁLICOS PARA AJUSTAR LA ALTURA, MISMO QUE DEBERÁ ESTAR SOLDADO EN SU PARTE SUPERIOR A UN SOPORTE HORIZONTAL DE +/-0.10M DE FRENTE X +/-0.04M DE ALTURA Y +/-1.12M DE FONDO (LOTE 2), O +/-0.10M DE FRENTE X +/-0.04M DE ALTURA Y +/-0.50M DE FONDO (LOTES 5, 7 Y 8). F. SOPORTES REGISTRABLES: DEBERÁ SER UN DUCTO FABRICADO EN LÁMINA DE ACERO CAL. 16 CON DIMENSIONES DE 0.07M DE FRENTE X 0.31M DE FONDO Y 0.70M DE ALTO CON ESPACIO EN SU PARTE BAJA PARA AYUDAR A LA CANALIZACIÓN DEL CABLEADO Y NIVELADORES METÁLICOS PARA AJUSTAR LA ALTURA, MISMO QUE DEBERÁ ESTAR SOLDADO EN SU PARTE SUPERIOR A UN SOPORTE HORIZONTAL DE +/-0.10M DE FRENTE X +/-0.04M DE ALTURA Y +/-0.99M DE FONDO. G. VIGAS PARA CUBIERTA: DEBERÁN ESTAR FABRICADAS DE TUBULARES DE ACERO DE 2"X2" EN CAL. 16, SUJETAS AL MARCO Y SOPORTE. H. CHAROLA PARA CONECTIVIDAD: DEBERÁ ESTAR FABRICADA EN LÁMINA DE ACERO CAL. 20, CON DOS TROQUELES PARA LA ELECTRIFICACIÓN Y VOZ Y DATOS. DEBERÁ SER DOBLE PARA LOS LOTES 1, 2, 3 Y 6 Y SENCILLA PARA LOS LOTES 4, 5, 7, 8, 9 Y 10. I. PEDESTAL: DIMENSIONES: 0.39X0.57MX0.59M. SE DEBERÁ COMPONER DE 2 GAVETAS, UNA PAPELERA Y UNA DE ARCHIVO. EL CUERPO DEL GABINETE DEBERÁ SER DE LÁMINA DE ACERO CAL. 20, CON FRENDES DE AGLOMERADO DE 16MM DE ESPESOR, CON TERMINADO DE LAMINADO PLÁSTICO. LAS JALADERAS DEBERÁN SER CROMADAS TIPO ARCO COLOCADAS AL FRENTE. LAS CORREDERAS DEBERÁN SER DE ¾ DE EXTENSIÓN PARA LA GAVETA PAPELERA Y EXTENSIÓN TOTAL PARA LA GAVETA DE ARCHIVO. ADEMÁS LAS GAVETAS DEBERÁN CONTAR CON RIELES DE ARCHIVO SUSPENDIDO Y CON DIVISOR METÁLICO AJUSTABLE A TODO EL FONDO ASÍ COMO UNA CHAROLA LAPICERA METALICA. EN LA PARTE BAJA DEL PEDESTAL SE DEBERÁ CONTAR CON 4 NIVELADORES METÁLICOS PARA AJUSTAR LA ALTURA. EN SU PARTE ALTA DEBERÁ CONTAR CON CERRADURA Y DOS LLAVES. * TODOS LOS ELEMENTOS METÁLICOS DEBERÁN ESTAR FOSFATIZADOS PARA EVITAR LA OXIDACIÓN Y TERMINADOS CON PINTURA EN POLVO POLIÉSTER EPÓXICO, HORNEADA DE 220 A 240°C, ACABADO TEXTURIZADO, COLOR ALUMINIO. ** LAMINADO PLÁSTICO EN AMBAS CARAS DE 0.07MM DE ESPESOR EN AMBAS CARAS, COLOR A ELEGIR Y CON CANTOS RECTOS CON MOLDURA ABS 2MM TERMOADHERIDA (NO PEGADA).			

GARANTIA: 5 AÑOS

Av. Nueva Tepeyac 425, Col. San Rafael
 C. P. 58255, Morelia, Mich.
 Tels. Admón.: 01(443) 324 4406
 Ventas: 01(443) 315 8808
 Fax: 01(443) 314 6125
 E-mail: jafher@prodigy.net.mx



21

SUBTOTAL	\$ 15,820.00
IVA	\$ 2,531.20
TOTAL	\$ 18,351.20

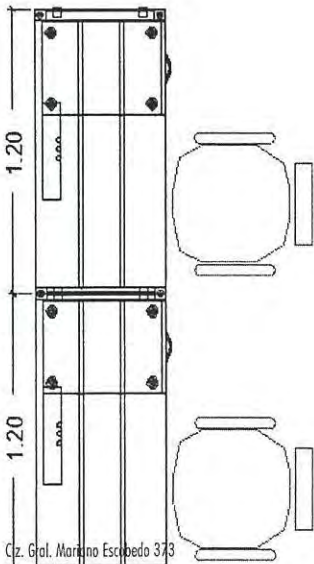
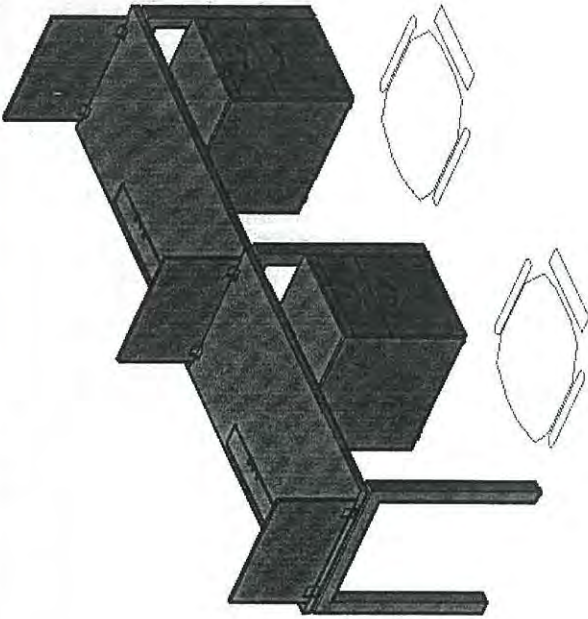

Cz. Gen. Mariano Escobedo 373
 Col. Pblanco V Sección, C.P. 11670
 Delegación Miguel Alemán
 Ciudad de México
 Tel. 01 (55) 5207 1039
 E-mail: ventas@jafher.com.mx

TOTAL ANTES DE IVA (SUBTOTAL) CON LETRA
 (QUINCE MIL OCHOCIENTOS VEINTE PESOS 00/100 M.N)



ATENTAMENTE

Santos Sandoval Morales
 Representante Legal
 Industrias Jafher S.A. de C.V.

[Handwritten signatures in blue ink]

Av. Nueva Tepeyac 425, Col. San Rafael
 C.P. 58255, Morelia, Mich.
 Tels. Admon. :01(443) 324 4406
 Ventas: 01(443) 315 3808
 Fax: 01(443) 314 6125
 E-mail: jafher@prodigy.net.mx

CIUDAD DE MÉXICO A 24 DE OCTUBRE DE 2017
 INE INSTITUTO NACIONAL ELECTORAL
 DIRECCIÓN EJECUTIVA DE ADMINISTRACIÓN
 DIRECCIÓN DE RECURSOS MATERIALES Y SERVICIOS
 SUBDIRECCIÓN DE ADQUISICIONES
 LICITACIÓN PÚBLICA NACIONAL (MIXTA) No. LP-INE-027/2017
 "PARA LA ADQUISICIÓN E INSTALACIÓN DE MOBILIARIO"

INDUSTRIAS JAFHER S.A DE C.V
 AV NUEVA TEPEYAC 425 COL SAN RAFAEL C.P 058255 MORELIA MICHOACÁN
 RFC : IJA 790503F39

01443315 34 90 ventas@jafher.com.mx CIUDAD MEXICO 52071039 www.jafher.com.mx

INDUSTRIAS JAFHER S.A. DE C.V.

PARTIDA 4

LOTE 10 MODULO OPERATIVO 1 USUARIOS (4° PISO) CANTIDAD: 1	CANTIDAD	PRECIO UNITARIO (SIN IVA)	SUBTOTAL
MEDIDAS GENERALES: 1.20 METROS FRENTE X 0.60 METROS FONDO X 0.75/1.05 METROS ALTO	1	\$ 9,063.00	\$ 9,063.00
ESPECIFICACIONES TECNICAS: A. CUBIERTAS: DEBERÁ CONTAR CON CUBIERTAS RECTAS DE +/-1.20X0.60 M. LAS CUALES DEBERÁN SER DE AGLOMERADO DE 28 MM DE ESPESOR, CON TERMINADO DE LAMINADO PLÁSTICO. DEBERÁ CONTAR CON TROQUEL FRONTAL PARA EL PASO DE CABLES DE +/-410 X 85 MM CON TAPA ABATIBLE METÁLICA. B. MAMPARAS CENTRALES: DEBERÁN SER DE +/-1.50M DE LARGO X +/-0.30 M DE ALTO Y ESTAR FABRICADAS EN VIDRIO ESMERILADO DE 9 MM DE ESPESOR, CON CONECTORES EN ALUMINIO EN SU PARTE BAJA (MÍNIMO 2), FIJADOS EN UN SOPORTE METÁLICO A TODO LO LARGO DE LA CUBIERTA. C. MAMPARAS LATERALES: DEBERÁN SER DE +/-0.50M DE LARGO X +/-0.30M DE ALTO Y ESTAR FABRICADAS EN VIDRIO ESMERILADO DE 9 MM DE ESPESOR, CON CONECTORES EN ALUMINIO EN SU PARTE BAJA (MÍNIMO 2), FIJADOS EN UN SOPORTE METÁLICO A TODO LO LARGO DE LA CUBIERTA. D. SOPORTES EXTERNOS: DEBERÁN SER MARCOS REGISTRABLES ABIERTOS EN FORMA DE "U" INVERTIDA DE +/- 0.72M DE ALTURA X 1.20M DE FONDO (LOTES 1, 2, 3 Y 6), O +/- 0.72 M DE ALTURA X 0.60 M DE FONDO (LOTES 4, 5, 6, 7, 8, 9 Y 10). LOS CUALES DEBERÁN SER TUBULARES DE ACERO DE 2"X2" EN CAL. 16 CON TROQUELES PARA LA CANALIZACIÓN DEL CABLEADO TIPO NOCK-OUT Y CON NIVELADORES METÁLICOS EN LAS BASES PARA AJUSTAR LA ALTURA. E. SOPORTES INTERNOS: DEBERÁN ESTAR CONFORMADOS POR DOS SOPORTES RECTOS TUBULARES DE ACERO DE 2"X2" EN CAL. 16 Y +/-0.70M DE ALTO, CON NIVELADORES METÁLICOS PARA AJUSTAR LA ALTURA, MISMO QUE DEBERÁ ESTAR SOLDADO EN SU PARTE SUPERIOR A UN SOPORTE HORIZONTAL DE +/-0.10M DE FRENTE X +/-0.04M DE ALTURA Y +/-1.12M DE FONDO (LOTE 2), O +/-0.10M DE FRENTE X +/-0.04M DE ALTURA Y +/-0.50M DE FONDO (LOTES 5, 7 Y 8). F. SOPORTES REGISTRABLES: DEBERÁ SER UN DUCTO FABRICADO EN LÁMINA DE ACERO CAL. 16 CON DIMENSIONES DE 0.07M DE FRENTE X 0.31M DE FONDO Y 0.70M DE ALTO CON ESPACIO EN SU PARTE BAJA PARA AYUDAR A LA CANALIZACIÓN DEL CABLEADO Y NIVELADORES METÁLICOS PARA AJUSTAR LA ALTURA, MISMO QUE DEBERÁ ESTAR SOLDADO EN SU PARTE SUPERIOR A UN SOPORTE HORIZONTAL DE +/-0.10M DE FRENTE X +/-0.04M DE ALTURA Y +/-0.99M DE FONDO. G. VIGAS PARA CUBIERTA: DEBERÁN ESTAR FABRICADAS DE TUBULARES DE ACERO DE 2"X2" EN CAL. 16, SUJETAS AL MARCO Y SOPORTE. H. CHAROLA PARA CONECTIVIDAD: DEBERÁ ESTAR FABRICADA EN LÁMINA DE ACERO CAL. 20, CON DOS TROQUELES PARA LA ELECTRIFICACIÓN Y VOZ Y DATOS. DEBERÁ SER DOBLE PARA LOS LOTES 1, 2, 3 Y 6 Y SENCILLA PARA LOS LOTES 4, 5, 7, 8, 9 Y 10. I. PEDESTAL: DIMENSIONES: 0.39X0.57MX0.59M. SE DEBERÁ COMPONER DE 2 GAVETAS, UNA PAPELERA Y UNA DE ARCHIVO. EL CUERPO DEL GABINETE DEBERÁ SER DE LÁMINA DE ACERO CAL. 20, CON FRENDES DE AGLOMERADO DE 16MM DE ESPESOR, CON TERMINADO DE LAMINADO PLÁSTICO. LAS JALADERAS DEBERÁN SER CROMADAS TIPO ARCO COLOCADAS AL FRENTE. LAS CORREDERAS DEBERÁN SER DE ¾ DE EXTENSIÓN PARA LA GAVETA PAPELERA Y EXTENSIÓN TOTAL PARA LA GAVETA DE ARCHIVO. ADEMÁS LAS GAVETAS DEBERÁN CONTAR CON RIELES DE ARCHIVO SUSPENDIDO Y CON DIVISOR METÁLICO AJUSTABLE A TODO EL FONDO ASÍ COMO UNA CHAROLA LAPICERA METALICA. EN LA PARTE BAJA DEL PEDESTAL SE DEBERÁ CONTAR CON 4 NIVELADORES METÁLICOS PARA AJUSTAR LA ALTURA. EN SU PARTE ALTA DEBERÁ CONTAR CON CERRADURA Y DOS LLAVES. * TODOS LOS ELEMENTOS METÁLICOS DEBERÁN ESTAR FOSFATIZADOS PARA EVITAR LA OXIDACIÓN Y TERMINADOS CON PINTURA EN POLVO POLIÉSTER EPÓXICO, HORNEADA DE 220 A 240°C, ACABADO TEXTURIZADO, COLOR ALUMINIO. ** LAMINADO PLÁSTICO EN AMBAS CARAS DE 0.07MM DE ESPESOR EN AMBAS CARAS, COLOR A ELEGIR Y CON CANTOS RECTOS CON MOLDURA ABS 2MM TERMOADHERIDA (NO PEGADA).			

GARANTIA: 5 AÑOS

Av. Nueva Tepeyac 425 Col. San Rafael
 Morelia, Michoacán, México
 C.P. 58255
 Tels. Admin. 01(443) 324 4406
 Ventas: 01(443) 315 3808
 Fax: 01(443) 314 6125
 E-mail: jafher@prodigy.net.mx





24

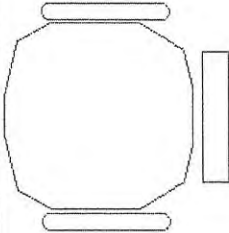
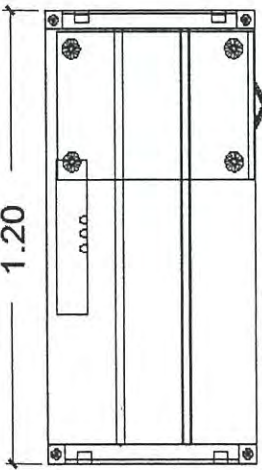

Ciudad de México
 Delegación Miguel Hidalgo
 Polanco V Sección 6 11570
 Piso Despecho 105
 G660
 Clz. Grial. Mariano Escobedo 373
 Tel. 01 (55) 5207 1039
 E-mail: ventas@jafher.com.mx

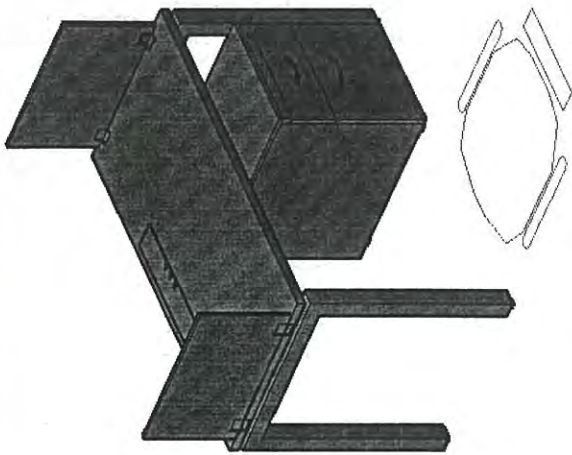

SUBTOTAL	\$ 9,063.00
IVA	\$ 1,450.08
TOTAL	\$ 10,513.08

TOTAL ANTES DE IVA (SUBTOTAL) CON LETRA
 (NUEVE MIL SESENTA Y TRES PESOS 00/100 M.N)

[Handwritten signatures]

ATENTAMENTE

[Handwritten signature]

Santos Sandoval Morales
 Representante Legal
 Industrias Jafher S.A. de C.V.

[Handwritten signature]

[Handwritten signature]

[Handwritten signature]

[Handwritten signature]

[Handwritten signatures]

[Handwritten signature]

Av. Nueva Tepeyac 425, Col. San Rafael
 C.P. 58255, Morelia, Mich.
 Tels. Admon. :01(443) 324 4406
 Ventas: 01(443) 315 3808
 Fax: 01(443) 314 6125
 E-mail: jafher@prodigy.net.mx

CIUDAD DE MÉXICO A 24 DE OCTUBRE DE 2017
INE INSTITUTO NACIONAL ELECTORAL
DIRECCIÓN EJECUTIVA DE ADMINISTRACIÓN
DIRECCIÓN DE RECURSOS MATERIALES Y SERVICIOS
SUBDIRECCIÓN DE ADQUISICIONES
LICITACIÓN PÚBLICA NACIONAL (MIXTA) No. LP-INE-027/2017
"PARA LA ADQUISICIÓN E INSTALACIÓN DE MOBILIARIO"

INDUSTRIAS JAFHER S.A DE C.V
AV NUEVA TEPEYAC 425 COL SAN RAFAEL C.P 058255 MORELIA MICHOACÁN
RFC : IJA 790503F39

01443315 34 90 ventas@jafher.com.mx CIUDAD MEXICO 52071039 www.jafher.com.mx

Cd. Col. Morelia Escobedo 373
1er piso Despacho 105
Col. Polanco V Sección, C.P. 11570
Delegación Miguel Hidalgo
Ciudad de México
Tel. 01 (55) 5207 1039
E-mail: ventas@jafher.com.mx

GRAN TOTAL PARTIDAS 1,2 4

TOTAL ANTES DE IVA (SUBTOTAL) CON LETRA

(SEISCIENTOS CATORCE MIL DOSCIENTOS QUINCE PESOS 00/100 M.N)

SUBTOTAL	\$ 614,215.00
IVA	\$ 98,274.40
TOTAL	\$ 712,489.40

ATENTAMENTE

Santos Sandoval Morales
Representante Legal
Industrias Jafher S.A. de C.V.



Av. Nueva Tepeyac 425, Col. San Rafael
C.P. 58255, Morelia, Mich.
Tels. Admón.: 01 (443) 324 4406
Ventas: 01 (443) 315 3808
Fax: 01 (443) 314 6125
E-mail: jafher@prodigy.net.mx

CIUDAD DE MÉXICO A 24 DE OCTUBRE DE 2017
 INE INSTITUTO NACIONAL ELECTORAL
 DIRECCIÓN EJECUTIVA DE ADMINISTRACIÓN
 DIRECCIÓN DE RECURSOS MATERIALES Y SERVICIOS
 SUBDIRECCIÓN DE ADQUISICIONES
 LICITACIÓN PÚBLICA NACIONAL (MIXTA) No. LP-INE-027/2017
 "PARA LA ADQUISICIÓN E INSTALACIÓN DE MOBILIARIO"

INDUSTRIAS JAFHER S.A DE C.V
 AV NUEVA TEPEYAC 425 COL SAN RAFAEL C.P 058255 MORELIA MICHOACÁN
 RFC : IJA 790503F39
 01443315 34 90 · ventas@jafher.com.mx CIUDAD MEXICO 52071039 www.jafher.com.mx

CONDICIONES:

Vigencia del contrato**Para todas las partidas**

La vigencia del contrato será a partir del día hábil siguiente a la notificación de fallo al 31 de diciembre de 2017.

Para efecto de lo anterior, con fundamento en el artículo 55 del REGLAMENTO con la notificación del Fallo serán exigibles los derechos y obligaciones establecidos en el modelo de contrato de éste procedimiento de contratación y obligará al INSTITUTO y al PROVEEDOR a firmar el contrato dentro de los 15 (quince) días naturales siguientes a la citada notificación y el INSTITUTO podrá solicitar la entrega de los bienes de acuerdo con lo establecido en la presente convocatoria. Referencia punto 1.3 de las bases.

Plazo para la entrega de bienes**Para todas las Partidas**

Los bienes se entregarán e instalarán con todos sus componentes, a más tardar el 30 de noviembre de 2017.

El documento de garantía se entregará el mismo día de entrega de los bienes. Referencia punto 1.4.1. de las bases.

Lugar de entrega de los bienes**Para las Partidas 1 y 2**

Los bienes se entregarán e instalarán en las oficinas de la Dirección Ejecutiva de Organización Electoral ubicadas en Viaducto Tlalpan, número 100, Edificio C, segundo piso, Colonia Arenal Tepepan, Delegación Tlalpan, Código Postal 14610, Ciudad de México, de lunes a viernes, en un horario de 9:00 a 17:30 horas.

Para la Partidas 4

Los bienes se entregarán e instalarán con todos sus componentes en Periférico Sur 4124, Torre Zafiro II, pisos 1 y 4, colonia Jardines del Pedregal, Delegación Álvaro Obregón, Ciudad de México, Código Postal 01900 de lunes a viernes en un horario de 9:00 a 18:00 horas, conforme a lo establecido en los Apéndices 1 y 2.

Para todas las partidas

La entrega e instalación de los bienes se realizará en las fechas y horarios establecidos, en caso de requerirse acceso para entrega o instalación, en turnos nocturnos, los días sábado o domingo o días feriados, el PROVEEDOR solicitará autorización al administrador del contrato, lo anterior será sin generar costo adicional al INSTITUTO.

Referencia punto 1.4.2 de las bases.

Condiciones de entrega de bienes

Los LICITANTES participantes deberán cumplir con las especificaciones técnicas y demás requisitos solicitados en la presente convocatoria y en caso de resultar adjudicado, deberá entregar los bienes de conformidad con lo establecido en esta convocatoria, lo que derive de la(s) Junta(s) de Aclaraciones y lo asentado en su oferta técnica y económica.

Previo a la entrega de los bienes el PROVEEDOR se comunicará con el administrador del contrato, para efectos de coordinar fecha y horario de entrega de los bienes con la finalidad de liberar el espacio en donde se instalarán.

En caso de requerir acceso para la instalación de los bienes en días y horas inhábiles, el PROVEEDOR deberá solicitarlo por escrito al administrador o supervisor del contrato, indicando día, horario y nombre de las personas que ingresarán al inmueble. Referencia punto 1.4.3 de las bases

Cd. Gerl. Mariano Escobedo 373
 1er piso Despacho 105
 Cal. Polanco V Sección, C.P. 11570
 Delegación Miguel Alemán
 Ciudad de México
 Tel. 01 (55) 5207 1039
 E-mail: ventas@jafher.com.mx

Av. Nueva Tepeyac 425, Col. San Rafael
 C.P. 58255, Morelia, Mich.
 Tels. Admon.: 01(443) 324 4406
 Ventas: 01(443) 315 3808
 Fax: 01(443) 314 6125
 E-mail: jafher@prodigy.net.mx

CIUDAD DE MÉXICO A 24 DE OCTUBRE DE 2017
INE INSTITUTO NACIONAL ELECTORAL
DIRECCIÓN EJECUTIVA DE ADMINISTRACIÓN
DIRECCIÓN DE RECURSOS MATERIALES Y SERVICIOS
SUBDIRECCIÓN DE ADQUISICIONES
LICITACIÓN PÚBLICA NACIONAL (MIXTA) No. LP-INE-027/2017
"PARA LA ADQUISICIÓN E INSTALACIÓN DE MOBILIARIO"

INDUSTRIAS JAFHER S.A DE C.V
AV NUEVA TEPEYAC 425 COL SAN RAFAEL C.P 058255 MORELIA MICHOACÁN
RFC : IJA 790503F39
01443315 34 90 ventas@jafher.com.mx CIUDAD MEXICO 52071039 www.jafher.com.mx

. Normas aplicables
De conformidad con el artículo 12 de las POBALINES y atendiendo lo señalado en la Ley Federal sobre Metrología y Normalización, el LICITANTE deberá señalar en su oferta técnica que los bienes que oferta cumplirán con las siguientes normas:
Para todas las partidas (1, 2, y 4)
NOM-117-SCFI-2005, Prácticas comerciales-Elementos normativos para la comercialización de muebles de línea y sobre medida, y
Para la partida 2
- Tratamiento retardante de flama certificada bajo la prueba California 117 (Cal 117), Sec E (clase 1) Referencia punto 1.6 de las bases

. Condiciones de pago
El pago se realizará en una sola exhibición por partida, una vez entregados los bienes (en su caso instalados) y el documento que ampare la garantía de los mismos, previa validación del Administrador del Contrato.
Con fundamento en los artículos 60 del REGLAMENTO y 170 de las POBALINES, la fecha de pago al PROVEEDOR no podrá exceder de 20 (veinte) días naturales contados a partir de la entrega de del CFDI que cumple con los requisitos fiscales, según lo estipulado en los artículos 29 y 29 A del Código Fiscal de la Federación, previa entrega de los bienes en los términos contratados. Referencia punto 1.11 de las bases

NOTA: Los precios cotizados son en pesos mexicanos con dos decimales y serán fijos durante toda la vigencia del contrato correspondiente. Referencia Punto 1.10 de las bases.

NOTA 2: El monto total de nuestra oferta contempla la fabricación, suministro, maniobras de traslado, carga y descarga así como su instalación y puesta en marcha.

ESPECIFICACIONES MÍNIMAS REQUERIDAS DEL MOBILIARIO PARTIDA 4

La adquisición deberá incluir el suministro e instalación del siguiente mobiliario conforme a lo señalado en los croquis anexos al presente documento [Apéndices 1 y 2]:

CONSIDERACIONES PARA LAS PARTIDA 4

Ver distribución en PLANTAS DE DISTRIBUCIÓN [Apéndices 1 y 2] y cantidades en la TABLA DE CANTIDADES [Apéndice 3]
ALCANCES GENERALES DE LA ADQUISICIÓN E INSTALACIÓN DEL MOBILIARIO

La adquisición del mobiliario deberá incluir: estructura, soportería, placas, cristales, vigas, tornillería accesorios, materiales complementarios, instalación, fletes, retiro de basura y todo lo necesario para garantizar su correcto funcionamiento.

Los bienes que no cumplan con la calidad y el funcionamiento requerido y que como consecuencia de esta falta, el "PROVEEDOR" deberá reparar o sustituirlo, será considerado como vicio oculto, lo cual deberá ser atendido durante las primeras 24 horas de su notificación y no se tendrá por recibido y se aplicarán las penas convencionales correspondientes.

Así mismo antes de iniciar una acción o actividad que requiera que algún servicio sea suspendido o afectado parcial o totalmente, se deberá dar aviso con 48 horas de anticipación por escrito al representante del "INSTITUTO", para que a su vez solicite a las autoridades correspondientes, su anuencia para realizar la programación necesaria y no causar afectación alguna





28

CIUDAD DE MÉXICO A 24 DE OCTUBRE DE 2017
INE INSTITUTO NACIONAL ELECTORAL
DIRECCIÓN EJECUTIVA DE ADMINISTRACIÓN
DIRECCIÓN DE RECURSOS MATERIALES Y SERVICIOS
SUBDIRECCIÓN DE ADQUISICIONES
LICITACIÓN PÚBLICA NACIONAL (MIXTA) No. LP-INE-027/2017
"PARA LA ADQUISICIÓN E INSTALACIÓN DE MOBILIARIO"

INDUSTRIAS JAFHER S.A DE C.V
AV NUEVA TEPEYAC 425 COL SAN RAFAEL C.P 058255 MORELIA MICHOACÁN
RFC : IJA 790503F39
01443315 34 90 ventas@jafher.com.mx CIUDAD MEXICO 52071039 www.jafher.com.mx

ATENTAMENTE

Santos Sandoval Morales
Representante Legal
Industrias Jafher S.A. de C.V.

ANEXO 1

Licitación Pública Nacional Mixta No. LP-INE-027/2017

Adquisición e instalación de mobiliario

Rúbrica de proposiciones Art. 42 fracción II del Reglamento

Proposición del Licitante que se rubrica	Representante del licitante que rubrica	Servidor Público que rubrica la proposición	Constancia del No. de fojas que integran la proposición
Tomas Ismael Rentería de la Cruz	José Antonio Silva Pozas	Georgina Pineda García	69
José Antonio Silva Pozas	ST17 Muebles, SAS de CV	Juan Carlos Puente López	13
ST17 Muebles, SAS de CV	Ofimueblemex, S.A. de C.V.	Juan Carlos Puente López	17
Ofimueblemex, S.A. de C.V.	Industrias Jafher, S.A. de C.V.	Georgina Pineda García	33
Industrias Jafher, S.A. de C.V.	Tomas Ismael Rentería de la Cruz	Georgina Pineda García	288
Productos Metálicos, Steele, S.A. de C.V. Propuesta presentada de manera electrónica	José Antonio Silva Pozas	Juan Carlos Puente López	90

Servidor Público



Lic. Alma Olivia Campos Aquino
Jefa de Departamento de Licitaciones y Control y Seguimiento de Proveedores



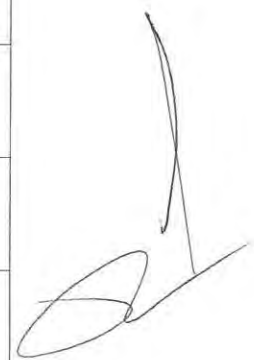



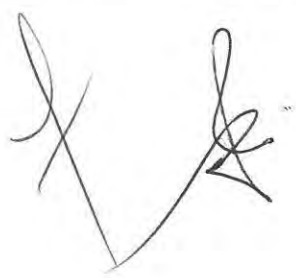

Licitación Pública Nacional Mixta No. LP-INE-027/2017

Adquisición e instalación de mobiliario

Detección de Rubricas

Nombre	Firma	Rubrica
Tomas Ismael Rentería de la Cruz		
José Antonio Silva Pozas		
Andrea Casillas		
Herón B. Sánchez Pimentel		
Santos Sandoval Morales		
Georgina Pineda García		
Juan Carlos Puente López		

LICITANTES



DIRECCIÓN EJECUTIVA DE ADMINISTRACIÓN
DIRECCIÓN DE RECURSOS MATERIALES Y SERVICIOS
SUBDIRECCIÓN DE ADQUISICIONES

PRESENTACIÓN Y APERTURA DE PROPOSICIONES DE LA LICITACIÓN PÚBLICA NACIONAL MIXTA No. LP-INE-027/2017, PARA LA ADQUISICIÓN E INSTALACIÓN DE MOBILIARIO.

24 DE OCTUBRE DE 2017

Razón Social o Denominación del licitante (Completa)	Nombre	Correo electrónico	Firma	Hora
--	--------	--------------------	-------	------

Tomás Ismael Rentería de la Cruz	Tomás Ismael Rentería de la Cruz	renteria_tomas@hotmail.com	Tomás	9:10
----------------------------------	----------------------------------	----------------------------	-------	------

JOSÉ ANTONIO SILVA POZAS	JOSÉ ANTONIO SILVA POZAS	decoracionesantony@hotmail.com		9:11
--------------------------	--------------------------	--------------------------------	--	------

ST17 MUEBLES SAS DE CV	ANDREA CASILLAS	STUDIO@STUDIO17.COM.MX		9:15
------------------------	-----------------	------------------------	--	------

OTIMUEBLE MX S.A. DE CV	HERÓN B. SANCHEZ PIMENTEL	ofimueblemx_proyectos@yahoo.com		9:15
-------------------------	---------------------------	---------------------------------	--	------

INDUSTRIAS JATHER S.A. DE CV	Santos Sandoval Morales	fernando.sandoval@jather.com.mx		9:15
------------------------------	-------------------------	---------------------------------	--	------