



**CONVOCATORIA A LA LICITACIÓN
PÚBLICA NACIONAL PRESENCIAL**

No. LP-INE-033/2023

**Adquisición del molde para sello “X” y sellos “X” para
el Proceso Electoral Federal 2023-2024**

CONVOCATORIA

Convocante:	Instituto Nacional Electoral
Área compradora:	Dirección de Recursos Materiales y Servicios
Domicilio:	Periférico Sur No. 4124, sexto piso, Colonia Jardines del Pedregal, Álvaro Obregón, C.P. 01900, Ciudad de México
Procedimiento	Licitación Pública Nacional Presencial
Ejercicio Fiscal	2023-2024
Número:	LP-INE-033/2023
Contratación:	Adquisición del molde para sello “X” y sellos “X” para el Proceso Electoral Federal 2023-2024
Criterio de Evaluación:	Binario

Con fundamento en el artículo 32 fracción I del Reglamento del Instituto Nacional Electoral en materia de Adquisiciones, Arrendamientos de Bienes Muebles y Servicios (en lo sucesivo el REGLAMENTO), el presente procedimiento será presencial, en el cual los LICITANTES, exclusivamente podrán presentar sus proposiciones en forma documental y por escrito, en sobre cerrado, durante el Acto de Presentación y Apertura de Proposiciones.

Para el presente procedimiento de contratación, las definiciones que se aplicarán en la comprensión de lectura de esta convocatoria serán las establecidas en el artículo 2 del REGLAMENTO.

Estimados LICITANTES: En caso de advertir alguna irregularidad durante la sustanciación del presente procedimiento de contratación, se les hace una atenta invitación a hacerlo del conocimiento del Órgano Interno de Control de este Instituto, a través del Sistema Electrónico de Denuncias Públicas DenunciaINE, accesible a la siguiente dirección electrónica: <https://denuncias-oic.ine.mx/>

El presente documento se emite en el marco de la reforma a la Constitución Política de los Estados Unidos Mexicanos en materia político-electoral, en particular los artículos 41 fracción V, Apartado A y 134 párrafo primero de la Constitución Política de los Estados Unidos Mexicanos, y de conformidad con el artículo Sexto Transitorio del Decreto de la Ley General de Instituciones y Procedimientos Electorales, publicado en el Diario Oficial de la Federación el 23 de mayo de 2014.

CALENDARIO DEL PROCEDIMIENTO

ACTO DE JUNTA DE ACLARACIONES:

DÍA:	5	MES:	octubre	AÑO:	2023	HORA:	12:00
LUGAR:	Sala de Juntas de la Dirección de Recursos Materiales y Servicios ubicada en Periférico Sur No. 4124, sexto piso , Col. Jardines del Pedregal, Álvaro Obregón, C.P. 01900, Ciudad de México.						
Fecha límite envío de preguntas: 3 de octubre de 2023 a las 12:00 horas , conforme se señala en el inciso b) del numeral 6.1.2 "Solicitud de aclaraciones" de la presente convocatoria. La hora que se indica será la hora central de la Ciudad de México, México.							

ACTO DE PRESENTACIÓN Y APERTURA DE PROPOSICIONES:

DÍA:	12	MES:	octubre	AÑO:	2023	HORA:	10:00
LUGAR:	Sala de Juntas de la Dirección de Recursos Materiales y Servicios ubicada en Periférico Sur No. 4124, sexto piso , Col. Jardines del Pedregal, Álvaro Obregón, C.P. 01900, Ciudad de México.						

ACTO DE FALLO:

DÍA:	19	MES:	octubre	2023
LUGAR:	De conformidad con el quinto párrafo del artículo 45 del REGLAMENTO, el fallo se notificara por escrito.			

PUBLICACIÓN, OBTENCIÓN DE LA CONVOCATORIA Y REGISTRO DE PARTICIPACIÓN

Publicación de la convocatoria:

Con fundamento en la fracción IX del artículo 2 del REGLAMENTO, la Dirección de Recursos Materiales y Servicios a través de la Subdirección de Adquisiciones, realiza la publicación de la presente convocatoria a la licitación atendiendo lo estipulado en el artículo 37 del REGLAMENTO y artículo 58 de las Políticas, Bases y Lineamientos en materia de Adquisiciones, Arrendamientos de Bienes Muebles y Servicios del Instituto Federal Electoral, en lo sucesivo las POBALINES, la publicación de la presente convocatoria a la licitación pública se realiza por medio de la página web del Instituto Nacional Electoral (en lo sucesivo, el INSTITUTO) en el siguiente vínculo: <https://portal.ine.mx/licitaciones-contrataciones-presenciales/> y a través de CompralNE, en apego a lo señalado en el artículo 34 del REGLAMENTO.

El día 27 de septiembre de 2023 se publicó la presente convocatoria en la página de internet del INSTITUTO y se envió, simultáneamente, el resumen de la convocatoria al Diario Oficial de la Federación para su posterior publicación el día de 3 de octubre 2023.

Obtención de la convocatoria:

Con fundamento en el artículo 37 del REGLAMENTO, se informa que la obtención de la presente convocatoria es gratuita.

De conformidad con el artículo 58 de las POBALINES, a partir de la fecha de publicación de la convocatoria hasta el sexto día natural previo a la fecha señalada para el Acto de Presentación y Apertura de Propositiones se pone a disposición de los LICITANTES el texto de la convocatoria a través del siguiente medio:

- 1º. En archivo electrónico en la página web del INSTITUTO a través del siguiente vínculo: <https://portal.ine.mx/licitaciones-contrataciones-presenciales/>
- 2º. De forma impresa en los estrados de las oficinas de la Dirección de Recursos Materiales y Servicios ubicados en el sexto piso del Edificio Zafiro II, en Periférico Sur 4124, Colonia Jardines del Pedregal, Álvaro Obregón, C.P. 01900 en la Ciudad de México, en días hábiles con horario de 09:00 a 18:00 horas. La convocatoria exclusivamente será para consulta, por lo que el área compradora no estará obligada a entregar una impresión de la misma.

Registro de participación:

Los LICITANTES podrán obtener el comprobante de registro de participación enviando su solicitud a los correos electrónicos: roberto.medina@ine.mx y ary.rodriguez@ine.mx.

Los LICITANTES deberán llenar y firmar el formulario del **Anexo 13** de esta convocatoria, enviándolo como archivo adjunto.

La Convocante dentro de un plazo máximo de 24 (veinticuatro) horas, enviará la confirmación de registro. Dicha confirmación servirá al LICITANTE como comprobante de registro.

Cuando los LICITANTES decidan participar en Propuesta Conjunta, bastará que el LICITANTE que se designe como representante común en el Convenio de Participación Conjunta, solicite y obtenga el registro de participación.

La inscripción previa en el Registro Único de Proveedores permitirá agilizar el procedimiento de registro de participación, obtención y revisión de la documentación legal para que, en su caso, se formalice el contrato.

Junto con la solicitud de registro deberá adjuntarse la documentación legal requerida para **alta y/o actualización en el padrón de proveedores del INSTITUTO**. La versión electrónica de dicha documentación podrá enviarse a los siguientes correos electrónicos: compras@ine.mx y marco.flores@ine.mx. La entrega de esta documentación permitirá agilizar el procedimiento de registro de participación, obtención y revisión de la documentación entregada para que, en su caso, se formalice el contrato y finalmente para el Registro en el Padrón de Proveedores del INSTITUTO.

Documentación legal requerida para alta y/o actualización en el padrón de proveedores

A. Persona moral

- a. Testimonio de la escritura pública del acta constitutiva en su caso, las reformas o modificaciones que hubiere sufrido.
- b. Testimonio de la escritura pública en que conste el poder notarial del representante legal para actos de administración, para el cual se verificará que no haya sido revocado a la fecha de registro del Proveedor o de la firma del Contrato.
Los documentos señalados anteriormente, deberán encontrarse debidamente inscritos en el Registro Público de la Propiedad y el Comercio que corresponda. Tratándose de poderes especiales no será necesaria dicha inscripción.
- c. Identificación oficial del representante legal vigente (credencial para votar o pasaporte o cédula profesional).
- d. Constancia de alta ante la Secretaría de Hacienda y Crédito Público (SHCP): formato R1 o Acuse electrónico con sello digital emitido por el Servicio de Administración Tributaria.
- e. En caso de modificaciones a la situación fiscal que haya realizado el Proveedor, formato R2 o Acuse electrónico con sello digital emitido por el Servicio de Administración Tributaria.
- f. Cédula de Identificación Fiscal o constancia del Registro Federal de Contribuyentes y la última modificación.
- g. Comprobante de domicilio fiscal con una antigüedad no mayor a dos meses (recibo telefónico, recibo de luz o agua).

B. Persona física

- a. Identificación oficial vigente (credencial para votar o pasaporte o cédula profesional).
- b. Constancia de alta ante la SHCP: formato R1 o Acuse electrónico con sello digital emitido por el Servicio de Administración Tributaria.
- c. En caso de modificaciones a la situación fiscal que haya realizado el Proveedor, formato R2 o Acuse electrónico con sello digital emitido por el Servicio de Administración Tributaria.
- d. Cédula de Identificación Fiscal o constancia del Registro Federal de Contribuyentes y la última modificación.
- e. Comprobante de domicilio fiscal con una antigüedad no mayor a dos meses (recibo telefónico, recibo de luz o agua).

INTRODUCCIÓN

El INSTITUTO, por conducto de la Dirección Ejecutiva de Administración, a través de la Subdirección de Adquisiciones de la Dirección de Recursos Materiales y Servicios, sita en Periférico Sur 4124, Torre Zafiro II, sexto piso, Colonia Jardines del Pedregal, Álvaro Obregón, Código Postal 01900, en la Ciudad de México, realizará la contratación con personas físicas y/o morales cuyas actividades comerciales estén relacionadas con el objeto del presente procedimiento de contratación, en cumplimiento a lo establecido en los artículos 134 párrafo tercero de la Constitución Política de los Estados Unidos Mexicanos; artículos 29 y 59 incisos a), b) y h) y sexto transitorio de la Ley General de Instituciones y Procedimientos Electorales; artículos 23, 31 fracción I, 32 fracción I, 35 fracción I, 43 segundo párrafo y 56 del REGLAMENTO; y las POBALINES, así como las leyes y ordenamientos relativos y aplicables vigentes.

El INSTITUTO informa que podrán participar en el presente procedimiento de **Licitación Pública Nacional Presencial**, las personas que **no** se encuentren en alguno de los supuestos que se establecen en los artículos 59 y 78 del REGLAMENTO; así como de manera supletoria el artículo 49 fracción IX de la Ley General de Responsabilidades Administrativas.

Los interesados que satisfagan los términos de la convocatoria tendrán derecho a presentar sus proposiciones en el día, fecha y hora establecidos para tal efecto y, para ello deberán tener cuidado en su preparación, ya que de la redacción, confección y presentación de la oferta, depende que sea aceptada; por lo tanto los LICITANTES en el presente procedimiento de contratación, aceptan sin reserva de ningún tipo, todos y cada uno de los términos y condiciones previstos y solicitados en la presente convocatoria y sus anexos, o bien, las modificaciones que resulten de la(s) Junta(s) de Aclaraciones que se celebre(n), ya que son las condiciones o cláusulas necesarias para regular tanto el procedimiento de licitación como el contrato, por lo que en términos del principio de igualdad, el cumplimiento de los requisitos establecidos, así como las prerrogativas que se otorguen a los LICITANTES en la presente convocatoria, sus anexos o lo derivado de la(s) Junta(s) de Aclaraciones, aplicará a todos los LICITANTES por igual y se obligan a respetarlas y cumplirlas cabalmente durante el procedimiento. **No se aceptarán cartas que manifiesten apearse o cumplir con los aspectos solicitados en la convocatoria o sus anexos o a las modificaciones de la(s) Junta(s) de Aclaraciones(s) en sustitución de la oferta técnica y la documentación técnica solicitada como parte de la oferta técnica, en virtud de que su evaluación consistirá en la revisión de su contenido y fondo, a fin de garantizar al INSTITUTO las mejores condiciones de contratación en cumplimiento a lo establecido en el artículo 31 del REGLAMENTO;** y en caso de resultar ganador(es), con toda su fuerza legal y para todos los efectos legales y administrativos, de conformidad con los artículos 2243, 2244, 2245 y demás relativos y aplicables del Código Civil Federal.

El presente procedimiento para la “**Adquisición del molde para sello “X” y sellos “X” para el Proceso Electoral Federal 2023-2024**”. Se realiza en atención a la solicitud de la Dirección de Estadística y Documentación Electoral de la Dirección Ejecutiva de Organización Electoral, en calidad de área requirente y área técnica, de acuerdo a las especificaciones contenidas en el anexo y requerimientos técnicos, así como las condiciones relativas al plazo, características, especificaciones, lugar de prestación de entrega de los bienes, prestación de los servicios y las condiciones de pago que se encuentran detalladas en el cuerpo de la convocatoria.

La presente convocatoria fue revisada por el Subcomité Revisor de Convocatorias, en la **Quinta Sesión Extraordinaria 2023** celebrada con fechas **14, 25 y 26 de septiembre de 2023**.

CRITERIO DE EVALUACIÓN

Con fundamento en el segundo párrafo del artículo 43 del REGLAMENTO, así como lo establecido en el **numeral 5** de esta convocatoria, para la evaluación de las proposiciones, el INSTITUTO utilizará el **criterio de evaluación binario**. En todos los casos el INSTITUTO verificará que las proposiciones cumplan con los requisitos solicitados en la presente convocatoria; las condiciones que tengan la finalidad de facilitar la presentación de las proposiciones y agilizar la conducción de los actos del procedimiento, así como cualquier otro requisito cuyo incumplimiento, por sí mismo, o deficiencia en su contenido no afecte la solvencia de las proposiciones, no serán objeto de evaluación y se tendrán por no establecidas. La inobservancia por parte de los LICITANTES respecto a dichas condiciones o requisitos no será motivo para desechar sus proposiciones. Entre los requisitos cuyo incumplimiento no afecta la solvencia de la proposición, se considerarán: el proponer un plazo de entrega menor al solicitado, en cuyo caso, de resultar adjudicado y de convenir al área requirente pudiera aceptarse; el omitir aspectos que puedan ser cubiertos con información contenida en la propia oferta técnica o económica; el no observar los formatos establecidos, si se proporciona de manera clara la información requerida. En ningún caso el INSTITUTO o los LICITANTES podrán suplir o corregir las deficiencias de las proposiciones presentadas.

FORMA DE ADJUDICACIÓN

Con fundamento en el artículo 44 fracción II del REGLAMENTO, así como lo establecido en el **numeral 5.3** de esta convocatoria; una vez hecha la evaluación de las proposiciones respectivas, el contrato se adjudicará al LICITANTE cuya oferta resulte solvente, porque cumple con los requisitos legales, técnicos y económicos establecidos en la presente convocatoria y por tanto garantiza el cumplimiento de las obligaciones respectivas y oferta el precio más bajo, siempre y cuando éste resulte conveniente. En este supuesto, la convocante evaluará al menos las dos proposiciones cuyo precio resulte ser más bajo; de no resultar estas solventes, se evaluarán las que les sigan en precio, tal como se establece en el artículo 43 del REGLAMENTO.

Con la notificación del Fallo por el que se adjudique el contrato, las obligaciones derivadas de éste serán exigibles, sin perjuicio de la obligación de las partes de firmarlo en la fecha y términos señalados en el Fallo.

A los LICITANTES que no hayan asistido a la junta pública en la que se dé a conocer el Fallo, se les enviará por correo electrónico un aviso informándoles que el Acta del Fallo se encuentra a su disposición en la página electrónica: <https://www.ine.mx/licitaciones-contrataciones-presenciales/>

De conformidad con el penúltimo párrafo del artículo 45 del REGLAMENTO cuando se advierta en el Fallo la existencia de un error aritmético, mecanógrafo o de cualquier otra naturaleza, que no afecte el resultado de la evaluación realizada por el INSTITUTO, dentro de los cinco (5) días hábiles siguientes a su notificación y siempre que no se haya firmado el contrato, la Convocante procederá a su corrección con la intervención del Director de Recursos Materiales y Servicios, aclarando o rectificando el mismo mediante el acta administrativa correspondiente en la que se hará constar los motivos que lo originaron y las razones que sustentan su enmienda, hecho que se notificará a los LICITANTES que hubieran participado en el procedimiento de contratación, remitiendo copia de la misma al Órgano Interno de Control dentro de los 5 (cinco) días hábiles posteriores a la fecha de su firma.

En caso de empate, la adjudicación se efectuará conforme a lo establecido en el artículo 44 del REGLAMENTO y artículo 83 de las POBALINES.

Este procedimiento de contratación comprende **1 (una) partida**, por lo tanto, la adjudicación del

contrato será a un solo LICITANTE.

TRANSPARENCIA Y ACCESO A LA INFORMACIÓN

De conformidad con las obligaciones de transparencia del INSTITUTO señaladas en el artículo 5 del Reglamento del Instituto Nacional Electoral en materia de Transparencia y Acceso a la Información Pública y artículo 70 fracción XXVIII de la Ley General de Transparencia y Acceso a la Información Pública, en relación con el diverso 68 de la Ley Federal de Transparencia y Acceso a la Información Pública, aplicada supletoriamente, la información relativa al contrato que se celebre es de carácter público. En este orden de ideas, las ofertas técnicas y económicas que presenten los LICITANTES constituyen información de carácter público. No obstante lo anterior, en aquellos casos en que estas propuestas contengan información confidencial, el LICITANTE podrá incluir en su proposición, solicitud expresa para que el INSTITUTO realice una versión pública en la que se omitan aspectos de índole comercial, industrial o económica que actualicen la causal prevista en el artículo 120 de la Ley Federal de Transparencia y Acceso a la Información Pública como las características o finalidades de los productos; los métodos o procesos de producción; o los medios o formas de distribución o comercialización de productos, entre otros, tratándose de la propuesta técnica.

En relación con la propuesta económica, podrán ser omitidos aquellos aspectos como la estructura de costos y precios ofrecidos, la forma en que comercializan o negocian los servicios solicitados, entre otros, que le signifique a su titular una ventaja frente a sus competidores; sin embargo, el INSTITUTO no podrá omitir información relativa al número de partidas, la cantidad de producto ofrecido, la unidad de medida, la descripción genérica del producto, el precio unitario, subtotal, Impuesto al Valor Agregado y el importe total.

NO DISCRIMINACIÓN

En cumplimiento al artículo 1 de la Constitución Política de los Estados Unidos Mexicanos; artículos 1, 2, 3 y 4 de la Ley Federal para Prevenir y Eliminar la Discriminación, así como el artículo 56 fracción I inciso g) de las POBALINES, los Proveedores para el cumplimiento de las obligaciones del Contrato, se deberá evitar cualquier conducta que implique una discriminación que por origen étnico o nacional, género, edad, condición social, salud, religión, opciones, preferencias sexuales, estado civil o cualquier otra que atente contra la dignidad humana.

GLOSARIO

Para los efectos de la presente licitación, se entenderá por:

- I. **Administrador del contrato:** Titular del Área Requirente, en términos del artículo 68 del Reglamento, en órganos centrales, delegacionales o subdelegacionales o servidor público designado, para administrar y vigilar que se cumpla lo estipulado en los contratos que se celebren;
- II. **Área Coordinadora:** Cualquier unidad responsable en órganos centrales, delegacionales o subdelegacionales que, tratándose de proyectos vinculados entre Unidades Responsables, funge como Área Requirente y se acompaña para llevar a cabo la adquisición, arrendamiento de bienes muebles o la prestación de servicios, de un Área o Áreas Técnicas;
- III. **Área requirente:** Unidad responsable que solicite formalmente la adquisición, arrendamiento de bienes muebles o la prestación de servicios;
- IV. **Área técnica:** Cualquier área que elabora las especificaciones técnicas de los bienes a adquirir o arrendar o de los servicios y que se deberán considerar en el procedimiento de contratación. Será responsable de responder a las preguntas que realicen los licitantes en las juntas de aclaraciones, evaluar la oferta técnica de las proposiciones presentadas por éstos y, tratándose de bienes, deberá inspeccionar su recepción o la prestación de los servicios;
- V. **CFDI:** Comprobante Fiscal Digital por Internet;
- VI. **Convocante:** la unidad o área facultada para emitir la convocatoria a la licitación pública y las invitaciones a cuando menos tres personas; así como de realizar solicitudes de cotización en adjudicaciones directas. En órganos centrales serán los titulares de la Dirección de Recursos Materiales y Servicios y de la Subdirección de Adquisiciones;
- VII. **DEA:** Dirección Ejecutiva de Administración;
- VIII. **DEOE:** Dirección Ejecutiva de Organización Electoral;
- IX. **DRMS:** Dirección de Recursos Materiales y Servicios;
- X. **Evaluación de proposiciones:** Consiste en el análisis cualitativo y cuantitativo de las ofertas técnicas, económicas, así como de la documentación legal y administrativa presentada por los licitantes en el procedimiento de contratación, que realizan los Órganos centrales, delegacionales y subdelegacionales que se hayan señalado en la Convocatoria, de conformidad con las disposiciones del REGLAMENTO y el criterio de evaluación preestablecido en la propia Convocatoria o Solicitud de cotización;
- XI. **Instituto:** Instituto Nacional Electoral;
- XII. **IVA:** Impuesto al Valor Agregado;
- XIII. **Licitante:** La persona física o moral participante en cualquier procedimiento de licitación pública o de invitación a cuando menos tres personas;
- XIV. **MIPYMES:** Las micro, pequeñas y medianas empresas de nacionalidad mexicana a que hace referencia la Ley para el Desarrollo de la Competitividad de la Micro, Pequeña y Mediana Empresa;
- XV. **OIC:** El Órgano Interno de Control, de acuerdo con lo establecido en el artículo 81 del Reglamento Interior del Instituto Nacional Electoral, como órgano encargado del control, fiscalización y vigilancia de las finanzas y recursos del Instituto;
- XVI. **POBALINES:** Políticas, Bases y Lineamientos en materia de Adquisiciones, Arrendamientos de Bienes Muebles y Servicios. Documento normativo que tiene por objeto establecer e integrar de forma sistematizada, los criterios, directrices, condiciones y acciones, que deben

ser observados por los servidores públicos del Instituto Nacional Electoral previo, durante y posteriormente a la realización de los procedimientos de contratación en cumplimiento del artículo 134 Constitucional y a lo dispuesto por el REGLAMENTO;

- XVII. Precio conveniente:** Es aquél que se determina a partir de obtener el promedio de los precios preponderantes que resulten de las proposiciones aceptadas técnicamente en la Licitación o Invitación a cuando menos tres personas, y a éste se le resta el porcentaje que determine el Instituto en sus políticas, bases y lineamientos;
- XVIII. Precio no aceptable:** Es aquél que, derivado de la investigación de mercado realizada, resulte superior en un diez por ciento al ofertado respecto del que se observa como mediana en dicha investigación o en su defecto, el promedio de las ofertas presentadas en la misma Licitación e Invitación a cuando menos tres personas;
- XIX. Proveedor:** La persona física o moral que celebre contratos de adquisiciones o arrendamientos de bienes muebles o prestación de servicios mediante contratación realizada por el Instituto;
- XX. Reglamento:** El Reglamento del Instituto Nacional Electoral en materia de Adquisiciones, Arrendamientos de Bienes Muebles y Servicios;
- XXI. Reglamento de Transparencia:** Reglamento del Instituto Nacional Electoral en materia de Transparencia y Acceso a la Información Pública;
- XXII. SAT:** Servicio de Administración Tributaria;
- XXIII. Transparencia:** Criterio rector de los procedimientos de contratación, el cual podrá acreditarse mostrando que el flujo de información relativo al propio procedimiento es accesible, claro, oportuno, completo, verificable y que se rige por el principio constitucional de máxima publicidad;

Índice

1.1.	Objeto de la contratación	13
1.2.	Tipo de contratación.....	13
1.3.	Vigencia del contrato.....	13
1.4.	Plazo, lugar y condiciones para la entrega de los bienes	14
1.5.	Idioma de la presentación de las proposiciones	15
1.6.	Normas aplicables y en materia de sustentabilidad ambiental	15
1.7.	Cumplimiento del grado de contenido nacional	15
1.8.	Administración y vigilancia del contrato	16
1.9.	Moneda en que se deberá cotizar y efectuar el pago respectivo	16
1.10.	Condiciones de pago	16
1.11.	Anticipos.....	17
1.12.	Requisitos para la presentación del CFDI y trámite de pago.....	17
1.13.	Impuestos y derechos.....	18
1.14.	Transferencia de derechos	18
1.15.	Derechos de Autor y Propiedad Intelectual	18
2.	INSTRUCCIONES PARA ELABORAR LA OFERTA TÉCNICA Y LA OFERTA ECONÓMICA.....	19
3.	PARTICIPACIÓN EN EL PROCEDIMIENTO Y PRESENTACIÓN DE PROPOSICIONES	20
4.	CONTENIDO DE LAS PROPOSICIONES.....	21
5.	CRITERIO DE EVALUACIÓN Y ADJUDICACIÓN DEL CONTRATO	23
6.	ACTOS QUE SE EFECTUARÁN DURANTE EL DESARROLLO DEL PROCEDIMIENTO	25
7.	FORMALIZACIÓN DEL CONTRATO	29
8.	PENAS CONVENCIONALES	34
9.	DEDUCCIONES.....	35
10.	PRÓRROGAS.....	35
11.	TERMINACIÓN ANTICIPADA DEL CONTRATO	35
12.	RESCISIÓN DEL CONTRATO	36
13.	MODIFICACIONES AL CONTRATO Y CANTIDADES ADICIONALES QUE PODRÁN CONTRATARSE	36
14.	CAUSAS PARA DESECHAR LAS PROPOSICIONES; DECLARACIÓN DE LICITACIÓN DESIERTA Y CANCELACIÓN DE LICITACIÓN	37
15.	INFRACCIONES Y SANCIONES	38
16.	INCONFORMIDADES.....	39
17.	SOLICITUD DE INFORMACIÓN	39
18.	NO NEGOCIABILIDAD DE LAS CONDICIONES CONTENIDAS EN ESTA CONVOCATORIA Y EN LAS PROPOSICIONES	39
	ANEXO 1	40
	ANEXO 2.....	56
	ANEXO 3 "A"	57
	ANEXO 3 "B"	58
	ANEXO 3 "C"	59
	ANEXO 4.....	60
	ANEXO 5.....	61
	ANEXO 6.....	62
	ANEXO 7.....	63
	ANEXO 8.....	64
	ANEXO 9.....	65
	ANEXO 10.....	66
	ANEXO 11.....	67
	ANEXO 12.....	74
	ANEXO 13.....	75

ANEXO 14..... 76

CONVOCATORIA a la Licitación Pública Nacional Presencial en la cual se establecen las bases en las que se desarrollará el procedimiento y en las que se describen los requisitos de participación

1. INFORMACIÓN GENÉRICA Y ALCANCE DE LA CONTRATACIÓN

1.1. Objeto de la contratación

La presente licitación tiene por objeto la **“Adquisición del molde para sello “X” y sellos “X” para el Proceso Electoral Federal 2023-2024”**, que consiste en **1 (una) partida**, por lo tanto, la adjudicación será a un solo LICITANTE.

La descripción detallada de los servicios y el alcance de la presente contratación se encuentran en el **Anexo 1 “Especificaciones técnicas”** de esta convocatoria.

1.2. Tipo de contratación

El contrato que se adjudique abarcará los ejercicios fiscales 2023 y 2024, y se adjudicará al LICITANTE cuya proposición resulte solvente y será un contrato abierto en términos del artículo 56 del REGLAMENTO conforme a las cantidades mínimas y cantidades máximas que se podrán solicitar y que se señalan a continuación:

Descripción	Unidad	Cantidad mínima	Cantidad máxima
Molde para sello “X”	Pieza	No aplica	1
Sellos “X”	Pieza	109,256	136,570

Para la presente contratación se cuenta con presupuesto autorizado para ejercer recurso en la partida presupuestal 21102 “Material Electoral y 56201 “Maquinaria y Equipo Industrial”.

La erogación del recurso para el ejercicio fiscal 2024, estará sujeto a la disponibilidad presupuestal que apruebe la Cámara de Diputados y el presupuesto que apruebe el Consejo General del Instituto, por lo que sus efectos estarán condicionados a la existencia de los recursos presupuestarios respectivos, sin que la no realización de la referida condición suspensiva origine responsabilidad alguna para las partes, cualquier pacto en contrario se considerará nulo.

1.3. Vigencia del contrato

La vigencia del contrato será a partir del día siguiente a la fecha de notificación del fallo y hasta el 31 de diciembre de 2024.

Para efecto de lo anterior, con fundamento en el artículo 55 del REGLAMENTO con la notificación del Fallo serán exigibles los derechos y obligaciones establecidos en el modelo de contrato de este procedimiento de contratación y obligará al INSTITUTO y al PROVEEDOR a firmar el contrato en la fecha, hora, lugar y forma prevista en el propio fallo o bien, dentro de los 15 (quince) días naturales posteriores al de la citada notificación. Asimismo, con la notificación del fallo el INSTITUTO podrá solicitar la prestación de los servicios de acuerdo con lo establecido en la presente convocatoria.

1.4. Plazo, lugar y condiciones para la entrega de los bienes

1.4.1 Plazo para la entrega de los bienes

El plazo para la entrega de los bienes serán los siguientes:

Material	Cantidad mínima para producir de referencia	Plazos de entrega	Cantidad entregada en el periodo
Molde para sello	1	A más tardar el 27 de diciembre de 2023.	1 molde para sello
Sellos X	109,256	40 días hábiles a partir del día siguiente del arranque a la producción	64,256
		60 días hábiles a partir del día siguiente del arranque a la producción	45,000

En el caso de existir modificaciones en las cantidades y fechas requeridas de acuerdo con el número de casillas aprobadas, sea mayor o menor a la cantidad inicial a producir de referencia, el Administrador del Contrato notificará por correo electrónico al PROVEEDOR el ajuste requerido en las cantidades a entregar, la notificación será al menos 5 días naturales antes de la siguiente entrega parcial.

Para las ordenes adicionales a producir, el Administrador del contrato hará del conocimiento por correo electrónico al PROVEEDOR, con 5 días hábiles previos a la fecha que deberá entregar la orden de surtimiento correspondiente o en su caso, en dicha notificación se incluirá la fecha en que se requiere que sean entregados los bienes adicionales solicitados.

1.4.2 Lugar para la entrega de los bienes

El domicilio en el cual debe ser entregados los sellos "X", será en el Centro Logístico de Distribución de Organización Electoral cuyo domicilio se hará del conocimiento al PROVEEDOR que resulte adjudicado el cual estará ubicado dentro de la zona metropolitana del Valle de México. Los bienes deberán ser entregados de lunes a viernes en un horario de 10:00 a 17:00 horas.

En el caso del molde para sello "X" deberá ser entregado en las instalaciones de la Dirección de Estadística y Documentación Electoral ubicada en Viaducto Tlalpan 100, Colonia Arenal Tepepan, Alcaldía Tlalpan, CP 14610, Ciudad de México de lunes a viernes en un horario de 10:00 a 17:00 horas.

Asimismo, en caso de que el INSTITUTO cambie el domicilio de entrega de los bienes, dentro del área conurbada de la Ciudad de México, el Administrador del contrato lo notificará al PROVEEDOR por lo menos con 5 días naturales de anticipación a la fecha de entrega, al correo electrónico que este último determine. La entrega en un domicilio diferente no tendrá costos adicionales en los servicios prestados, siempre que el cambio de domicilio comunicado por el Administrador del contrato se ubique en la Ciudad de México o en su Área Metropolitana.

1.4.3 Condiciones para la entrega de los bienes

Los LICITANTES participantes deberán cumplir con las especificaciones técnicas y demás requisitos solicitados en la presente convocatoria y para el caso del LICITANTE que resulte adjudicado, éste deberá prestar los servicios de conformidad con lo establecido en esta convocatoria, lo que derive de la(s) Junta(s) de Aclaraciones y lo asentado en su oferta técnica y económica.

Concluida la producción de cada entrega parcial y en las instalaciones del proveedor, personal del INSTITUTO verificará que los Sellos “X” para el Proceso Electoral Federal 2023-2024, cumplan con las especificaciones técnicas (calidad, cantidad y empaque) así mismo, durante la producción de la segunda entrega se deberá entregar el o los certificados o y/o pruebas de laboratorio correspondiente, señalados en el numeral **4.1 Presentación de documentos y muestras, subapartado 4.1.4**. En caso de no cumplir, el Administrador del contrato le notificará al PROVEEDOR por medio de correo electrónico y se solicitará su reposición a más tardar al día hábil siguiente a la notificación, el PROVEEDOR deberá entregar los bienes en el domicilio que el Administrador del contrato le notifique.

Lo anterior de conformidad con lo señalado en el numeral **9.2 “Revisión de producto terminado (Sellos X)”** del Anexo 1 “Especificaciones técnicas” de la presente convocatoria.

1.5. Idioma de la presentación de las proposiciones

La convocatoria, la conducción de los actos del procedimiento y los documentos que deriven de los mismos, serán en idioma **español**.

La proposición que presenten los LICITANTES deberá ser en idioma español.

1.6. Normas aplicables y en materia de sustentabilidad ambiental

Con fundamento en el artículo 64 de la Ley de Infraestructura de la Calidad y de conformidad con el artículo 12 de las POBALINES, para el presente procedimiento el PROVEEDOR presentará durante la producción una carta de cumplimiento a las normas oficiales y el certificado o pruebas de laboratorio de instituciones públicas o privadas donde se verifique la resistencia del plástico, en las cuales se determine que los bienes cumplen con las siguientes normas:

- 1.NOM-050-SCFI-2004. Información comercial-etiquetado general de productos.
- 2.ASTM-D-256-10(2018). Métodos de prueba estándar para determinar la resistencia de los plásticos al impacto del péndulo de Izod.

Lo anterior de conformidad con lo señalado en el numeral **10 “Normas oficiales mexicanas que deberán cumplir para la fabricación del molde para sello y los Sellos “X” a utilizarse en el Proceso Electoral Federal 2023-2024”**, del Anexo 1 “Especificaciones técnicas” de la presente convocatoria.

1.7. Cumplimiento del grado de contenido nacional

De conformidad con lo señalado en la fracción I del artículo 35 del REGLAMENTO y Capítulo II de las “REGLAS para la determinación, acreditación y verificación del contenido nacional de los bienes que se ofertan y entregan en los procedimientos de contratación, así como para la aplicación del requisito de contenido nacional en la contratación de obras públicas, que celebren las entidades y dependencias de la Administración Pública Federal” (en lo sucesivo, las REGLAS), que emite la Secretaría de Economía, publicadas en el Diario Oficial de la Federación el 14 de octubre del 2010, los bienes que oferten y entreguen serán producidos en los Estados Unidos Mexicanos y contendrán como mínimo el 65% (sesenta y cinco por ciento) de grado de contenido nacional.

- 1) **Para los LICITANTES.**

El LICITANTE **deberá incluir en su proposición, un escrito libre o utilizando el formato del Anexo 9, en el que manifieste bajo protesta de decir verdad, que:**

- a. Los bienes que ofertan y que entregarán, serán producidos en los Estados Unidos Mexicanos, y además contendrán como mínimo el 65% (sesenta y cinco por ciento) de grado de contenido nacional.
- b. Que tienen conocimiento de lo establecido en el segundo párrafo del artículo 57 de la Ley de Adquisiciones, Arrendamientos y Servicios del Sector Público (aplicada de manera supletoria), en el sentido de que, en caso de ser requeridos, exhibirán la información documental y/o permitirán la inspección física de la planta industrial en la que se producen los bienes ofertados y adjudicados, a fin de que la Secretaría de Economía verifique el cumplimiento de los requisitos sobre el contenido nacional de dichos bienes.

2) **Para el PROVEEDOR**

El PROVEEDOR, **deberá presentar, un escrito libre o utilizando el formato del Anexo 10, en el que manifieste bajo protesta de decir verdad, que:**

- a. Los bienes que se entregan fueron producidos en los Estados Unidos Mexicanos, y cuentan con el 65% (sesenta y cinco por ciento) de grado de contenido nacional.

1.8. Administración y vigilancia del contrato

De conformidad con el artículo 68 del REGLAMENTO y 143 de las POBALINES, el responsable de vigilar y administrar el contrato que se celebre a efecto de validar que el PROVEEDOR cumpla con lo estipulado en el mismo, será el titular de la Dirección de Estadística y Documentación Electoral adscrito a la Dirección Ejecutiva de Organización Electoral, quien informará a la DRMS lo siguiente:

- 1) De los atrasos e incumplimientos, así como el cálculo de las penas convencionales correspondientes, anexando los documentos probatorios del incumplimiento en que incurra el PROVEEDOR.
- 2) Visto bueno para la liberación de la garantía de cumplimiento.
- 3) Evaluación del PROVEEDOR en los términos establecidos en el artículo 27 del REGLAMENTO.

1.9. Moneda en que se deberá cotizar y efectuar el pago respectivo

Los precios se cotizarán en **pesos mexicanos con dos decimales** y serán fijos durante la vigencia del contrato correspondiente.

De conformidad con el artículo 54 fracción XIII del REGLAMENTO, el pago respectivo se realizará en pesos mexicanos.

1.10. Condiciones de pago

El pago se realizará en una exhibición por cada entrega parcial realizada y conforme a lo solicitado en el punto 1.4.1 "Plazo para la entrega de los bienes" de la presente convocatoria, previa validación del Administrador del contrato.

En caso de solicitar ordenes de surtimiento adicionales, se pagará en una sola exhibición por cada orden de surtimiento adicional, en cuanto se concluya la entrega de cada una de ellas, previa validación del Administrador del contrato.

Con fundamento en los artículos 60 del REGLAMENTO y 170 de las POBALINES, la fecha de pago al PROVEEDOR no podrá exceder de 20 (veinte) días naturales contados a partir de la entrega del CFDI, que cumpla con los requisitos fiscales, según lo estipulado en los artículos 29 y 29 A del Código Fiscal de la Federación, en los términos contratados.

1.11. Anticipos

Para la presente contratación no aplicarán anticipos.

1.12. Requisitos para la presentación del CFDI y trámite de pago

Los CFDI's que presente el PROVEEDOR para el trámite de pago, deberán ser congruentes con el objeto del gasto y la contratación y cumplir con los requisitos fiscales que señalan los artículos 29 y 29 A del Código Fiscal de la Federación, las reglas 2.7.1.32 o 2.7.1.39 de la Resolución Miscelánea Fiscal (RMF) vigente, o las que en lo sucesivo se adicionen o modifiquen. Se deberá privilegiar el uso de la regla 2.7.1.39.

Al recibir el pago, el PROVEEDOR deberá enviar el CFDI complemento de pago correspondiente, al correo electrónico de la Subdirección de Cuentas por Pagar (complementodepago.scp@ine.mx) y del Administrador del Contrato (daniel.floresg@ine.mx), indicando obligatoriamente como referencia el número de Oficio de Solicitud de Pago (OSP), mismo que le será notificado por la Subdirección de Operación Financiera, vía correo electrónico; dicho envío deberá realizarse dentro de los primeros 5 (cinco) días naturales del mes siguiente a aquel en que haya recibido el pago correspondiente.

Para efectos del plazo anterior, se considerará como fecha de recepción del pago, aquella en que el PROVEEDOR haya recibido la transferencia electrónica en la cuenta bancaria señalada para tal efecto, o bien, en la que haya recibido el cheque correspondiente, en la Caja General de la Dirección Ejecutiva de Administración del INSTITUTO, ubicada en Periférico Sur, número 4124, piso 1, Colonia Jardines del Pedregal, Álvaro Obregón, código postal 01900, Ciudad de México.

En caso de que no se reciba el CFDI complemento de pago correspondiente en el plazo antes señalado, la Subdirección de Cuentas por Pagar, podrá solicitar que se realice la denuncia correspondiente ante el Servicio de Administración Tributaria.

Si el PROVEEDOR está en posibilidad de cumplir con la regla 2.7.1.39 de la RMF, deberá emitir el CFDI correspondiente dentro de los plazos establecidos por la Dirección de Recursos Financieros para su recepción.

En términos de los artículos 60 del REGLAMENTO y 163 de las POBALINES, para el caso de cualquiera de los supuestos anteriores, la fecha de pago al PROVEEDOR no podrá exceder de 20 (veinte) días naturales contados a partir de la fecha de recepción por parte del INSTITUTO del CFDI correspondiente, previa aceptación del pago por parte del Administrador del Contrato, quien, en su caso, deberá adjuntar el comprobante de pago por concepto de penas convencionales a favor del INSTITUTO.

1.13. Impuestos y derechos

Todos los impuestos y derechos que se generen por la prestación de los servicios correrán por cuenta del PROVEEDOR, trasladando al INSTITUTO únicamente el Impuesto al Valor Agregado (IVA) de acuerdo a la legislación fiscal vigente.

1.14. Transferencia de derechos

Los derechos y obligaciones que se deriven de los contratos no podrán ser transferidos por el proveedor en favor de cualquier otra persona, con excepción de los derechos de cobro, en cuyo caso, para oficinas centrales se deberá contar con la autorización por escrito del titular de la Dirección de Recursos Financieros del Instituto, previa solicitud por escrito del Administrador del Contrato, en la que conste que éste haya revisado que los datos de la misma, coincida con la documentación que obra en su expediente del proveedor, en los términos señalados en el último párrafo del artículo 55 del REGLAMENTO.

Por lo anterior, el único derecho que se podrá transferir a un tercero derivado de la adjudicación del contrato es el derecho de cobro y el PROVEEDOR no podrá subcontratar parcial o totalmente los servicios solicitados. El PROVEEDOR será el único responsable ante el INSTITUTO de los derechos y obligaciones contraídas durante la vigencia del contrato.

Para efectos del párrafo anterior, se considera como tercero, cualquier persona física o moral constituida de conformidad con las leyes aplicables en la República Mexicana o su país de origen, incluyendo las denominadas como casa matriz, sucursal o subsidiaria.

1.15. Derechos de Autor y Propiedad Intelectual

Con fundamento en el artículo 54 fracción XX del REGLAMENTO, el LICITANTE y el PROVEEDOR, según sea el caso, asumen cualquier tipo de responsabilidad por las violaciones que pudiera darse en materia de derechos inherentes a la propiedad intelectual, con respecto del objeto de la presente convocatoria, por lo que de presentarse alguna reclamación al INSTITUTO o se presenten controversias por violación a derechos de autor o de propiedad industrial de terceros durante la vigencia del contrato que se celebre y posterior a éste, el PROVEEDOR se obligará a sacar a salvo y en paz al INSTITUTO frente a las autoridades administrativas y judiciales que correspondan.

En caso de litigio por una supuesta violación a lo establecido en el presente numeral, el INSTITUTO dará aviso al PROVEEDOR para que en un plazo máximo de 5 (cinco) días hábiles a la fecha de recepción de la notificación de la referida violación tome las medidas pertinentes al respecto. En el supuesto de que el PROVEEDOR no pueda cumplir con el objeto del contrato que se derive de la presente convocatoria por dicho litigio, el INSTITUTO dará por rescindido el contrato que se celebre y hará efectiva la garantía de cumplimiento de este.

1.16. Transparencia y Acceso a la Información Pública

Derivado de la prestación de los servicios solicitados, cuando el PROVEEDOR o su personal maneje información de terceros, tendrá la obligación de proteger los datos personales obtenidos, con la finalidad de regular su tratamiento legítimo, controlado e informado, con el fin de garantizar la privacidad y el derecho a la autodeterminación informativa de las personas, en cumplimiento a la Ley General de Protección de Datos Personales en Posesión de Sujetos Obligados publicada en el Diario Oficial de la Federación el 26 de enero de 2017.

1.17. Responsabilidad laboral

El PROVEEDOR será el único patrón de todas las personas que con cualquier carácter intervengan bajo sus órdenes en el desempeño y operación para el cumplimiento de la contratación y asumirá todas las obligaciones y responsabilidades derivadas de la relación laboral, ya sean civiles, penales o de cualquier otra índole liberando al INSTITUTO de cualquiera de ellas; y por ningún motivo se podrá considerar a éste como patrón sustituto o solidario o beneficiario o intermediario.

En su caso, el PROVEEDOR será responsable de sacar en paz y a salvo al INSTITUTO de cualquier reclamación de sus trabajadores, así como a reintegrarle los gastos que hubiere tenido que erogar por esta causa y a pagar daños y perjuicios que se cause al INSTITUTO por esta circunstancia.

2. INSTRUCCIONES PARA ELABORAR LA OFERTA TÉCNICA Y LA OFERTA ECONÓMICA

- a) Conforme a lo estipulado en los párrafos primero y segundo del artículo 41 del REGLAMENTO, la entrega de proposiciones se hará en **sobre cerrado** que contendrá la oferta técnica y la oferta económica. La documentación distinta a la proposición podrá entregarse, a elección del LICITANTE, dentro o fuera del sobre que la contenga.
- b) El sobre o paquete cerrado deberá indicar la razón o denominación social del LICITANTE.
- c) Conforme lo previsto en el noveno párrafo del artículo 31 del REGLAMENTO y el artículo 56, fracción III, el inciso f) de las POBALINES, se indica a los LICITANTES que sólo podrán presentar una proposición para la partida única objeto del presente procedimiento de contratación.
- d) De acuerdo a lo señalado en el primer párrafo del artículo 66 de las POBALINES, la proposición y los documentos que se solicitan en el numeral 4.1 de la presente convocatoria deberán ser **firmados autógrafamente** por la persona facultada para ello en la última hoja de cada uno de los documentos que forman parte de la misma, por lo que no podrá desecharse cuando las demás hojas que la integran o sus anexos carezcan de firma o rúbrica, las cuales no deberán tener tachaduras ni enmendaduras.
- e) De conformidad con lo estipulado en el segundo párrafo del artículo 66 de las POBALINES, **cada uno de los documentos que integren la proposición y aquellos distintos a ésta, deberán estar foliados en todas y cada una de las hojas que los integren. Al efecto, se deberán numerar de manera individual las propuestas técnica y económica**, así como el resto de los documentos que entregue el LICITANTE.

Conforme a lo dispuesto en el párrafo tercero del artículo 66 de las POBALINES, en el caso de que alguna o algunas hojas de los documentos mencionados en el párrafo anterior carezcan de folio y se constate que la o las hojas no foliadas mantienen continuidad o en el supuesto de que falte alguna hoja y la omisión pueda ser cubierta con información contenida en la propia proposición o con los documentos distintos a la misma, la Convocante no desechará la proposición.

- f) Las proposiciones deberán realizarse en estricto apego a las necesidades planteadas por el INSTITUTO en la presente convocatoria, sus anexos y las modificaciones que se deriven de la(s) Junta(s) de Aclaraciones que se celebre(n).
- g) De conformidad con las fracciones I y II del artículo 64 de las POBALINES, los LICITANTES podrán entregar, dentro o fuera del sobre cerrado, el **Anexo 14** de la presente convocatoria que servirá a cada participante como constancia de recepción de la documentación que entregue en el Acto de Presentación y Apertura de Proposiciones.

Asentándose dicha recepción en el acta respectiva o anexándose copia de la constancia entregada a cada LICITANTE. La falta de presentación de dicho anexo no será motivo para desechar la proposición y se extenderá un acuse de recibo de la documentación que entregue el LICITANTE en el acto.

3. PARTICIPACIÓN EN EL PROCEDIMIENTO Y PRESENTACIÓN DE PROPOSICIONES

3.1. Condiciones establecidas para la participación en los actos del procedimiento

La(s) Junta(s) de Aclaraciones, el Acto de Presentación y Apertura de Proposiciones y el Acto de Fallo, se realizarán de manera presencial, a los cuales podrán asistir los LICITANTES, sin perjuicio de que el Fallo pueda notificarse por escrito conforme a lo dispuesto por el quinto párrafo del artículo 45 del REGLAMENTO.

Solo podrán participar personas de nacionalidad mexicana.

De conformidad con lo señalado en el artículo 31 décimo párrafo del REGLAMENTO, a los Actos del procedimiento podrá asistir cualquier persona en calidad de observador, bajo la condición de registrar su asistencia y abstenerse de intervenir en cualquier forma en los mismos.

3.2. Licitantes que no podrán participar en el presente procedimiento

No podrán participar las personas físicas o morales que se encuentren en los supuestos establecidos en los artículos 59 y 78 del REGLAMENTO y 49 fracción IX de la Ley General de Responsabilidades Administrativas. La Dirección de Recursos Materiales y Servicios verificará desde el registro de participación y hasta el Fallo que los LICITANTES no se encuentren inhabilitados durante todo el procedimiento.

3.3. Para el caso de presentación de proposiciones conjuntas

De conformidad con lo dispuesto en los artículos 36 fracción V y 41 del REGLAMENTO y el artículo 60 de las POBALINES, los interesados podrán agruparse para presentar una proposición, cumpliendo los siguientes aspectos:

- I. Cualquiera de los integrantes de la agrupación podrá presentar el escrito mediante el cual manifieste su interés en participar en la junta de aclaraciones y en el procedimiento de contratación que se solicita en el numeral 6.1 de la presente convocatoria.
- II. Las personas que integran la agrupación deberán celebrar en los términos de la legislación aplicable el convenio de proposición conjunta, en el que se establecerán **con precisión** los aspectos siguientes:
 - a) Nombre, domicilio y Registro Federal de Contribuyentes de las personas integrantes, señalando, en su caso, los datos de los instrumentos públicos con los que se acredita la existencia legal de las personas morales y, de haberlas, sus reformas y modificaciones, así como el nombre de los socios que aparezcan en éstas;
 - b) Nombre y domicilio de los representantes de cada una de las personas agrupadas, señalando, en su caso, los datos de las escrituras públicas con las que acrediten las facultades de representación;
 - c) Designación de un representante común, otorgándole poder amplio y suficiente, para atender todo lo relacionado con la proposición y con el

- procedimiento de esta licitación;
- d) **Descripción clara y precisa del objeto del contrato que corresponderá cumplir a cada persona integrante, así como la manera en que se exigirá el cumplimiento de las obligaciones, y**
 - e) Estipulación expresa de que cada uno de los firmantes quedará obligado junto con los demás integrantes en forma solidaria, para efectos del procedimiento de contratación y del contrato, en caso de que se les adjudique el mismo;
- III. El convenio a que hace referencia la fracción II de este numeral se presentará con la proposición y, en caso de que a los LICITANTES que la hubieren presentado se les adjudique el contrato, dicho convenio, formará parte integrante del mismo como uno de sus Anexos.
- IV. De conformidad con lo señalado en el artículo 41 sexto párrafo del REGLAMENTO, los actos, contratos, convenios o combinaciones que lleven a cabo los LICITANTES en cualquier etapa del procedimiento deberán apegarse a lo dispuesto por la Ley Federal de Competencia Económica en materia de prácticas monopólicas y concentraciones, sin perjuicio de que el INSTITUTO determine los requisitos, características y condiciones de los mismos en el ámbito de sus atribuciones.
- V. En el supuesto de que se adjudique el contrato a los LICITANTES que presentaron una proposición conjunta, el convenio indicado en la fracción II de este numeral y las facultades del apoderado legal de la agrupación que formalizará el contrato respectivo, deberán constar en escritura pública, salvo que el contrato sea firmado por todas las personas que integran la agrupación que formula la proposición conjunta o por sus representantes legales, quienes en lo individual, deberán acreditar su respectiva personalidad, o por el apoderado legal de la nueva sociedad que se constituya por las personas que integran la agrupación que formuló la proposición conjunta, antes de la fecha fijada para la firma del contrato, lo cual deberá comunicarse mediante escrito a la convocante por dichas personas o por su apoderado legal, al momento de darse a conocer el fallo o a más tardar en las veinticuatro horas siguientes.

4. **CONTENIDO DE LAS PROPOSICIONES**

Los LICITANTES deberán presentar los requisitos y **documentos completamente legibles**, señalados en los **puntos 4.1, 4.2 y 4.3**, según se describe a continuación:

4.1. **Documentación distinta a la oferta técnica y la oferta económica**

De conformidad con el segundo párrafo del artículo 41 del REGLAMENTO y el artículo 56 fracción III inciso g) de las POBALINES, la documentación distinta a la proposición podrá entregarse, a elección del LICITANTE, dentro o fuera del sobre que la contenga.

De **los LICITANTES y cada uno de los LICITANTES en participación conjunta** de conformidad con lo establecido en la fracción VII del artículo 36 del REGLAMENTO y fracción VII del artículo 64 de las POBALINES, deberán presentar en original o copia, según corresponda los documentos que se listan en los incisos siguientes, mismos que no deberán tener tachaduras ni enmendaduras, en caso de participación conjunta los documentos deben ser firmados autógrafamente por los representantes legales de las empresas consorciadas que los suscriben, que intervienen en la formalización del convenio de participación conjunta.

- a) Manifestación por escrito del representante legal del LICITANTE, **bajo protesta de decir verdad**, donde señale la existencia legal y personalidad jurídica del LICITANTE y que cuenta con facultades suficientes para comprometerse por sí o por su representada para suscribir la propuesta que presenta para la presente licitación, en el campo correspondiente, se indicará el objeto social o actividad preponderante mediante el cual conste que desempeña las actividades relacionadas con la contratación materia del presente procedimiento, así como la información que, **con fundamento en el artículo 64 fracción V de las POBALINES**, se solicita en el **Anexo 2**

Debiéndola acompañar de la copia simple por ambos lados de su identificación oficial **VIGENTE y LEGIBLE** (credencial para votar, pasaporte, cédula profesional), tratándose de personas físicas y, en el caso de personas morales, la del representante legal, esto de conformidad con lo señalado en el artículo 64 fracción IX de las POBALINES. En caso de presentar credencial para votar, para verificar la vigencia se consultará la siguiente liga <https://listanominal.ine.mx/scpln/>

- b) Manifestación, **bajo protesta de decir verdad**, de no encontrarse en supuesto alguno de los establecidos en los artículos 59 y 78 del REGLAMENTO, **Anexo 3 “A”**.
- c) Manifestación, **bajo protesta de decir verdad**, de estar al corriente en el pago de las obligaciones fiscales y en materia de seguridad social, **Anexo 3 “B”**.
- d) Manifestación, **bajo protesta de decir verdad**, de no encontrarse en alguno de los supuestos establecidos en el artículo 49 fracción IX de la Ley General de Responsabilidades Administrativas, **Anexo 3 “C”**.
- e) Escrito del LICITANTE en el que **manifieste bajo protesta de decir verdad**, que por sí mismo o a través de interpósita persona se abstendrán de adoptar conductas, para que los servidores públicos del INSTITUTO induzcan o alteren las evaluaciones de las proposiciones, el resultado del procedimiento, u otros aspectos que otorguen condiciones más ventajosas con relación a los demás participantes. **Anexo 4**.
- f) Escrito en el que **manifieste bajo protesta de decir verdad** que es de nacionalidad mexicana. **Anexo 5**.
- g) En caso de pertenecer al Sector de MIPyMES, carta en la que manifieste bajo protesta de decir verdad el rango al que pertenece su empresa conforme a la estratificación determinada por la Secretaría de Economía **Anexo 6**.
- h) En su caso, el convenio de participación conjunta, identificando al representante común designado por las empresas, debiendo adjuntar copia de la identificación oficial **VIGENTE** de cada uno de los firmantes.

Cada una de las empresas que participan bajo la modalidad de participación conjunta deberá presentar debidamente requisitados y firmados autógrafamente los formatos que se relacionan en el presente numeral como incisos **a), b), c), d), e), f)** y en su caso, **g)**. El Licitante (**persona física o moral, participante**) que presente la proposición deberá firmar la oferta técnica y la oferta económica, asimismo, presentar la proposición.

Los documentos antes mencionados, son indispensables para evaluar la documentación distinta a la proposición técnica y económica y, en consecuencia, su incumplimiento afecta su solvencia y motivaría su desechamiento. Con excepción de los referidos en los incisos g) y h) ya que no es obligatorio pertenecer al sector MIPYMES o participar de manera conjunta.

4.2. Contenido de la oferta técnica

- a) La oferta técnica que será elaborada conforme al **numeral 2** de la presente convocatoria, **deberá contener toda la información señalada y solicitada en el Anexo 1 “Especificaciones Técnicas”, de la presente convocatoria, no se aceptará escrito o leyenda que solo haga referencia al mismo** y deberá contener los documentos que, en su caso, se soliciten en dicho anexo, debiendo considerar las modificaciones que se deriven de la(s) Junta(s) de Aclaraciones que se celebre(n).

Los documentos mencionados en este numeral son indispensables para evaluar la proposición técnica presentada y, en consecuencia, su incumplimiento afecta su solvencia y motivaría su desechamiento.

4.3. Contenido de la oferta económica

- a) Los LICITANTES deberán presentar la oferta económica, debiendo preferentemente requisitar el **Anexo 7** de la presente convocatoria, conteniendo como mínimo los requisitos que en dicho anexo se solicitan. La oferta económica deberá ser presentada para la partida única objeto del presente procedimiento, debiendo ser congruente con lo presentado en su oferta técnica, en **pesos mexicanos**, considerando **dos decimales**, separando el IVA y el importe total ofertado en número y letra.
- b) Para la elaboración de su oferta económica, el LICITANTE deberá cotizar los conceptos que se incluyan para la o las partidas y considerar que los precios que cotiza serán considerados fijos durante la vigencia del contrato y no podrá modificarlos en ninguna circunstancia, hasta el último día de vigencia del contrato objeto de la presente licitación.
- c) Los precios que se oferten no deberán cotizarse en condiciones de prácticas desleales de comercio o de competencia económica, sino que deberán corresponder al mercado de acuerdo con la Ley Federal de Competencia Económica y la normativa en la materia.

La proposición de la oferta económica es indispensable para su evaluación y, en consecuencia, su incumplimiento afecta su solvencia y motivaría su desechamiento.

5. CRITERIO DE EVALUACIÓN Y ADJUDICACIÓN DEL CONTRATO

De conformidad con el segundo párrafo del artículo 43 del REGLAMENTO, el INSTITUTO analizará y evaluará las proposiciones mediante el mecanismo de **evaluación binario**, verificando que las proposiciones cumplan con los requisitos solicitados en la presente convocatoria, sus anexos y las modificaciones que resulten de la(s) Junta(s) de Aclaraciones, lo que permitirá realizar la evaluación en igualdad de condiciones para todos los LICITANTES.

Según se establece en el tercer párrafo del artículo 67 de las POBALINES, la Dirección de Recursos Materiales y Servicios a través del titular de la Subdirección de Adquisiciones del INSTITUTO, será la responsable de analizar cualitativamente la documentación legal y administrativa solicitada en el numeral 4.1 de la presente convocatoria, determinando si cumplen o no cumplen con relación a lo indicado en dicho numeral y los anexos correspondientes de la presente convocatoria. Dicho análisis se incorporará como un anexo del Acta de Fallo, mismo que formará parte integral de la misma.

5.1. Criterio de evaluación técnica

Atendiendo lo establecido en el tercer párrafo del artículo 67 de las POBALINES, la

evaluación técnica que se realizará a las ofertas aceptadas en el Acto de Presentación y Apertura de Proposiciones, determinando si éstas cumplen o no cumplen la realizará el titular de la Dirección de Estadística y Documentación Electoral. Dicho análisis formará parte del Acta de Fallo.

5.2. Criterio de evaluación económica

- a) En cumplimiento a lo establecido en el segundo párrafo del artículo 43 del REGLAMENTO en relación con el tercer párrafo del artículo 67 de las POBALINES, la Dirección de Recursos Materiales y Servicios a través del titular de la Subdirección de Adquisiciones del INSTITUTO, evaluará económicamente al menos las 2 (dos) proposiciones cuyo precio resulte ser más bajo; de no resultar estas solventes, se evaluarán las que les sigan en precio. Sólo serán susceptibles de evaluar económicamente aquellas ofertas que hayan cumplido con los requisitos solicitados en los **numerales 4.1 y 4.2** de la convocatoria.
- b) Únicamente para efectos de evaluación económica se tomará en cuenta el Monto Total antes de IVA (Subtotal).

Se verificará que los precios ofertados sean precios aceptables y convenientes.

En caso de que el monto Total antes del IVA (Subtotal) resulte aceptable y el más bajo; pero alguno o algunos de los conceptos resulte(n) ser precios no aceptables, dicho (s) concepto (s) que se encuentren en ese supuesto, se adjudicará hasta por el precio aceptable que resulte de la evaluación económica efectuada en términos de lo dispuesto en el Artículo 68 de la Políticas Bases y Lineamientos en materia de Adquisiciones, Arrendamientos de Bienes Muebles y Servicios del Instituto Federal Electoral.

Entendiéndose que, con la presentación de la propuesta económica por parte de los licitantes, aceptan dicha consideración.

5.3. Criterios para la adjudicación del contrato

De conformidad con lo establecido en el artículo 44 fracción II del REGLAMENTO, una vez hecha la evaluación de las proposiciones, conforme a lo señalado en los **numerales 5, 5.1 y 5.2** de esta convocatoria y de acuerdo con el resultado que se obtenga del mecanismo de evaluación binario, se determinará la proposición que será susceptible de ser adjudicada conforme a lo siguiente:

- a) El contrato objeto de la presente convocatoria se adjudicará al LICITANTE, cuya proposición haya resultado solvente.

Se entenderá por proposición solvente aquella que cumpla con los requisitos legales, técnicos y económicos establecidos en la presente convocatoria, sus anexos y en su caso, modificaciones derivadas de la(s) Junta(s) de Aclaraciones y por tanto garantiza el cumplimiento de las obligaciones respectivas y que al mismo tiempo haya ofertado el precio más bajo, siempre que éste resulte conveniente.

- b) Con fundamento en el segundo párrafo del artículo 44 del REGLAMENTO y el primer párrafo del artículo 83 de las POBALINES, en caso de empate entre dos o más LICITANTES en una misma o más partidas o conceptos, se dará preferencia a las personas que integren el sector de MIPyMES, y se adjudicará el contrato en primer término a las micro empresas, a continuación se considerará a las pequeñas empresas y en caso de no contarse con alguna de las anteriores, se adjudicará a la que tenga en carácter de mediana empresa.

- c) Con fundamento en el último párrafo del artículo 44 del REGLAMENTO y el artículo 83 de las POBALINES, de subsistir el empate, la adjudicación se efectuará a favor del LICITANTE que resulte ganador del sorteo de insaculación que realice la convocante, el cual se efectuará en el Acto de Fallo del procedimiento y consistirá en depositar en una urna o recipiente transparente, las boletas con el nombre de cada LICITANTE empatado, acto seguido se extraerá en primer lugar la boleta del licitante ganador y posteriormente las demás boletas de los LICITANTES que resultaron empatados en esa partida o concepto, con lo cual se determinarán los subsecuentes lugares que ocuparán tales proposiciones. En caso de existir más partidas o conceptos empatados se llevará a cabo un sorteo por cada una de ellas. (dos o más partidas). Se levantará acta que firmarán los asistentes, sin que la inasistencia, la negativa o falta de firma de los LICITANTES o invitados invalide el acto. Para llevar a cabo un sorteo de insaculación la convocante invitará al OIC y al testigo social que, en su caso, participe.

6. ACTOS QUE SE EFECTUARÁN DURANTE EL DESARROLLO DEL PROCEDIMIENTO

De las actas de los Actos que se efectúen:

De conformidad con el artículo 46 del REGLAMENTO, las actas de la(s) Junta(s) de Aclaraciones que se realicen, del Acto de Presentación y Apertura de Proposiciones y de la junta pública en la que se dé a conocer el Fallo, serán firmadas por los LICITANTES que hubieran asistido, sin que la falta de firma de alguno de ellos reste validez o efectos a las mismas, de las cuales se podrá entregar una copia a dichos asistentes, y al finalizar cada Acto se fijará un ejemplar del acta correspondiente en un lugar visible al que tenga acceso el público, por un término no menor de 5 (cinco) días hábiles, en el domicilio de la convocante, conforme a lo siguiente:

- a) **Documento impreso.** En la oficina del Departamento de Licitaciones e Invitaciones de la Subdirección de Adquisiciones adscrita a la Dirección Ejecutiva de Administración, ubicadas en el sexto piso del Edificio Zafiro II, en Periférico Sur 4124, Colonia Jardines del Pedregal, Álvaro Obregón, C.P. 01900 en la Ciudad de México, en días hábiles con horario de 09:00 a 18:00 horas.
- b) **Documento electrónico en formato PDF.** Podrá ser descargado desde la página web del INSTITUTO en el siguiente vínculo: <https://www.ine.mx/licitaciones-contrataciones-presenciales/>

Lo anterior sustituye a la notificación personal.

6.1. Acto de Junta de Aclaraciones

6.1.1 Lugar, fecha y hora:

La Junta de Aclaraciones de la presente convocatoria se llevará a cabo de conformidad con lo señalado en el artículo 40 del REGLAMENTO y el artículo 61 de las POBALINES, el día **5 de octubre de 2023, a las 12:00 horas**, en Sala de Juntas de la Dirección de Recursos Materiales y Servicios ubicada en Periférico Sur No. 4124, Edificio Zafiro II, sexto piso, Colonia Jardines del Pedregal, Álvaro Obregón, C.P. 01900, en la Ciudad de México, **siendo optativo para los LICITANTES su asistencia a la misma.**

Con fundamento en lo señalado en el artículo 40 del REGLAMENTO, el servidor público que presida deberá ser asistido por un representante del área técnica o requirente de los materiales, arrendamientos o servicios objeto de la contratación, de la Dirección Jurídica y asesorados por un representante del Órgano Interno Control del INSTITUTO, a fin de que se resuelvan en forma clara y precisa las dudas y planteamientos de los LICITANTES relacionados con los aspectos contenidos en la convocatoria.

6.1.2 Solicitud de aclaraciones:

- a) Los LICITANTES que pretendan solicitar aclaraciones a los aspectos contenidos en la convocatoria, **deberán presentar un escrito en el que expresen su interés en participar en la licitación**, por sí o en representación de un tercero; De conformidad con lo señalado en el artículo 61 cuarto párrafo de las POBALINES, dicho escrito deberá contener los siguientes datos generales:
- I. Del LICITANTE: Registro Federal de contribuyentes, nombre y domicilio, así como, en su caso, de su apoderado o representante.

Tratándose de personas morales, además se señalará su nacionalidad, la descripción del objeto social de la empresa, identificando los datos de escrituras públicas y, de haberlas, sus reformas y modificaciones, con las que se acredita la existencia legal de las personas morales así como el nombre de los socios, y
 - II. Del representante legal del LICITANTE: datos de las escrituras públicas en las que le fueron otorgadas las facultades para suscribir las propuestas.
- b) Las solicitudes de aclaración se presentarán **a más tardar el día 3 de octubre 2023, a las 12:00 horas**, en el domicilio en el que se llevara a cabo la junta de aclaraciones o a los correos roberto.medina@ine.mx y ary.rodriguez@ine.mx
- c) Cuando el escrito de interés en participar se presente fuera del plazo previsto o al inicio de la junta de aclaraciones, el LICITANTE podrá formular preguntas sobre las respuestas que dé la Convocante a las preguntas que le sean propias.
- d) Si el escrito de interés en participar no se presenta, se permitirá el acceso en calidad de observador a la Junta de Aclaraciones a la persona que lo solicite, en términos del penúltimo párrafo del artículo 31 del REGLAMENTO. Las solicitudes de aclaración deberán plantearse de manera concisa y estar directamente vinculadas con los puntos contenidos en la Convocatoria, indicando el numeral o punto específico con el cual se relaciona. Las solicitudes que no cumplan con los requisitos señalados podrán ser desechadas por la Convocante.
- e) Las solicitudes de aclaración se enviarán en **formato WORD** que permita a la convocante su clasificación e integración.

Para la presentación de preguntas se utilizará el siguiente formato:

Nombre del LICITANTE:			
Licitación Pública Nacional Presencial No.:			
Relativa al:			
Núm. de pregunta	Página de la convocatoria	Ref. (Número, inciso, etc.)	Pregunta
(campo obligatorio)	(campo obligatorio)	(campo obligatorio)	(campo obligatorio)

6.1.3 Desarrollo de la Junta de Aclaraciones:

El servidor público que presida dará lectura a la declaratoria oficial para iniciar el Acto, dará a conocer el orden del día y la logística para su conducción atendiendo en todo momento lo señalado en el artículo 62 de las POBALINES.

- I. En la fecha y hora establecida para la primera Junta de Aclaraciones, el servidor público que la presida procederá a dar contestación a las solicitudes de aclaración, mencionando el nombre del o los LICITANTES que las presentaron. La convocante podrá optar por dar contestación a dichas solicitudes de manera individual o de manera conjunta tratándose de aquéllas que hubiera agrupado por corresponder a un mismo punto o apartado de la convocatoria.
- II. Quien presida la(s) Junta(s) de Aclaraciones podrá suspender la sesión, en razón del número de solicitudes de aclaración recibidas o del tiempo que se emplearía en darles contestación, informando a los LICITANTES la hora y, en su caso, fecha o lugar, en que se continuará con la Junta de Aclaraciones.

Una vez que la convocante termine de dar respuesta a las solicitudes de aclaración, se dará inmediatamente oportunidad a los LICITANTES para que, en el mismo orden de los puntos o apartados de la convocatoria en que se dio respuesta, formulen la(s) pregunta(s) que estimen pertinentes en relación con las respuestas recibidas, únicamente respecto de las preguntas que se le sean propias, conforme se establece en el último párrafo del artículo 40 del REGLAMENTO.

Las solicitudes de aclaración que sean recibidas con posterioridad al plazo previsto en el inciso b) del numeral 6.1.2 de la presente convocatoria, no serán contestadas por la convocante por resultar extemporáneas, debiéndose integrar al expediente respectivo; en caso que algún LICITANTE presente nuevas solicitudes de aclaración en la junta correspondiente, las deberá entregar por escrito y la convocante las recibirá, pero no les dará respuesta. En ambos supuestos, si el servidor público que presida la Junta de Aclaraciones considera necesario citar a una ulterior junta, la convocante deberá tomar en cuenta dichas solicitudes para responderlas.

- III. De la(s) Junta(s) de Aclaraciones se levantará el acta en la que se harán constar los cuestionamientos formulados por los interesados y las respuestas se harán de la siguiente forma: si fueren respuestas técnicas el área solicitante las atenderá, tratándose de respuestas legales y administrativas será la convocante. En el acta correspondiente a la última Junta de Aclaraciones se indicará expresamente esta circunstancia.
- IV. Si derivado de la o las Juntas de Aclaraciones se determina posponer la fecha de celebración del acto de Presentación y Apertura de Proposiciones, la modificación respectiva a la convocatoria deberá publicarse; en este caso, el diferimiento deberá considerar la existencia de un plazo de al menos 6 (seis) días naturales, desde el momento en que concluya la Junta de Aclaraciones hasta el momento del acto de Presentación y Apertura de Proposiciones.
- V. De conformidad con el artículo 39 tercer párrafo del REGLAMENTO, cualquier modificación a la convocatoria de la presente licitación, incluyendo las que resulten de la o las Juntas de Aclaraciones, formará parte de la misma y deberá ser considerada por los LICITANTES en la elaboración de su proposición.

6.2. Acto de Presentación y Apertura de Proposiciones

6.2.1 Lugar, fecha y hora

El Acto de Presentación y Apertura de Proposiciones se llevará a cabo de conformidad con lo estipulado en el artículo 42 del REGLAMENTO y el artículo 63 de las POBALINES, el día **12 de octubre 2023, a las 10:00 horas**, en Sala de Juntas de la Dirección de Recursos Materiales y Servicios ubicada en Periférico Sur No. 4124, edificio Zafiro II, sexto piso, Colonia Jardines del Pedregal, Álvaro Obregón, C.P. 01900 en la Ciudad de México.

6.2.2 Registro de asistencia y revisión preliminar de documentación distinta a la oferta técnica y económica

Conforme a lo señalado en el artículo 41 último párrafo del REGLAMENTO y el artículo 56 fracción III inciso h) del de las POBALINES, previo al Acto de Presentación y Apertura de Proposiciones el INSTITUTO la convocante registrará la asistencia de los LICITANTES durante los 60 (sesenta) minutos previos al inicio del Acto. Asimismo, y a solicitud de los LICITANTES podrá realizar revisiones preliminares a la documentación distinta a la propuesta técnica y económica, hasta treinta minutos antes a la hora de su inicio.

La solicitud de dichas revisiones será optativa para los LICITANTES, por lo que no se podrá impedir el acceso a quien decida presentar su documentación, proposición en sobre cerrado en la **fecha, hora y lugar establecido** para la celebración del citado Acto.

6.2.3 Inicio del acto

A partir de la hora señalada para el inicio del Acto, el servidor público que lo presida sólo podrá permitir el acceso a cualquier persona en calidad de observador conforme a lo establecido en el penúltimo párrafo del artículo 31 del REGLAMENTO.

El servidor público que presida dará lectura a la declaratoria oficial para iniciar el Acto, dará a conocer el orden del día y la logística para su conducción atendiendo en todo momento lo señalado en los artículos 63 y 64 de las POBALINES.

Una vez iniciado el Acto se procederá a registrar a los asistentes, salvo aquéllos que ya se hubieren registrado en los términos del numeral 6.2.2 de esta convocatoria, en cuyo caso se pasará lista a los mismos.

6.2.4 Desarrollo del Acto

- a) De conformidad con el artículo 36 fracción VI del REGLAMENTO, **para poder intervenir en el Acto de Presentación y Apertura de Proposiciones**, bastará que los LICITANTES **presenten escrito** en donde su firmante manifieste, bajo protesta de decir verdad que cuenta con facultades suficientes para comprometerse por sí o por su representada para intervenir, sin que resulte necesario acreditar su personalidad jurídica, **debiendo entregarlo a la convocante en el momento en que realice su registro de asistencia.**
- b) En acatamiento a lo previsto en el artículo 41 primer párrafo y artículo 42 fracción I del REGLAMENTO, una vez recibidas las proposiciones en sobre cerrado, se procederá a su apertura, haciéndose constar la documentación presentada, sin que ello implique la evaluación de su contenido, por lo que la convocante sólo hará constar la documentación que presentó cada LICITANTE y el monto ofertado, sin entrar al análisis técnico, legal o administrativo de su contenido; **las proposiciones ya presentadas no podrán ser retiradas o dejarse sin efecto por los LICITANTES**, lo anterior, de conformidad con lo señalado en el noveno párrafo del artículo 31 del REGLAMENTO y el artículo 56 fracción III inciso d) de las POBALINES.
- c) *Durante el acto de entrega de sus proposiciones deberán de presentar las muestras señaladas en el numeral 4 “Presentación de documentos y muestras por parte de los LICITANTES” del Anexo 1 “Especificaciones técnicas” de la presente convocatoria.*

En caso de no realizar la entrega de las muestras de molde de inyección y Sellos "X" para el Proceso Electoral Federal 2023-2024, se tendrá por no presentado y será causa de desechamiento de su propuesta técnica.

- d) En cumplimiento a lo estipulado en el artículo 42 fracción II del REGLAMENTO y el artículo 56 fracción III inciso j) de las POBALINES, de entre los LICITANTES que hayan asistido, éstos elegirán a uno, que en forma conjunta con el servidor público que el INSTITUTO designe, rubrican la parte o partes de las proposiciones que en el acto determine el servidor público que presida, y
- e) De conformidad con el artículo 42 fracción III del REGLAMENTO, se levantará el acta que servirá de constancia de la celebración del Acto de Presentación y Apertura de Proposiciones, en la que se harán constar el importe de cada una de ellas y la documentación presentada por cada LICITANTE; asimismo, se señalará lugar, fecha y hora en que se dará a conocer el Fallo de la licitación.

6.3. Acto de Fallo

- a) De conformidad con lo estipulado en el quinto párrafo del artículo 45 del REGLAMENTO, el **19 de octubre de 2023**, se notificará por escrito a cada uno de los licitantes el acta de fallo informándoles que se encontrará a su disposición en la página del Instituto: <https://portal.ine.mx/licitaciones-contrataciones-presenciales/>
- b) Con fundamento en el artículo 42 fracción III del REGLAMENTO, la fecha y hora para dar a conocer el Fallo quedará comprendida dentro de los 20 (veinte) días naturales siguientes a la establecida para el Acto de Presentación y Apertura de Proposiciones y podrá diferirse, siempre que el nuevo plazo fijado no exceda de 20 (veinte) días naturales contados a partir del plazo establecido originalmente.
- c) Según lo señalado en el artículo 45 octavo párrafo del REGLAMENTO, contra el Fallo no procederá recurso alguno; sin embargo, procederá la inconformidad en términos del Título Séptimo, Capítulo Primero del REGLAMENTO.

7. FORMALIZACIÓN DEL CONTRATO

De conformidad con el primer párrafo del artículo 55 del REGLAMENTO, con la notificación del Fallo serán exigibles los derechos y obligaciones establecidas en el modelo del contrato de la presente convocatoria (**Anexo 11**) y obligará al INSTITUTO y al representante legal del PROVEEDOR a firmar el contrato correspondiente en la fecha, hora, lugar y forma prevista en el propio fallo o bien, dentro de los 15 (quince) días naturales siguientes al día de la notificación del Fallo, por lo que se llevará a cabo el inicio de la firma electrónica del contrato por parte de los servidores públicos señalados en la fracción VI del artículo 117 de las POBALINES, instrumento jurídico que, una vez que sea firmado electrónicamente en su totalidad, será remitido al correo electrónico designado dentro del procedimiento por el licitante adjudicado para su conocimiento, debiendo presentarse el representante legal del licitante adjudicado, en la fecha que se indique en el propio fallo, a firmar autógrafamente el contrato en las instalaciones del Departamento de Contratos de la Subdirección de Contratos, ubicadas en Periférico Sur 4124, Edificio Zafiro II, sexto piso, Colonia Jardines del Pedregal, Álvaro Obregón, C.P. 01900, en la Ciudad de México

En caso de que el PROVEEDOR adjudicado no firme el contrato, se estará a lo siguiente:

En acatamiento a lo previsto en el segundo párrafo del artículo 55 del REGLAMENTO, si el LICITANTE no firma el contrato por causas imputables al mismo, la convocante sin

necesidad de un nuevo procedimiento deberá adjudicar al LICITANTE que haya obtenido el segundo lugar, dentro del margen del 10% (diez por ciento) del precio de conformidad con lo asentado en el fallo y así sucesivamente en caso de que este último no acepte la adjudicación.

Con fundamento en el artículo 78 fracción I del REGLAMENTO, los LICITANTES que injustificadamente y por causas imputables a los mismos no formalicen dos o más contratos que les haya adjudicado el Instituto en el plazo de dos años calendario, contados a partir del día en que haya fenecido el término para la formalización del primer contrato no formalizado, el Órgano Interno de Control, además de la sanción a que se refiere el primer párrafo del artículo 77 del REGLAMENTO, lo inhabilitará temporalmente para participar de manera directa o por interpósita persona en procedimientos de contratación o celebrar contratos regulados por el REGLAMENTO.

7.1. Para la suscripción del contrato para personas físicas y morales:

7.1.1 Documentación que deberá entregar el Licitante que resulte adjudicado:

De conformidad con la fracción VI del artículo 64 de las POBALINES, a más tardar al día hábil siguiente a la fecha de notificación del fallo, el PROVEEDOR deberá enviar a los correos electrónicos lucia.galvan@ine.mx y alonso.rodriguez@ine.mx:

En formato digital (Word o Excel):

- a. La oferta técnica, y
- b. La oferta económica

Debiendo ser idénticas a las presentadas en el Acto de Presentación y Apertura de Proposiciones para efecto de elaborar el Anexo Específico del contrato que se formalice, en caso de existir diferencias, el PROVEEDOR aceptará las modificaciones necesarias que hagan prevalecer la proposición presentada firmada en el referido Acto.

A. Documentación legal requerida, en original y copia simple para cotejo, para formalización del contrato

Persona moral

- a) Testimonio de la escritura pública del acta constitutiva en su caso, las reformas o modificaciones que hubiere sufrido.
- b) Testimonio de la escritura pública en que conste el poder notarial del representante legal para actos de administración, para el cual se verificará que no haya sido revocado a la fecha de registro del Proveedor o de la firma del Contrato.

Los documentos señalados anteriormente, deberán encontrarse debidamente inscritos en el Registro Público de la Propiedad y el Comercio que corresponda. Tratándose de poderes especiales no será necesaria dicha inscripción.

- c) Identificación oficial del representante legal VIGENTE (credencial para votar o pasaporte o cédula profesional).
- d) Constancia de alta ante la Secretaría de Hacienda y Crédito Público (SHCP): formato R1 o Acuse electrónico con sello digital emitido por el Servicio de Administración Tributaria.
- e) En caso de modificaciones a la situación fiscal que haya realizado el Proveedor, formato

R2 o Acuse electrónico con sello digital emitido por el Servicio de Administración Tributaria.

- f) Cédula de Identificación Fiscal o constancia del Registro Federal de Contribuyentes y la última modificación.
- g) Comprobante de domicilio fiscal con una antigüedad no mayor a dos meses (recibo telefónico, recibo de luz o agua).

Persona física

- a) Identificación oficial VIGENTE (credencial para votar o pasaporte o cédula profesional).
- b) Constancia de alta ante la SHCP: formato R1 o Acuse electrónico con sello digital emitido por el Servicio de Administración Tributaria.
- c) En caso de modificaciones a la situación fiscal que haya realizado el Proveedor, formato R2 o Acuse electrónico con sello digital emitido por el Servicio de Administración Tributaria.
- d) Cédula de Identificación Fiscal o constancia del Registro Federal de Contribuyentes y la última modificación.
- e) Comprobante de domicilio fiscal con una antigüedad no mayor a dos meses (recibo telefónico, recibo de luz o agua).

Asimismo, deberá presentar, previo a la formalización del contrato:

B. Opinión de cumplimiento de OBLIGACIONES FISCALES

En cumplimiento a la regla 2.1.29. de la Resolución Miscelánea Fiscal para 2023, publicada en el Diario Oficial de la Federación el 27 de diciembre de 2022, para los efectos del artículo 32-D, primero, segundo, tercero y séptimo párrafos del Código Fiscal de la Federación, para contrataciones por adquisición de bienes, arrendamientos, prestación de servicios u obra pública, con cargo total o parcial a fondos federales, cuyo monto exceda de \$300,000.00 sin incluir el IVA, el PROVEEDOR deberá autorizar hacer público “la opinión de cumplimiento de sus obligaciones fiscales”, en términos de la regla 2.1.25 “Procedimiento que debe observarse para hacer público el resultado de la opinión del cumplimiento de obligaciones fiscales”.

El resultado de la opinión del cumplimiento de obligaciones fiscales se consultará a través de la ejecución en línea “Consulta la opinión del cumplimiento de los contribuyentes que autorizaron hacerla pública”, en el Portal del SAT.

En caso de no generar opinión de cumplimiento y hacerla pública, dentro de los 15 días contados a partir de la emisión del fallo y a la firma del contrato respectivo, serán acreedores a lo estipulado en los artículos 78, fracción I y 55 segundo párrafo del REGLAMENTO.

C. Opinión de cumplimiento de obligaciones fiscales en materia de SEGURIDAD SOCIAL en sentido positivo

En cumplimiento al ACUERDO número ACDO.AS2.HCT.250423/106.P.DIR dictado en sesión ordinaria de 25 de abril de 2023, publicado en el Diario Oficial de la Federación el 4 de mayo de 2023, para la obtención de la opinión de cumplimiento de obligaciones fiscales en materia de seguridad social, el cual establece que en términos del 32-D del Código Fiscal de la Federación para contrataciones por adquisición de bienes, arrendamientos, prestación de servicios u obra pública, con cargo total o parcial a fondos federales, cuyo monto exceda de \$300,000.00 sin incluir el IVA, la Administración Pública Federal deberá cerciorarse de que los particulares con quienes vaya a celebrar contratos y de los que éstos últimos subcontraten, se encuentran al corriente en sus obligaciones en materia de seguridad social, los particulares deberán realizar el procedimiento señalado en la Regla Quinta del citado Acuerdo para imprimirse el documento que contiene la opinión del cumplimiento de Obligaciones Fiscales en materia de Seguridad social respectiva. **Lo anterior, considerando que será válida durante quince días naturales, plazo que se tiene para la firma del contrato correspondiente.**

La opinión en sentido positivo será entregada en la oficina de la Subdirección de Contratos ubicada en el sexto piso del Edificio Zafiro II, en Periférico Sur No. 4124, Colonia Jardines del Pedregal, Álvaro Obregón, Código Postal 01900, Ciudad de México, o bien, podrán enviarlo en archivo electrónico a los correos: lucia.galvan@ine.mx y alonso.rodriquez@ine.mx.

Queda prohibida la Subcontratación de personal, en términos de lo previsto en el artículo 12 de la Ley Federal del Trabajo.

El licitante adjudicado por conducto de sus representantes legales deberá presentar en la fecha en que se lleve cabo la firma autógrafa del contrato, y en las instalaciones del Departamento de Contratos de la Subdirección de Contratos, ubicadas en Periférico Sur número 4124, sexto piso, torre zafiro II. Colonia Jardines del Pedregal, en Álvaro Obregón, C.P. 01900, en la Ciudad de México, la documentación original, para su cotejo

h) Procedimiento y requisitos que debe cubrir el licitante que resulte adjudicado para el caso de optar por firmar el instrumento contractual de manera electrónica.

Para obtener la Firma Electrónica Avanzada Institucional FirmaINE, con base a lo que establece el Reglamento para el uso y operación de la Firma Electrónica Avanzada en el Instituto Nacional Electoral el licitante adjudicado, deberán presentar de manera electrónica la documentación que acredite su identidad, dicha acreditación se podrá realizar a través de la utilización de medios electrónicos, mediante procedimiento que la Autoridad Certificadora establezca para ello, y realizar el requerimiento del certificado digital a través de la herramienta que para tal fin se determine, y deberá enviar la siguiente documentación a la cuenta de correo electrónico autoridad.certificadora@ine.mx con copia a las cuentas antonio.lara@ine.mx y xochitl.apaez@ine.mx digitalizada en formato PDF:

Personas físicas con nacionalidad mexicana:

a) Solicitud de Expedición del Certificado Digital, con la firma autógrafa del solicitante. (Anexo 12 de la presente convocatoria)

b) Identificación oficial, se considerará como identificación oficial cualquiera de los siguientes documentos: Credencial para votar vigente; Pasaporte vigente expedido por la Secretaría de Relaciones Exteriores; Cédula profesional expedida por la Secretaría de Educación Pública, Cartilla del Servicio Militar Nacional, expedida por la Secretaría de la Defensa Nacional.

- c) Cédula de identificación fiscal original (RFC).
- d) Clave Única de Registro de Población (CURP).
- e) Justificación expresa para obtener la Firma Electrónica Avanzada.

Personas morales nacionales:

- a) Solicitud de Expedición del Certificado Digital, con la firma autógrafa del solicitante. (**Anexo 12** de la presente convocatoria)
- b) Identificación oficial con fotografía, se considerará como identificación oficial cualquiera de los siguientes documentos: Credencial para votar vigente; Pasaporte vigente expedido por la Secretaría de Relaciones Exteriores; Cédula profesional expedida por la Secretaría de Educación Pública, Cartilla del Servicio Militar Nacional, expedida por la Secretaría de la Defensa Nacional.
- c) Cédula de identificación fiscal original (RFC). (Del Apoderado o Representante Legal que suscribirá el contrato correspondiente).
- d) Clave Única de Registro de Población (CURP).
- e) Documento que acredite la facultad de representación.
- f) Justificación expresa para obtener la Firma Electrónica Avanzada.

Una vez recibida y validada la documentación, el licitante que resultó adjudicado recibirá a través de correo electrónico la aplicación "Requerimiento 7.34", así como las guías de operación, con el objetivo que lleve a cabo la creación de la llave privada y el requerimiento de certificado digital (.req).

El licitante que resultó adjudicado debe enviar exclusivamente el archivo de requerimiento (.req) a las cuentas de correo electrónico autoridad.certificadora@ine.mx con copia a antonio.lara@ine.mx y xochitl.apaez@ine.mx Además, en el caso de personas morales nacionales, deberá marcar copia en el correo electrónico a lucia.galvan@ine.mx alonso.rodriguez@ine.mx y alejandro.garciav@ine.mx.

Es importante señalar que, en caso de optar por firmar el instrumento contractual de manera electrónica, la documentación anteriormente señalada deberá ser enviada **a más tardar a las 18:00 horas del quinto día hábil contado a partir de la notificación del fallo**. En caso de hacerse fuera de este plazo, se le citará para firma autógrafa el día 15 (salvo que sea día inhábil, en cuyo caso se citará el día hábil anterior), quedando bajo absoluta responsabilidad del licitante adjudicado la obligación de firmar en el día y hora que sea citado.

7.2. Posterior a la firma del contrato, para personas físicas y morales

7.2.1. Garantía de cumplimiento del contrato:

Con fundamento en la fracción II y penúltimo párrafo del artículo 57 y 58 del REGLAMENTO, así como en los artículos 115 fracción III, 124, 125 y 127 de las POBALINES, el PROVEEDOR deberá presentar la garantía de cumplimiento del contrato dentro de los 10

(diez) días naturales siguientes a la fecha de la firma del contrato, por la cantidad correspondiente al 15% (quince por ciento) del monto máximo a ejercer en el ejercicio fiscal 2023, sin incluir el Impuesto al Valor Agregado, debiendo renovarse por el ejercicio fiscal 2024 dentro de los primeros 10 (diez) días naturales de dicho ejercicio, por la cantidad correspondiente al 15% (quince por ciento) del monto máximo a ejercer en el ejercicio 2024, sin incluir el Impuesto al Valor Agregado.

De conformidad con el artículo 119 de las POBALINES, en caso de que el PROVEEDOR no entregue la garantía de cumplimiento en los términos señalados se procederá a la rescisión del contrato conforme a lo señalado en el artículo 64 del REGLAMENTO.

La garantía de cumplimiento del contrato deberá ser en **pesos mexicanos con dos decimales** a nombre del INSTITUTO y deberá estar vigente hasta la total aceptación por parte del Administrador del Contrato respecto de la entrega de los bienes y prestación de los servicios.

De conformidad con el artículo 130 de las POBALINES, el PROVEEDOR podrá otorgar la garantía en alguna de las formas siguientes:

- Mediante póliza de fianza otorgada por institución autorizada por la SHCP (**Anexo 8**)
- Con carta de crédito irrevocable, expedida por institución de crédito autorizada conforme a las disposiciones legales aplicables, o
- Con cheque de caja o certificado expedido a favor del INSTITUTO.

El criterio con respecto a las obligaciones que se garantizan será divisible; es decir, que en caso de incumplimiento del contrato que motive la rescisión del mismo, la garantía se aplicará sobre el monto de los bienes no entregados.

8. **PENAS CONVENCIONALES**

Con base en el artículo 62 del REGLAMENTO y 145 de las POBALINES, si el PROVEEDOR incurriera en algún atraso en el cumplimiento de las fechas pactadas de entrega, en un primer momento del molde para sello y posteriormente de los Sellos "X" para el Proceso Electoral Federal 2023-2024, le serán aplicables las siguientes penas convencionales:

Si los bienes no son entregados de acuerdo con lo señalado en el numeral 1.4.1 "Plazo para la entrega de los bienes" de la presente convocatoria, se aplicará una pena del 3% por cada día hábil de atraso, calculado sobre el monto de la fabricación del molde para sello y de los Sellos "X" para el Proceso Electoral Federal 2023-2024 no entregada oportunamente. Se establece como pena convencional el 3% considerando que es imprescindible que el PROVEEDOR entregue en los plazos establecidos en la presente convocatoria, para que se distribuyan a nivel Nacional en tiempo y forma, considerando que estos bienes son indispensable para el adecuado cumplimiento de las actividades que desarrollarán las y los funcionarios de Mesa en la Jornada que corresponda al Proceso Electoral Federal 2023-2024 y, que en caso, de no entregarse en las fechas señaladas se pone en riesgo el funcionamiento de las casillas y el ejercicio del derecho del voto de la ciudadanía.

Asimismo, en el caso de no cumplir con la garantía por vicios ocultos o defectos de fabricación así como la entrega de los certificados de cumplimiento de las normas oficiales mexicanas establecidas en el numeral **10 "Normas oficiales mexicanas que deberán cumplir para la fabricación del molde para sello y los Sellos "X" a utilizarse en el Proceso Electoral Federal 2023-2024"** del Anexo 1 "Especificaciones técnicas" dentro del

plazo establecido, se penalizará con el 0.1% por cada día de atraso calculado sobre el monto total del contrato.

En caso de no entregar las muestras y documentación los tres días hábiles siguientes a la fecha de notificación del fallo establecidas en el numeral **6 “Muestras y documentación que presentará e proveedor adjudicado”** del Anexo 1 “Especificaciones técnicas”, se penalizará con el 0.1% por cada día hábil de atraso calculado sobre el monto total del contrato.

El límite máximo de penas convencionales que podrá aplicarse al PROVEEDOR será hasta por el monto de la garantía de cumplimiento, después de lo cual el INSTITUTO podrá iniciar el procedimiento de rescisión del contrato.

El titular de la DRMS notificará por escrito al PROVEEDOR el atraso en el cumplimiento de las obligaciones objeto del contrato, así como el monto que se obliga a cubrir por concepto de pena convencional, el cual deberá ser cubierto dentro de los 5 (cinco) días hábiles posteriores a aquél en que se le haya requerido.

El PROVEEDOR realizará en su caso, el pago por concepto de penas convencionales, mediante cheque certificado, en la Caja General de la Dirección Ejecutiva de Administración del INSTITUTO, ubicada en Periférico Sur número 4124, primer piso, Colonia Jardines del Pedregal, Álvaro Obregón, Código Postal 01900, Ciudad de México, o bien mediante transferencia electrónica a la cuenta que el INSTITUTO le proporcione con la notificación correspondiente.

El pago de los servicios quedará condicionado, proporcionalmente, al pago que el PROVEEDOR deba efectuar por concepto de penas convencionales, por atraso, en el entendido de que, si el contrato es rescindido, no procederá el cobro de dichas penas ni la contabilización de estas al hacer efectiva la garantía de cumplimiento.

9. DEDUCCIONES

Para el presente procedimiento no aplican deducciones.

10. PRÓRROGAS

Para el presente procedimiento no se otorgarán prórrogas.

11. TERMINACIÓN ANTICIPADA DEL CONTRATO

En términos del artículo 65 del REGLAMENTO y los artículos 147 y 148 de las POBALINES, el INSTITUTO podrá dar por terminado anticipadamente un contrato en los siguientes supuestos:

- I. Por caso fortuito o fuerza mayor; o bien cuando concurren razones de interés general, entendiéndose por éstas últimas, el bien común de la sociedad entera, como cuerpo social.
- II. Cuando por causas justificadas se extinga la necesidad de requerir los servicios originalmente contratados.
- III. Cuando se determine la nulidad de los actos que dieron origen al contrato, con motivo de la resolución de una inconformidad o intervención de oficio emitida por el Órgano Interno de Control, y

IV. Cuando el administrador del contrato justifique mediante dictamen que la continuidad del contrato contraviene los intereses del INSTITUTO.

En estos supuestos el INSTITUTO reembolsará, previa solicitud por escrito, al PROVEEDOR los gastos no recuperables en que haya incurrido, siempre que éstos sean razonables, estén debidamente comprobados y se relacionen directamente con el contrato correspondiente.

Lo señalado en el párrafo anterior quedará sujeto a lo previsto en el artículo 149 y 150 de las POBALINES.

12. RESCISIÓN DEL CONTRATO

El INSTITUTO podrá en cualquier momento rescindir administrativamente el contrato que se formalice, en caso de que por causas imputables al PROVEEDOR incumpla con cualquiera de las obligaciones establecidas en el contrato, como es el caso de los siguientes supuestos:

- a) Si durante la vigencia del contrato, el INSTITUTO corrobora que el PROVEEDOR ha proporcionado información falsa, relacionada con su documentación legal y/o sus ofertas técnica y económica; o
- b) Si el monto calculado de la pena convencional excede el monto de la garantía de cumplimiento.
- c) Si el PROVEEDOR incumple con cualquiera de las obligaciones establecidas en el contrato;
- d) Cuando la autoridad competente lo declare en concurso mercantil, o bien se encuentre en cualquier otra situación que afecte su patrimonio en tal forma que le impida cumplir con las obligaciones asumidas en el contrato.

Según se establece en el artículo 155 de las POBALINES, el administrador del contrato será el responsable de informar por escrito a la Dirección de Recursos Materiales y Servicios, y anexar al mismo los documentos probatorios, del incumplimiento en que incurran los PROVEEDORES, con el propósito de contar con la opinión de la Dirección Jurídica e iniciar, con la documentación antes citada, el procedimiento de rescisión.

La Dirección de Recursos Materiales y Servicios procederá a notificar al PROVEEDOR la rescisión del contrato y se llevará a cabo mediante el procedimiento que se señala en el artículo 64 del REGLAMENTO.

De conformidad con lo señalado en el artículo 152 de las POBALINES, concluido el procedimiento de rescisión de un contrato se formulará y notificará el finiquito correspondiente, dentro de los 20 (veinte) días naturales siguientes a la fecha en que se notifique la rescisión, lo anterior sin perjuicio de lo dispuesto en la fracción III del artículo 78 del REGLAMENTO.

13. MODIFICACIONES AL CONTRATO Y CANTIDADES ADICIONALES QUE PODRÁN CONTRATARSE

De conformidad con los artículos 56 y 61 del REGLAMENTO, el área requirente podrá, dentro de su presupuesto aprobado y disponible, bajo su responsabilidad y por razones fundadas y explícitas, solicitar a la Dirección de Recursos Materiales y Servicios el incremento del monto del contrato o de la cantidad de servicios solicitados mediante modificaciones a sus contratos vigentes, siempre que las modificaciones no rebasen, en conjunto, el 20% (veinte por ciento) del monto o cantidad de los conceptos o volúmenes establecidos originalmente y el precio de los bienes, arrendamientos o servicios, sea igual al pactado originalmente.

En acatamiento a lo previsto en el artículo 157 de las POBALINES, cuando se convenga un incremento en la cantidad de servicios se solicitará al PROVEEDOR la entrega de la modificación respectiva de la garantía de cumplimiento por dicho incremento, lo cual deberá estipularse en el Convenio Modificatorio respectivo, así como la fecha de entrega para las cantidades adicionales. Dicha modificación de la garantía se entregará conforme se señala en el artículo 160 de las POBALINES.

De conformidad con el artículo 61 cuarto párrafo del REGLAMENTO, cualquier modificación al contrato deberá formalizarse por escrito por las partes, mediante la suscripción de convenios modificatorios los cuales serán suscritos por el servidor público que lo haya hecho en el contrato o quien lo sustituya o esté facultado para ello, y deberá contar con la revisión y validación de la Dirección Jurídica del INSTITUTO.

De acuerdo con lo señalado en el artículo 61 quinto párrafo del REGLAMENTO, el INSTITUTO se abstendrá de hacer modificaciones que se refieran a precios, anticipos, pagos progresivos, especificaciones y, en general, cualquier cambio que implique otorgar condiciones más ventajosas a un PROVEEDOR, comparadas con las establecidas originalmente.

14. **CAUSAS PARA DESECHAR LAS PROPOSICIONES; DECLARACIÓN DE LICITACIÓN DESIERTA Y CANCELACIÓN DE LICITACIÓN**

14.1. **Causas para desechar las proposiciones**

En cumplimiento al artículo 36 fracción XV del REGLAMENTO y el artículo 56 fracción IV de las POBALINES, se podrá desechar la proposición de un LICITANTE en los siguientes supuestos:

- 1) **Por no cumplir con cualquiera de los requisitos establecidos en esta convocatoria**, sus anexos, sus modificaciones que deriven de la(s) Junta(s) de Aclaraciones, que afecte la solvencia de la proposición, considerando lo establecido en el penúltimo y último párrafo del artículo 43 del REGLAMENTO.
- 2) Por no presentar o no estar **VIGENTE** la identificación oficial solicitada como parte del escrito (**Anexo 2**) a que se refiere el inciso a) del numeral 4.1 de la presente convocatoria.
- 3) Si se comprueba que el LICITANTE se encuentra en alguno de los supuestos de los artículos 59 y 78 del REGLAMENTO o 49 fracción IX de la Ley General de Responsabilidades Administrativas.
- 4) Si se comprueba que algún LICITANTE ha acordado con otro u otros elevar el costo de los servicios solicitados o cualquier otro acuerdo que tenga como fin obtener una ventaja sobre los demás LICITANTES.
- 5) Cuando la proposición presentada no se encuentre foliada total o parcialmente y del análisis efectuado a los documentos que la integren no se pueda constatar su continuidad u orden, siempre que esto impida realizar su evaluación; o bien, cuando falte alguna hoja y la omisión no pueda ser cubierta con información contenida en la propia proposición o con los documentos distintos a la misma.
- 6) Cuando la proposición no esté firmada autógrafamente por la persona facultada para ello en la última hoja de cada uno de los documentos que forma parte de la misma.
- 7) Cuando los precios ofertados se consideren no aceptables o no convenientes, de acuerdo con lo señalado en el artículo 2 fracciones XL y XLI del REGLAMENTO.

- 8) Cuando el objeto social (en caso de ser persona moral) o actividad preponderante (en caso de ser persona física) no se señale o no se relacione con el objeto de la presente contratación.
- 9) Por señalar condiciones de pago distintas a las establecidas en la convocatoria o por no cotizar el concepto señalado en el **Anexo 7 “Oferta económica”**, de la presente Convocatoria.
- 10) Por no presentar las muestras señaladas en el numeral **4.1 “Presentación de documentos y muestras”** o por no cumplir con los requisitos señalados en el **Apéndice A 12 “Tabla de evaluación binaria para la adquisición del molde e inyección del sello X, a utilizarse en el Proceso Electoral Federal 2023-2024”**. del Anexo 1 “Especificaciones técnicas” de la presente convocatoria.

Las proposiciones desechadas durante el presente procedimiento de contratación, podrán ser devueltas a los LICITANTES que lo soliciten, una vez transcurridos 60 (sesenta) días naturales contados a partir de la fecha en que se dé a conocer el fallo respectivo, salvo que exista alguna inconformidad en trámite, en cuyo caso las proposiciones deberán conservarse hasta la total conclusión de la inconformidad e instancias subsecuentes, agotados dichos términos el INSTITUTO podrá proceder a su devolución o destrucción.

14.2. Declaración de procedimiento desierto.

En términos de lo dispuesto por el artículo 47 del REGLAMENTO y el artículo 86 de las POBALINES, la convocante podrá declarar desierta la presente licitación, por las siguientes razones:

- 1) Cuando no se cuente con proposiciones susceptibles de analizarse técnicamente.
- 2) Cuando la totalidad de las proposiciones presentadas no cubran los requisitos solicitados en la convocatoria, sus anexos, o las modificaciones que deriven con motivo de las aclaraciones a la misma.
- 3) Los precios no resulten aceptables, en términos de lo señalado en los artículos 44 fracción II y 47 del REGLAMENTO.

En caso de que se declare desierta la licitación se señalará en el Fallo las razones que lo motivaron y se estará a lo dispuesto en el artículo 47 del REGLAMENTO.

14.3. Cancelación del procedimiento de licitación.

En términos del penúltimo párrafo del artículo 47 del REGLAMENTO, el INSTITUTO podrá cancelar la presente licitación o conceptos incluidos, cuando se presente:

- 1) Caso fortuito o fuerza mayor,
- 2) Existan circunstancias justificadas que extingan la necesidad para contratar los servicios,
o
- 3) Que de continuarse con el procedimiento se pudiera ocasionar un daño o perjuicio al propio INSTITUTO.

15. INFRACCIONES Y SANCIONES

Se estará a lo dispuesto por el Título Sexto del REGLAMENTO.

16. INCONFORMIDADES

Se sujetará a lo dispuesto en el Título Séptimo, Capítulo Primero del REGLAMENTO.

Las inconformidades podrán presentarse en el Órgano Interno de Control del Instituto Nacional Electoral, ubicada en Periférico Sur No. 4124, Edificio Zafiro II, tercer piso, Colonia Jardines del Pedregal, Álvaro Obregón, C.P. 01900, Ciudad de México.

17. SOLICITUD DE INFORMACIÓN

El LICITANTE se compromete a proporcionar los datos e informes relacionados con la entrega de los servicios solicitados, así como los referidos al desarrollo y ejecución de los mismos, que, en su caso, le requiera el Órgano Interno de Control del INSTITUTO en el ámbito de sus atribuciones y en apego a lo previsto en el artículo 70 del REGLAMENTO.

18. NO NEGOCIABILIDAD DE LAS CONDICIONES CONTENIDAS EN ESTA CONVOCATORIA Y EN LAS PROPOSICIONES

De conformidad con el párrafo séptimo del artículo 31 del REGLAMENTO, ninguna de las condiciones contenidas en la presente convocatoria, así como en las proposiciones presentadas por el LICITANTE, podrán ser negociadas.

ANEXO 1

Especificaciones Técnicas

1. Objeto de la adquisición.

La Dirección de Estadística y Documentación Electoral (DEDE), requiere la adquisición del molde para sello del sello "X" para el Proceso Electoral Federal 2023-2024 que serán utilizadas en la jornada electoral del 2 de junio de 2024.

2. Descripción General.

La cantidad inicial mínima de referencia de molde para sello y Sellos "X" para el Proceso Electoral Federal 2023-2024 que se requiere es la siguiente:

Material Electoral	Cantidad inicial de referencia	Unidad de medida	Descripción
Molde para Sello "X"	1	Pieza	El molde para sello permitirá asegurar que el Sello "X" sea utilizado en la jornada electoral, el cual facilitará el marcaje en las boletas a la ciudadanía en general y en particular a las personas adultas mayores o con discapacidad el 2 de junio de 2024.
Sello "X"	109,256	Pieza	Los sellos "X" deberán fabricarse, clasificarse y entregarse conforme las especificaciones señaladas en este anexo y ficha técnica que entregue el Instituto.

El Administrador del contrato hará del conocimiento al PROVEEDOR adjudicado, por correo electrónico, a más tardar diez días hábiles antes de la fecha de la entrega, un listado conforme al que deberá clasificar el Sello "X" para el Proceso Electoral Federal 2023-2024, para su entrega a cada uno de los distritos del país en los que se instalarán las Mesas Directivas de Casilla.

3. Especificaciones técnicas

3.1 Molde para sello

CARACTERÍSTICAS TÉCNICAS DEL MOLDE

La materia prima con lo que se fabricará el molde para sello deberá asegurar lo siguiente:

- ✓ Capacidad de manufactura por procesos de arranque de viruta.
- ✓ Alta resistencia a la tracción y a la compresión. Así como tener la capacidad de alcanzar una gran dureza que garantice que no se genere desgaste durante la inyección.

- ✓ Estabilidad dimensional, que no sufra de grandes variaciones dimensionales y/o deformaciones, que perjudiquen la correcta operación.
- ✓ Facilitar un buen acabado, para garantizar una óptima superficie de las piezas que se inyectan.
- ✓ Resistencia a la corrosión.
- ✓ Asegurar la inyección continua de al menos 100,000 piezas, antes de requerir un mantenimiento preventivo.
- ✓ Asegurar la producción de al menos 800,000 piezas, antes de requerir el mantenimiento correctivo.

MATERIALES DEL MOLDE

El acero con el que se debe de fabricar el molde para sello debe ser preferentemente algunos de los siguientes:

- **Acero AISI H13**, con una dureza mínimo de 50 HRc,
- **Acero AISI D2**, con una dureza mínima de 56 HRc,
- **Acero S-7**, Con una dureza mínima de 50 HRc.

De manera excepcional, algún otro tipo de acero para herramientas que pueda soportar un **mínimo de 800,000 ciclos de inyección**.

Por otra parte, el fabricante debe contar con la infraestructura necesaria para producir el molde y realizar el tratamiento térmico con el que se logrará la dureza mínima que garanticen la vida de inyección requerida.

VOLUMEN DEL MATERIAL INYECTADO

Los volúmenes y masa de los sellos son los siguientes, tomando una densidad de 1140kg/m³ que corresponde al *Laprene*® 8E3901A68-SEBS:

Sello X Modelo	Volumen [mm³]	Masa [g]
Hueco	73323.26	83.6

NÚMERO DE CAVIDADES Y DADO(S)

El molde deberá contar con **dos cavidades** con la finalidad de incrementar la velocidad de producción.

El Molde deberá considerar que los relieves "INE", sea(n) dado(s) desmontable(s).

Se debe considerar el molde para sello incluya dado(s) que permitan producir sellos "X" sin relieves (lisos en la superficie específica).

TIPO DE INYECCIÓN

Colada Caliente sin remaquinado para omitir operaciones de maquinado secundarias y minimizar el tiempo de postproceso.

Con lo que se permitirá una mejor distribución del material inyectado y no se complique y/o se obstruyan los conductos durante la inyección que dificulte el llenado completo de la cavidad.

Lo anterior permitirá que se aproveche considerablemente la materia prima y se disminuye el tiempo de ciclo de inyección.

REQUERIMIENTOS TÉCNICOS MÍNIMOS DE LAS EMPRESAS LICITANTES

La compañía participante deberá diseñar y construir el molde para la pieza especificada a la que se le podrán proporcionar los modelos de la pieza:

- a. Dibujos 2D y 3D**
- b. Volumen requerido**
- c. Vida del proyecto**
- d. Materia prima propuesta**

Contar con los recursos técnicos para diseñar el molde en 3D y simular el proceso de inyección, con el fin de obtener el llenado completo, sin defectos y el tiempo de llenado.

Contar con la infraestructura necesaria para en caso de ser adjudicado realizar el proceso de inyectado para la producción del Sello X.

Finalmente, el proveedor, antes de la devolución del molde a este Instituto, debe realizar el mantenimiento preventivo una vez concluida la inyección del total de piezas requeridas señaladas en el contrato correspondiente.

3.2 Sellos "X"

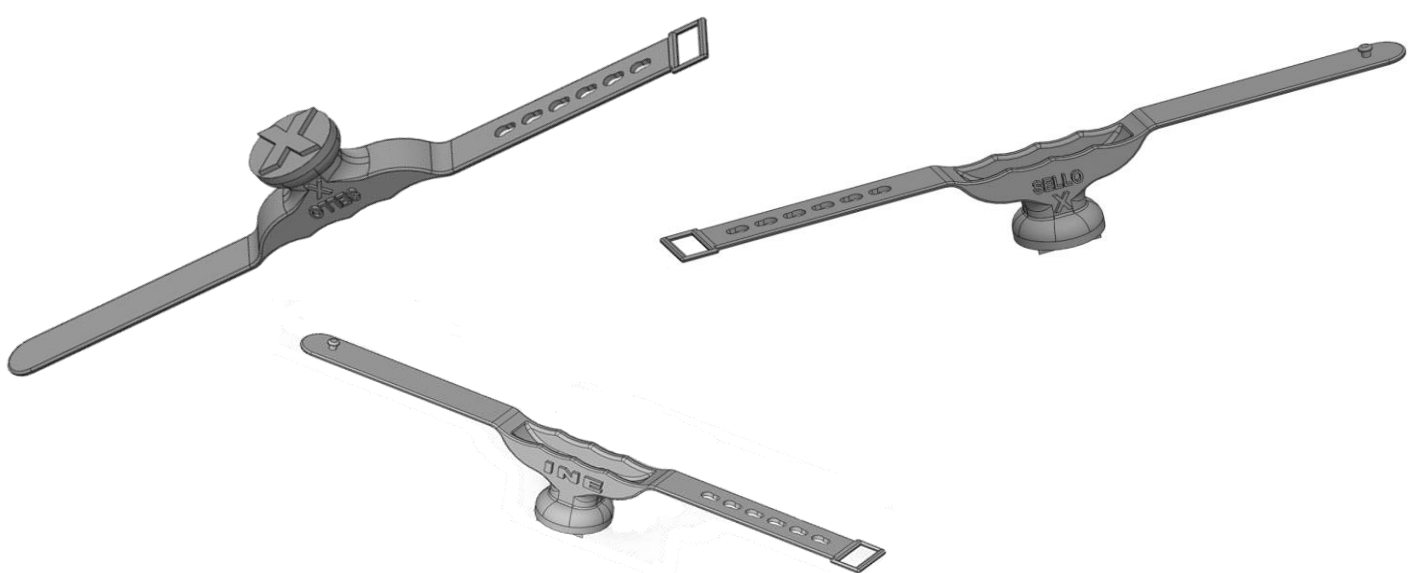

DIRECCIÓN EJECUTIVA DE ORGANIZACIÓN ELECTORAL
DIRECCIÓN DE ESTADÍSTICA Y DOCUMENTACIÓN ELECTORAL

INSTITUTO NACIONAL ELECTORAL ESPECIFICACIONES TÉCNICAS SELLO "X"		PROCEDIMIENTO	RESPONSABLE	FECHA
		Proc. Adjudicación	Depto. Materiales	2023
				
<p>Nota: El material electoral deberá apegarse estrictamente a las especificaciones técnicas que se solicitan y estar libre de cualquier defecto de fabricación.</p>				
DESCRIPCIÓN DEL PRODUCTO:		MATERIAL DE FABRICACIÓN:		ELABORÓ:
SELLO X		Laprene® 8E3901A68-SEBS		AME
		Color negro (Pantone Process Black C)		REVISÓ:
DIMENSIONES GRLS:				JD-ME
Largo: 387 mm.				APROBÓ:
Exteriores: Ancho: 31 mm.				SMEDE
Tolerancia (±1 mm). Alto: 56 mm.				15 F N 00
ACOTACIONES:		NORMAS:		PROCESO:
ESCALA: Sin escala		ASTM- D-256-10(2018)		EQUIPO: Maq.inyección
Milímetros		ISO 1183 ASTM-D-638-22		Inyección
				800-1000 t de cierre

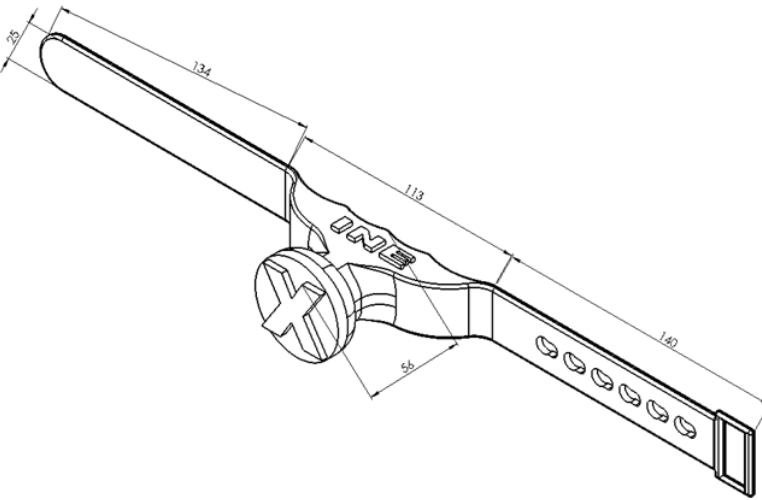
INSTITUTO NACIONAL ELECTORAL ESPECIFICACIONES TÉCNICAS SELLO "X"			PROCEDIMIENTO	RESPONSABLE	FECHA
			Proc. Adjudicación	Depto. Materiales	2023
<p>Longitudes: Centro del sello: Largo: 113 mm (±0.5 mm). Alto: 56 mm (±0.5 mm).</p> <p>Correa con perno: Largo: 134 mm (±0.5 mm). Ancho: 25 mm (±0.5 mm). Grosor: 3 mm (±0.5 mm).</p> <p>Correa con perforaciones de seguro y pasa correa: Largo: 140 mm (±0.5 mm). Ancho: 25 mm (±0.5 mm). Grosor: 3 mm (±0.5 mm).</p>					
DESCRIPCIÓN DEL PRODUCTO:		MATERIAL DE FABRICACIÓN:	ELABORÓ:		
SELLO X		Laprene® 8E3901A68-SEBS	AME		
DIMENSIONES GRLS:		Color negro (Pantone Process Black C)	REVISÓ:		
Largo: 387 mm.			JD-ME		
Exteriores: Ancho: 31 mm.			APROBÓ:		
Tolerancia (±1 mm). Alto: 56 mm.			SMEDE		
ACOTACIONES:	ESCALA:	NORMAS:	PROCESO:	EQUIPO:	15 F N 00
Milímetros	Sin escala	ISO 1183 ASTM-D-256-10(2018) ASTM-D-638-22	Inyección	Maq. inyección 800-1000 t de cierre	

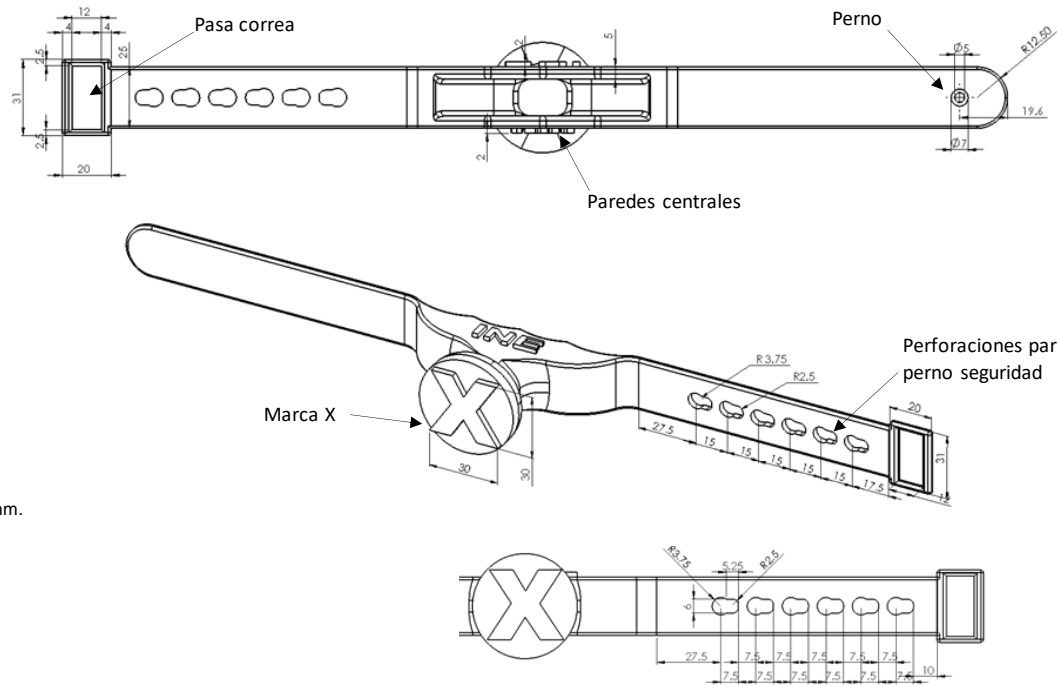
INSTITUTO NACIONAL ELECTORAL ESPECIFICACIONES TÉCNICAS SELLO "X"		PROCEDIMIENTO	RESPONSABLE	FECHA
		Proc. Adjudicación	Depto. Materiales	2023
<p>Longitudes: Pasa correa Ancho total: 31 mm. Largo total: 20 mm.</p> <p>Ranura Central Ancho total: 25 mm. Largo total: 12 mm.</p> <p>Paredes laterales Ancho total: 2.5 mm.</p> <p>Perno seguridad Diámetro menor: 5 mm. Diámetro Mayor: 7 mm.</p> <p>Perforaciones para perno seguridad Diámetro menor: 5 mm. Diámetro Mayor: 7.5 mm. Distancia inicial de la base del sello: 27.5 mm. Equidistancia de se centro de: 15 mm.</p> <p>Marca X Largo: 30 mm. Alto: 30 mm.</p>				
DESCRIPCIÓN DEL PRODUCTO:		MATERIAL DE FABRICACIÓN:		ELABORÓ:
SELLO X		Laprene® BE3901A68-SEBS		AME
DIMENSIONES GRLS:		Color negro (Pantone Process Black C)		REVISÓ:
Largo: 387 mm.				JD-ME
Exteriores				APROBÓ:
Ancho: 31 mm.				SMEDE
Tolerancia (±1 mm).				15 F N 00
ACOTACIONES:		NORMAS:	PROCESO:	EQUIPO:
Milímetros	ESCALA: Sin escala	ASTM- D-256-10(2018) ISO 1183 ASTM-D-638-22	Inyección	Maq.inyección 800-1000 t de cierre

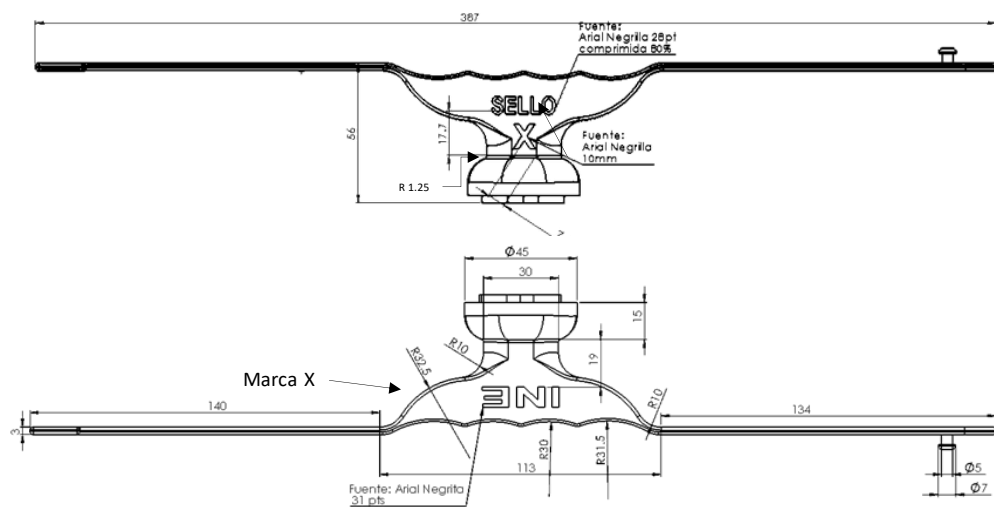
INSTITUTO NACIONAL ELECTORAL ESPECIFICACIONES TÉCNICAS SELLO "X"		PROCEDIMIENTO	RESPONSABLE	FECHA
		Proc. Adjudicación	Depto. Materiales	2023
<p>Longitudes: Grabado en alto relieve Texto SELLO: Fuente: Arial Negrilla 20 pts comprimida 80% Relieve: 2 mm</p> <p>Texto X: Fuente: Arial Negrilla 10 mm Relieve: 2 mm</p> <p>Texto INE: Fuente: Arial Negrilla 31 pts Relieve: 2 mm</p> <p>NOTA: El relieve o grabado INE deberá ser desmontable y contar con un dado sin grabado que, en su caso, se utilice para producción sin el relieve INE.</p>				
DESCRIPCIÓN DEL PRODUCTO:		MATERIAL DE FABRICACIÓN:		ELABORÓ:
SELLO X		Laprene® 8E3901A68-SEBS		AME
DIMENSIONES GRLS: Largo: 387 mm.		Color negro (Pantone Process Black C)		REVISÓ:
Exteriores Ancho: 31 mm.				JD-ME
Tolerancia (±1 mm). Alto: 56 mm.				APROBÓ:
ACOTACIONES:		NORMAS: ASTM-D-256-10(2018)		SMEDE
ESCALA: Sin escala		ISO 1183 ASTM-D-638-22		15 F N 00
Milímetros		PROCESO: Inyección		EQUIPO: Maq. inyección
		800-1000 t de cierre		

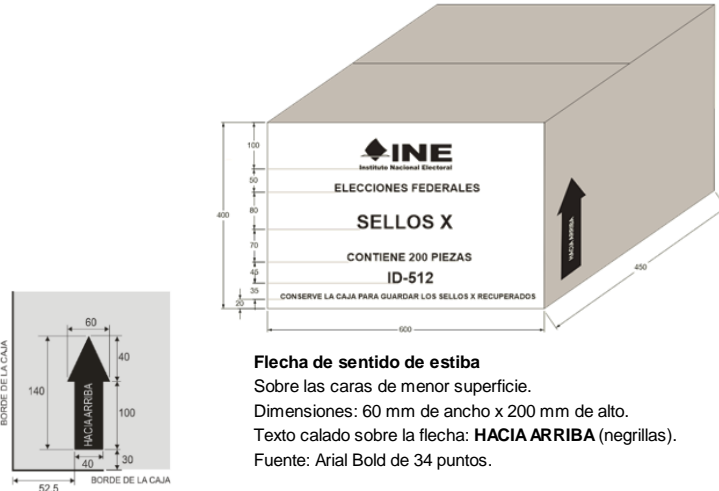
INSTITUTO NACIONAL ELECTORAL ESPECIFICACIONES TÉCNICAS SELLO "X"		PROCEDIMIENTO	RESPONSABLE	FECHA
		Proc. Adjudicación	Depto. Materiales	2023
 <p>Flacha de sentido de estiba Sobre las caras de menor superficie. Dimensiones: 60 mm de ancho x 200 mm de alto. Texto calado sobre la flecha: HACIA ARRIBA (negrillas). Fuente: Arial Bold de 34 puntos.</p> <p>Nota: Las cajas con SELLO X se entregarán clasificadas por entidad y distrito, además llevarán una etiqueta que identifique el producto (el diseño de la etiqueta será proporcionado por el Instituto). Los datos que deberá presentar la etiqueta son los siguientes: Entidad: Distrito: Nombre del producto: Número de caja: Clave del producto: ID-512</p> <p>El Instituto proporcionará las cantidades y criterios de clasificación para los 300 conteos que corresponden a los distritos, así como las etiquetas de código cromático que los identifican.</p>		<p>CAJA PARA EMPAQUE DE SELLO X</p> <p>Impresiones: En flexografía a una tinta en color negro sobre las caras laterales de mayor superficie.</p> <p>Logotipo del INE: imagen proporcionada por el Instituto. Dimensiones: 217 mm de largo x 75 mm de alto.</p> <p>Texto: ELECCIONES FEDERALES. Fuente: Arial Bold de 80 puntos (negrillas).</p> <p>Texto: SELLO X Fuente: Arial Bold de 110 puntos (negrillas).</p> <p>Texto: CONSERVE LA CAJA PARA GUARDAR LOS SELLOS RECUPERADOS. Fuente: Arial Bold de 63 puntos (negrillas).</p> <p>Clave del producto: ID-512 Fuente: Arial Bold de 110 puntos (negrillas).</p> <p>CIERRE Y FLEJADO DE LAS CAJAS: Cinta canela y 2 bandas de fleje plástico.</p>		
DESCRIPCIÓN DEL PRODUCTO:		MATERIAL DE FABRICACIÓN:		ELABORÓ:
CAJA EMPAQUE URNAS DIPUTACIONES FEDERALES		Cartón corrugado sencillo Kraft	Resistencia mínima a la columna de estiba (ECT) 32 lbs/pul ² .	AME
DIMENSIONES:		Flauta tipo 'C'.	Peso máximo de la caja con contenido 22.72 kg.	REVISÓ:
Largo: 820 mm.		Impresa en flexografía a una tinta color negro	Peso mínimo combinado de los papeles 366 g/m ² .	JD-ME
Ancho: 300 mm.		Resistencia mínima Mullen 12.5 a 14 kg/cm ² .	Unión de la caja de empaque en una pieza:	APROBÓ:
Alto: 470 mm.			Pegamento hotmelt y grapas de alambre	SMEDE
ACOTACIONES:		NORMAS:	electro-galvanizado de 12 mm ancho de lomo	
ESCALA:		NMX-EE-74-1980	x 9 mm largo de pata.	
Milímetros		NOM-050-SCFI-2004	PROCESO:	
Sin escala		NMX-EE-75-1980	Equipos: Suajadora	
		NOM-030-SCFI-2006	Suajado/Impresión	
			Impresora	05 F D T8

4. Presentación de documentos y muestras por parte de los LICITANTES

4.1 Presentación de documentos y muestras

Los LICITANTES interesados en participar en el procedimiento de adquisición deberán incluir junto con su propuesta técnica lo siguiente:

- 4.1.1 Carta de manifiesto de garantía por vicios ocultos y defectos de fabricación que ampare la calidad de los materiales para el Proceso Electoral Federal 2023-2024 por un plazo de 6 meses posteriores a su entrega, en caso de que el Administrador del Contrato, o el funcionario que designe este último, encuentre defectos o faltantes del molde para sello, así como la fabricación del Sello “X” para el Proceso Electoral referido, así mismo, una vez realizada la distribución a los órganos desconcentrados, el LICITANTE deberá comprometerse a reponer los Sellos “X” en el domicilio en donde se haya detectado el defecto o faltante dentro los 5 días hábiles posteriores a la notificación que realizará el Administrador del contrato por medio de correo electrónico.
- 4.1.2 Escrito compromiso en donde señale que, en caso de resultar adjudicado, los materiales que entregará serán de origen nacional o en su caso contendrán como mínimo el 65% del grado de contenido nacional.
- 4.1.3 Archivo electrónico con el diseño conceptual acotado del desarrollo del molde con dos cavidades y con los relieves “INE” como dado o dados desmontables y el o los dados sin relieves, así como, del propio Sello “X” (no se admite copia de las especificaciones técnicas).
- 4.1.4 Escrito compromiso en donde manifieste bajo protesta de decir verdad que, en caso de resultar adjudicado, presentará carta de cumplimiento a la norma mexicana y el certificado y/o prueba de laboratorio de cumplimiento de resistencia al plástico, señaladas en el numeral 11 de este Anexo Técnico (en los certificados y/o pruebas de laboratorio no se admitirán hojas membretadas del LICITANTE).
- 4.1.5 Escrito en hoja membretada de la empresa en el que manifieste contar con la infraestructura necesaria para producir el molde para sello y realizar el tratamiento térmico con el que se logrará la dureza mínima que garanticen la vida de inyección requerido, así mismo, indicar el tiempo mínimo de producción de este bien solicitado, así como de los Sellos “X”.

En la fecha, lugar y hora para la presentación de la propuesta técnica y económica, se deberá entregar las siguientes muestras conforme a las especificaciones técnicas que se señalan en el punto 3 de este documento:

- Los LICITANTES deberán presentar, en un dispositivo electrónico, como parte de su propuesta técnica, una presentación mediante un software, la simulación del diseño para la fabricación del molde considerando lo señalado en el numeral 3 relativo a las especificaciones técnicas.
- Los LICITANTES deberán integrar información sobre el tipo y propiedades de acero que consideren utilizar para la fabricación del molde inyección (ficha técnica).
- Dos prototipos o impresiones 3D del Sello “X” para el Proceso Electoral Federal 2023-2024, o el archivo electrónico para impresión con alguna de las siguientes extensiones: .stl, .obj, .3mv; de acuerdo con lo solicitado en las especificaciones técnicas.

- Tres muestras de 10x10 cm de la materia prima que se propone para producir el Sello “X”.
- Una muestra de la caja de empaque de Sellos “X” para el Proceso Electoral Federal 2023-2024, de acuerdo con lo solicitado en las especificaciones técnicas del numeral 3 “Especificaciones técnicas” de este anexo técnico.

El LICITANTE deberá presentar la documentación y la entrega de muestras, así como cumplir con los requisitos señalados en el **Apéndice A12** “*Tabla de evaluación binaria para la adquisición del molde e inyección del sello X, a utilizarse en el Proceso Electoral Federal 2023-2024*”.

En caso de no asistir en la hora, lugar y día establecido para la entrega de las muestras de molde de inyección y Sellos “X” para el Proceso Electoral Federal 2023-2024, se tendrá por no presentado y será causa de desechamiento de su propuesta técnica.

5. Evaluación de muestras y documentación para los LICITANTES

El Administrador del Contrato, o el funcionario que designe este último, programará visita a las instalaciones de los LICITANTES participantes, realizará las pruebas a las muestras y se revisará la documentación que presenten los LICITANTES del Sello “X” para el Proceso Electoral Federal 2023-2024, las cuales se evaluarán por el método binario.

- **Revisión dibujos 2D y 3D o isométricos.** Analizar las propuestas de diseño del molde para sello que se propone, así como el diseño del Sello “X”.
- **Revisión impresión 3D o archivos electrónicos.** Se analizará el diseño de la impresión 3D del Sello “X” o del archivo para impresión que se presente.
- **Dimensiones.** Se utilizará flexómetro, vernier, balanza o algún instrumento de medición que permitan validar que se cumplen con las especificaciones técnicas.
- **Revisión del diseño.** Se verifica que la tipografía y proporciones de los espacios con impresión, cumplen con la descripción del diseño solicitado en las especificaciones técnicas.
- **Resistencia.** Se realizan pruebas de resistencia al material con que se fabricarán los sellos “X” para el Proceso Electoral Federal 2023-2024.
- **Calidad de la impresión.** Se realizará mediante inspección óptica y test de anclaje de la impresión con cinta adhesiva.

6. Muestras y documentación que presentará el proveedor adjudicado

El PROVEEDOR que resulte adjudicado deberá entregar a los tres días hábiles siguientes a la fecha de notificación del fallo, en las instalaciones de la DEDE, ubicada en Viaducto Tlalpan 100, Colonia Arenal Tepepan, Alcaldía Tlalpan, C.P. 14610, edificio C, primer piso, en un horario de 10:00 a 15:00 horas, con atención al Administrador del contrato, lo siguiente:

- Deberá configurar el molde para sello con dos cavidades para las piezas especificadas (Sello “X”) para lo cual será necesario considerar y presentar:
 1. Dibujos 2D y 3D o isométricos de la propuesta de molde,
 2. Volumen inicial requerido,
 3. Vida útil del molde,
 4. Especificación técnica de la materia prima propuesta para el molde para sello y

para la producción del Sello “X”.

- Dos impresiones 3D o prototipo del diseño final de los Sellos “X” para el Proceso Electoral Federal 2023-2024, o el archivo electrónico para impresión con alguna de las siguientes extensiones: .stl, .obj, .3mv; conforme a lo establecido en el numeral 3. Especificaciones técnicas, Sellos “X”.
- Una muestra de la caja de empaque de Sellos “X” de acuerdo con lo solicitado en las especificaciones técnicas.

Personal adscrito a la DEDE, que el Administrador del contrato designe, revisará las muestras y a más tardar cinco días hábiles, contados a partir del día hábil siguiente de la entrega de las muestras, notificará por correo electrónico al PROVEEDOR su visto bueno, para que inicie con la programación de la producción.

Una vez notificado el visto bueno al molde para sello y las muestras de Sellos “X”, el PROVEEDOR dentro de las 72 horas siguientes de dicha notificación, deberá informar por correo electrónico al Administrador del contrato, la hora y día de arranque de la producción del molde y una vez que se concluya su fabricación otorgar el visto bueno del arranque formal de la producción del sello “X”.

7. Los bienes o servicios se agruparán en una Partida con dos Conceptos

El presente anexo consta de los conceptos siguientes:

1. Molde para sello, y
2. Sellos “X”.

8. Protocolo de visitas a las instalaciones del proveedor

El administrador en sus atribuciones de vigilancia del cumplimiento del contrato designará a quienes encomendará la supervisión de la producción, en un primer momento del molde para sello y posteriormente de los Sellos “X” para el Proceso Electoral Federal 2023-2024.

La producción tanto del molde para sello como de la fabricación de los Sellos “X”, será supervisada por personal acreditado por el INSTITUTO, cuyos nombres, cargo o comisión serán informados por el Administrador del contrato al proveedor que resulte adjudicado por medio de correo electrónico junto con la notificación del visto bueno de las muestras presentadas, para lo cual el PROVEEDOR se obliga a permitirles el acceso a sus instalaciones, de igual manera deberá facilitar acceso a internet y una área de trabajo, exclusivamente al personal que esté acreditado por el INSTITUTO para efecto de la supervisión de la producción de los bienes.

En caso de que el Instituto requiera modificar el listado del personal designado, se obliga a informarlo por correo electrónico, al menos con 24 horas de anticipación, para que se otorgue el acceso a las instalaciones donde se produzca.

9. Condiciones de Inspección de los bienes

Para la inspección de los bienes se verificarán las artes finales del Sello “X” para el Proceso Electoral Federal 2023-2024, le serán entregadas al PROVEEDOR ADJUDICADO por el Administrador del contrato, en “Archivo Electrónico” vía correo electrónico, a más tardar el segundo día hábil siguiente a la fecha de la adjudicación.

9.1 Durante la Producción:

Personal designado por el Administrador del Contrato y adscrito al INSTITUTO, verificará en las instalaciones del fabricante que, durante el proceso de producción del molde como de los Sellos “X” para el Proceso Electoral Federal 2023-2024, se cumpla con las especificaciones técnicas, conforme a las muestras finales aceptadas, al igual que el empaque y embalaje. En caso de no cumplir, el Administrador del contrato notificará por correo electrónico al PROVEEDOR para solicitar la alineación inmediata de la producción conforme a las especificaciones técnicas, debiendo este último responder a más tardar el día hábil siguiente de la notificación, por la misma vía que ha corregido la producción.

9.2 Revisión de producto terminado (Sellos “X”)

Concluida la producción de cada entrega parcial y en las instalaciones del proveedor, personal del INSTITUTO verificará que los Sellos “X” para el Proceso Electoral Federal 2023-2024, cumplan con las especificaciones técnicas (calidad, cantidad y empaque) así mismo, durante la producción de la segunda entrega se deberá entregar el o los certificados o y/o pruebas de laboratorio correspondiente, señalados en el numeral 4.1 Presentación de documentos y muestras, subapartado 4.1.4. En caso de no cumplir, el Administrador del contrato le notificará al PROVEEDOR por medio de correo electrónico y se solicitará su reposición a más tardar al día hábil siguiente a la notificación, el PROVEEDOR deberá entregar los bienes en el domicilio que el Administrador del contrato le notifique.

Los Sellos “X” para el Proceso Electoral Federal 2023-2024, deberá entregarse empacados y clasificados de acuerdo con listado que le entregue el Administrador del contrato al proveedor adjudicado. Las cajas y paquetes deberán ser identificados con una etiqueta de 15 X 10 cm (será proporcionada por el proveedor) que incluya los siguientes datos: Entidad, Distrito, Nombre del material electoral, Cantidad, Número de caja y Clave del producto (ID). Esta etiqueta deberá ser colocada en la parte superior izquierda del frente de la caja o empaque respectivo.

El Administrador del contrato le entregará al PROVEEDOR etiquetas de colores para que sean adheridas de acuerdo con la guía cromática que le proporcione. Dichas etiquetas le serán entregadas al PROVEEDOR con por lo menos diez días hábiles previos a la fecha de entrega parcial de que se trate.

9.6 Garantía por vicios ocultos y defectos de fabricación

Conforme a lo establecido en el artículo 62 párrafo cuarto del Reglamento del Instituto Nacional Electoral en Materia de Adquisiciones, Arrendamientos de Bienes Muebles y Servicios, los PROVEEDORES quedarán obligados ante el INSTITUTO a responder de los defectos y vicios ocultos, así como de cualquier otra responsabilidad en que hubieran incurrido, en los términos señalados en el contrato respectivo y en la legislación aplicable. Por lo que el PROVEEDOR adjudicado, deberá adjuntar una carta de manifiesto de garantía por vicios ocultos y defectos de fabricación por un plazo de 6 meses después de entregado el molde para sello, así mismo lo corresponde a los Sellos “X” para el Proceso Electoral Federal 2023-2024. Este documento se presentará al administrador del contrato dentro de los 5 días hábiles siguientes a la fecha de notificación del fallo en las instalaciones de la Dirección de Estadística y Documentación Electoral, ubicadas en Viaducto Tlalpan 100, colonia Arenal Tepepan, CP 14610, Alcaldía Tlalpan en la Ciudad de México.

10 Normas oficiales mexicanas que deberán cumplir para la fabricación del molde para sello y los Sellos “X” a utilizarse en el Proceso Electoral Federal 2023-2024

Con fundamento en el artículo 64 de la Ley de Infraestructura de la Calidad y de conformidad con el artículo 12 de las POBALINES, para el presente procedimiento, el PROVEEDOR adjudicado presentará durante la producción una carta de cumplimiento a las normas oficiales y el certificado o pruebas de laboratorio de instituciones públicas o privadas donde se verifique la resistencia del plástico, en las cuales se determine que los bienes cumplen con las siguientes normas:

1. **NOM-050-SCFI-2004.** Información comercial-etiquetado general de productos.
2. **ASTM-D-256-10(2018).** Métodos de prueba estándar para determinar la resistencia de los plásticos al impacto del péndulo de Izod.

11 Tipo de Contrato.

El contrato será abierto, con las cantidades mínimas y máximas de referencia de los Sellos "X", las cuales serán la siguientes:

Descripción	Unidad	Cantidad mínima	Cantidad máxima
Sellos "X"	Pieza	109,256	136,570

En el caso del molde para le Sello "X" ya que por sus características permitirá la inyección de sellos en futuros procesos electorales, únicamente será adquirida una pieza.

12 Tipo de Contrato

Tabla de entregables para el proveedor adjudicado

ENTREGABLE PROVEEDOR ADJUDICADO	PERIODO DE ENTREGA
1. Deberá configurar el molde para sello con dos cavidades para las piezas especificadas (Sello "X") para lo cual será necesario considerar y presentar: <ul style="list-style-type: none"> • Dibujos 2D y 3D o isométricos de la propuesta de molde, • Volumen inicial requerido, • Vida útil del molde, • Especificación técnica de la materia prima propuesta para el molde para sello y para la producción del Sello "X". 	Dentro de los 2 días hábiles siguientes a la fecha de notificación del fallo conforme al numeral 6 de este anexo técnico.
2. Dos impresiones 3D o prototipo del diseño final de los Sellos "X" para el Proceso Electoral Federal 2023-2024, o el archivo electrónico para impresión con alguna de las siguientes extensiones: .stl, .obj, .3mv, conforme a lo establecido en las especificaciones técnicas. Una muestra de la caja de empaque de Sellos "X" de acuerdo con lo solicitado en las especificaciones técnicas.	Dentro de los 3 días hábiles siguientes a la fecha de notificación del fallo conforme al numeral 6 de este anexo técnico.
3. Garantía por vicios ocultos y defectos de fabricación.	Dentro de los 5 días hábiles siguientes a la fecha de notificación del fallo conforme al numeral 10.6 de este anexo técnico.

ENTREGABLE PROVEEDOR ADJUDICADO	PERIODO DE ENTREGA
<p>4. Durante la producción de la segunda entrega de los sellos "X", se deberá entregar el o los certificados o y/o pruebas de laboratorio correspondiente, conforme a lo establecido en el numeral 9.2 de este anexo técnico.</p>	<p>40 días hábiles a partir de la notificación del visto de arranque a la producción conforme al calendario establecido en el numeral 10.2 de este anexo técnico.</p>
<p>5. Entrega de la cantidad mínima de Sello "X" conforme a las características solicitadas en el numeral 3. Especificaciones técnicas de este anexo técnico.</p>	<p>40 y 60 días hábiles a partir de la notificación del visto bueno de arranque a la producción conforme al calendario establecido en el numeral 10.2 de este anexo técnico.</p>

APÉNDICE A12

Nombre del Licitante: _____

Fecha: ___ de ___ de 2023

Descripción de lo solicitado en el Anexo Técnico	Cumple	Razones por las que No Cumple	Foja	Fundamento legal
Presentó Carta de manifiesto de garantía por vicios ocultos y defectos de fabricación que ampare la calidad de los materiales para el Proceso Electoral Ordinario 2023-2024 por un plazo de 6 meses posteriores a su entrega (Numeral 4.1.1 del Anexo Técnico y Condiciones Contractuales).				
Presentó escrito compromiso en donde señale que, en caso de resultar adjudicado, los materiales que entregará serán de origen nacional o en su caso contendrán como mínimo el 65% del grado de contenido nacional (Numeral 4.1.2 del Anexo Técnico y Condiciones Contractuales).				
Presentó archivo electrónico con el diseño conceptual acotado del desarrollo del molde con dos cavidades y con los relieves "INE" como dado(s) desmontable(s) y dado(s) sin relieves, así como, del propio Sello "X" (no se admite copia de las especificaciones técnicas).				
Presentó escrito compromiso en donde manifieste bajo protesta de decir verdad que, en caso de resultar adjudicado, el PROVEEDOR presentará los certificados y/o prueba de laboratorio de cumplimiento a las normas mexicanas (Numeral 4.1.4 del Anexo Técnico y Condiciones Contractuales).				
Presentó escrito en hoja membretada de la empresa en el que manifieste contar con la infraestructura necesaria para producir el molde y realizar el tratamiento térmico con el que se logrará la dureza mínima que garanticen la vida de inyección requerido, así mismo, indicar el tiempo mínimo de producción del bien solicitado.				
Presentó dos prototipos o impresiones 3D de Sellos "X" para el Proceso Electoral Ordinario 2023-2024, de acuerdo con lo solicitado en las especificaciones técnicas para lo cual se debe considerando que los volúmenes y masa del sello "X".				
Presentó tres muestras de 10x10 cm de la materia prima que se propone para inyectar o producir el Sello "X" para el Proceso Electoral Ordinario 2023-2024.				
Presentó una muestra de la caja de empaque de Sellos "X" para el Proceso Electoral Ordinario 2023-2024, de acuerdo a lo solicitado en las especificaciones técnicas.				
Molde de inyección para la producción de sellos "X", Proceso Electoral Ordinario 2023-2024				

El archivo con el diseño conceptual acotado del desarrollo del molde propuesto es de dos cavidades de acuerdo a los solicitado en las características técnicas señaladas en el punto 3 del Anexo Técnico.				
El archivo con el diseño conceptual acotado del desarrollo del molde propuesto considera los relieves "INE" como dado(s) desprendible(s) de acuerdo a los solicitado en las características técnicas señaladas en el punto 3 del Anexo Técnico.				
El archivo con el diseño conceptual acotado del desarrollo del molde propuesto considera el dado o dados desprendibles sin relieves de acuerdo a lo solicitado en las características técnicas señaladas en el punto 3 del Anexo Técnico.				
En la revisión del archivo electrónico, se verificó la proyección sobre el diseño del molde considerando lo señalado en el numeral 3.				
El licitante presentó información sobre el tipo y propiedades de acero que consideren utilizar para la fabricación del molde inyección (ficha técnica).				
Sello "X", Proceso Electoral Ordinario 2023-2024				
Las dimensiones en el prototipo o impresión 3D del Sello "X" se apega a las establecidas en las especificaciones técnicas.				
Las impresiones 3D o prototipos presentados incluyen la tipografía "INE" y "SELLO X", tal y como se señala en las especificaciones técnicas.				
Las muestras de 10 x 10 cm de la materia prima que se propone para producir el Sello "X", cuenta con la resistencia requerida por el Instituto.				
La revisión de las dimensiones de la caja de empaque para los Sellos "X" presentada es conforme a lo solicitado en las especificaciones técnicas.				
La revisión de impresiones (en flexografía a una tinta en color negro, sobre las caras laterales de mayor superficie, sin imperfecciones) de la caja de empaque de Sellos "X", presentada es conforme a lo solicitado en las especificaciones técnicas.				

ANEXO 2

Acreditación de existencia legal y personalidad jurídica del LICITANTE

[_____(nombre)_____], manifiesto **bajo protesta de decir verdad**, que los datos aquí asentados, son ciertos y han sido debidamente verificados, así como que cuento con facultades suficientes para suscribir la propuesta en la presente licitación, a nombre y representación de: [nombre del LICITANTE (empresa participante) ____].

Licitación Pública Nacional Presencial No.: _____

Registro Federal de Contribuyentes:	<u>Nacionalidad:</u>
Domicilio:	
Calle y número:	
Colonia:	Demarcación territorial o Municipio:
Código Postal:	Entidad federativa:
Teléfonos:	Fax:
Correo electrónico:	
No. de la escritura pública en la que consta su acta constitutiva:	Fecha:
Nombre, número y lugar del Notario Público ante el cual se dio fe de esta:	
Relación de socios/accionistas. - Apellido Paterno:	Apellido Materno: Nombre(s)
Descripción del objeto social: (Deberá ser congruente con el objeto de la presente contratación) (En caso de ser persona física, deberá describir su actividad empresarial)	
Reformas al acta constitutiva:	
Estratificación:	

Nombre del apoderado o representante legal:	
Datos del documento legal mediante el cual acredita su personalidad y facultades:	
Escritura pública número:	Fecha:
Nombre, número y lugar del Notario Público ante el cual se otorgó:	

(Lugar y fecha)

(Nombre del Licitante y nombre y firma del representante legal)

(En caso de presentar proposición conjunta, cada consorciado deberá presentarlo firmado autógrafamente)

Nota 1: Adjuntar copia de la **identificación oficial VIGENTE y LEGIBLE** del representante legal que suscribe la propuesta.

Nota 2: El presente formato podrá ser reproducido por cada participante en el modo que estime conveniente, debiendo respetar su contenido, preferentemente, en el orden indicado.

ANEXO 3 “A”

Manifestación de no encontrarse en alguno de los supuestos establecidos en los artículos 59 y 78 del REGLAMENTO.

Ciudad de México, a ____ de _____ de 2023.

**C. DIRECTOR DE RECURSOS MATERIALES Y SERVICIOS
INSTITUTO NACIONAL ELECTORAL
P R E S E N T E.**

[nombre del LICITANTE (nombre de la empresa)], manifiesto **bajo protesta de decir verdad**, que no participan en este procedimiento de Licitación Pública Nacional Presencial número [_____] para la contratación de “[_____]” personas físicas o morales que se encuentren en alguno de los supuestos establecidos en el artículo 59 y 78 del Reglamento del Instituto Nacional Electoral en Materia de Adquisiciones, Arrendamientos de Bienes Muebles y Servicios.

Protesto lo necesario

(Nombre del Licitante y nombre y firma del representante legal)

(En caso de presentar proposición conjunta, cada consorciado deberá presentarlo firmado autógrafamente)

ANEXO 3 “B”

Manifestación de estar al corriente en el pago de las obligaciones fiscales y en materia de seguridad social

Ciudad de México, a ____ de _____ de 2023.

**C. DIRECTOR DE RECURSOS MATERIALES Y SERVICIOS
INSTITUTO NACIONAL ELECTORAL
P R E S E N T E.**

[nombre del LICITANTE o nombre de la empresa], manifiesto **bajo protesta de decir verdad**, que [nombre del LICITANTE o nombre de la empresa], se encuentra al corriente en el pago de sus obligaciones fiscales y en materia de seguridad social, en términos que la normatividad fiscal vigente establece.

Protesto lo necesario

(Nombre del Licitante y nombre y firma del representante legal)

(En caso de presentar proposición conjunta, cada consorciado deberá presentarlo firmado autógrafamente)

ANEXO 3 “C”

Manifestación de no encontrarse en alguno de los supuestos establecidos en el artículo 49 fracción IX de la Ley General de Responsabilidades Administrativas.

Ciudad de México, a ____ de _____ de 2023.

C. DIRECTOR DE RECURSOS MATERIALES Y SERVICIOS INSTITUTO NACIONAL ELECTORAL P R E S E N T E.

[nombre del LICITANTE (nombre de la empresa)], manifiesto **bajo protesta de decir verdad**, que no participan en este procedimiento de Licitación Pública Nacional Presencial número [_____] para la contratación de “[_____]” personas físicas o morales que desempeñan empleo, cargo o comisión en el servicio público o, en su caso, que a pesar de desempeñarlo, con la formalización del contrato correspondiente no se actualiza un Conflicto de Interés de conformidad con lo señalado en el artículo 49 fracción IX de La Ley General de Responsabilidades Administrativas.

Protesto lo necesario

(Nombre del Licitante y nombre y firma del representante legal)

(En caso de presentar proposición conjunta, cada consorciado deberá presentarlo firmado autógrafamente)

ANEXO 4

Declaración de integridad

Ciudad de México, a ____ de _____ de 2023.

**C. DIRECTOR DE RECURSOS MATERIALES Y SERVICIOS
INSTITUTO NACIONAL ELECTORAL
P R E S E N T E.**

De conformidad con el artículo 36, fracción IX del Reglamento del Instituto Nacional Electoral en materia de Adquisiciones, Arrendamientos de Bienes Muebles y Servicios, manifiesto a usted, bajo protesta de decir verdad, que [nombre del LICITANTE (nombre de la empresa)], por sí misma o por interpósita persona, se abstendrá de adoptar conductas, para que los servidores públicos del INSTITUTO induzcan o alteren las evaluaciones de las proposiciones, el resultado del procedimiento, u otros aspectos que otorguen condiciones más ventajosas con relación a los demás participantes de la Licitación Pública Nacional Presencial número _____ para la “[_____]”.

(Lugar y fecha)

(Nombre del Licitante y nombre y firma del representante legal)

(En caso de presentar proposición conjunta, cada consorciado deberá presentarlo firmado autógrafamente)

ANEXO 5

Manifestación de ser de nacionalidad mexicana

Ciudad de México, a ____ de _____ de 2023.

**C. DIRECTOR DE RECURSOS MATERIALES Y SERVICIOS
INSTITUTO NACIONAL ELECTORAL
P R E S E N T E.**

Manifiesto bajo protesta de decir verdad que [nombre del LICITANTE (nombre de la empresa participante)], es de nacionalidad mexicana.

Protesto lo necesario

(Nombre del Licitante y nombre y firma del representante legal)

(En caso de presentar proposición conjunta, cada consorciado deberá presentarlo firmado autógrafamente)

ANEXO 6

Estratificación de micro, pequeñas y medianas empresas

Ciudad de México, a ____ de _____ de 2023.

**C. DIRECTOR DE RECURSOS MATERIALES Y SERVICIOS
INSTITUTO NACIONAL ELECTORAL
P R E S E N T E.**

Declaro **bajo protesta de decir verdad**, que [nombre del LICITANTE (nombre de la empresa)], pertenece al rango de [_____] empresa, de conformidad con la estratificación estipulada en el *Acuerdo por el que se establece la estratificación de las Micro, Pequeñas y Medianas Empresas*, publicado en el Diario Oficial el 30 de junio de 2009, misma que se presenta a continuación:

ESTRATIFICACIÓN				
Favor de indicar con una "X" en qué situación se encuentra su empresa.				
Tamaño	Sector	Rango de número de trabajadores	Rango de monto de ventas anuales (mdp)	Tope máximo combinado*
Micro	Todos	Hasta 10	Hasta \$4	4.6
				()
Pequeña	Comercio	Desde 11 hasta 30	Desde \$4.01 hasta \$100	93
				()
	Industria y Bienes	Desde 11 hasta 50	Desde \$4.01 hasta \$100	95
				()
Mediana	Comercio	Desde 31 hasta 100	Desde \$100.01 hasta \$250	235
	Bienes	Desde 51 hasta 100	Desde \$100.01 hasta \$250	()
				235
Industria	Desde 51 hasta 250	Desde \$100.01 hasta \$250	250	
				()

***Tope Máximo Combinado = (Trabajadores) X 10% + (Ventas Anuales) X 90%.**

El tamaño de la empresa se determinará a partir del puntaje obtenido conforme a la siguiente fórmula:
Puntaje de la empresa = (Número de Trabajadores) X 10% + (Monto de Ventas Anuales) X 90%, el cual debe ser igual o menor al Tope Máximo Combinado de su categoría.

En caso de ser **Grande Empresa**, así lo podrá manifestar, o bien, podrá no presentar este formato.

Protesto lo necesario

(Nombre del Licitante y nombre y firma del representante legal)

(En caso de presentar proposición conjunta, cada consorciado deberá presentarlo firmado autógrafamente)

ANEXO 7

Oferta económica

Ciudad de México, a ____ de ____ de 2023.

Material	Cantidad (a)	Unidad de Medida	Precio unitario (antes de IVA) (b)	Importe total (antes de IVA) (a*b)
Molde de Inyección del sello "X"	1	Pieza		
Sello "X"	109,256	Piezas		
			Subtotal	
			IVA	
			Total	

Monto Total antes de IVA (Subtotal) con letra: (Pesos mexicanos con dos decimales)

Notas:

Únicamente para efectos de evaluación económica se tomará en cuenta el Monto Total antes de IVA (Subtotal).

Se verificará que los precios ofertados sean precios aceptables y convenientes.

En caso de que el monto Total antes del IVA (Subtotal) resulte aceptable y el más bajo; pero alguno o algunos de los conceptos resulte(n) ser precios no aceptables, dicho (s) concepto (s) que se encuentren en ese supuesto, se adjudicará hasta por el precio aceptable que resulte de la evaluación económica efectuada en términos de lo dispuesto en el Artículo 68 de la Políticas Bases y Lineamientos en materia de Adquisiciones, Arrendamientos de Bienes Muebles y Servicios del Instituto Federal Electoral.

Entendiéndose que, con la presentación de la propuesta económica por parte de los licitantes, aceptan dicha consideración.

Nombre del Licitante y nombre y firma del representante legal

ANEXO 8

Modelo de garantía de cumplimiento de contrato mediante póliza de fianza

Que es a favor del Instituto Nacional Electoral para garantizar por el proveedor [_____] el fiel y exacto cumplimiento de las obligaciones pactadas en el contrato “_____” No. INE/_____/2023, de fecha de firma [_____] por un monto total de \$_____ M.N. (_____) más I.V.A., relativo a la contratación de (bienes, arrendamiento de bienes muebles o servicios) de acuerdo con las especificaciones contenidas en el citado contrato derivadas de la Licitación Pública Nacional Presencial No._____.

La compañía afianzadora expresamente declara: **a)** Que la fianza se otorga atendiendo a todas las estipulaciones contenidas en el contrato, **b)** Que para cancelar la fianza, será requisito **indispensable** contar con la constancia de cumplimiento total de las obligaciones contractuales **emitida por el administrador del contrato**, **c)** Que la fianza permanecerá vigente durante el cumplimiento de la obligación que garantice y continuará vigente en caso de que se otorgue prórroga al cumplimiento del contrato, así como durante la substanciación de todos los recursos legales o de los juicios que se interpongan y hasta que se dicte resolución definitiva por autoridad **competente** que quede firme, **de forma tal que su vigencia no podrá acotarse en razón del plazo de ejecución del contrato principal o fuente de las obligaciones, o cualquier otra circunstancia**, **d)** En caso de hacerse efectiva la presente garantía la Institución de Fianzas acepta expresamente someterse a los procedimientos de ejecución previstos en la Ley de Instituciones de Seguros y de Fianzas para la efectividad de la garantía, aún para el caso de que proceda el cobro de indemnización por mora, con motivo del pago extemporáneo del importe de la póliza de fianza requerida. El procedimiento de ejecución será el previsto en el artículo 282 de la citada Ley, debiéndose atender para el cobro de indemnización por mora lo dispuesto en el artículo 283 de dicha Ley.

ANEXO 9

Ejemplo de formato para la manifestación que deberán presentar los **licitantes que participen en los procedimientos de contratación**, para dar cumplimiento a lo dispuesto en la Regla 8 de las Reglas para la determinación y acreditación del grado de contenido nacional de los bienes que se ofertan y entregan en los procedimientos de contratación

Ciudad de México., a ____ de _____ de 20__.

C. DIRECTOR DE RECURSOS MATERIALES Y SERVICIOS INSTITUTO NACIONAL ELECTORAL P R E S E N T E.

Me refiero al procedimiento de Licitación Pública Nacional Presencial No. _____ en la que mi representada, la empresa _____ participa a través de la presente propuesta.

Sobre el particular, y en los términos de lo previsto por las "Reglas para la determinación, acreditación y verificación del contenido nacional de los bienes que se ofertan y entregan en los procedimientos de contratación, así como para la aplicación del requisito de contenido nacional en la contratación de obras públicas, que celebren las dependencias y entidades de la Administración Pública Federal", el que suscribe, **manifiesta bajo protesta de decir verdad** que, en el supuesto de que me sea adjudicado el contrato respectivo, la totalidad de los que oferto en dicha propuesta y suministraré, serán producidos en los Estados Unidos Mexicanos y contarán con un porcentaje de contenido nacional de cuando menos el 65% (sesenta y cinco por ciento).

De igual forma **manifiesto bajo protesta de decir verdad**, que tengo conocimiento de lo previsto en el artículo 57 de la Ley de Adquisiciones, Arrendamientos y Servicios del Sector Público (aplicada supletoriamente); en este sentido, me comprometo, en caso de ser requerido, a aceptar una verificación del cumplimiento de los requisitos sobre el contenido nacional de los bienes aquí ofertados, a través de la exhibición de la información documental correspondiente y/o a través de una inspección física de la planta industrial en la que se producen los bienes, conservando dicha información por tres años a partir de la entrega de los bienes a la convocante.

ATENTAMENTE

Nombre del Licitante y nombre del representante legal

NOTA: Si el LICITANTE es una persona física, se podrá ajustar el presente formato en su parte conducente.

ANEXO 10

Ejemplo de formato para la manifestación que deberán presentar el **licitante adjudicado** para dar cumplimiento a lo dispuesto en la Regla 9 de las Reglas para la determinación y acreditación del grado de contenido nacional de los bienes que se ofertan y entregan en los procedimientos de contratación

Ciudad de México, a ____ de _____ de 20__.

**C. DIRECTOR DE RECURSOS MATERIALES Y SERVICIOS
INSTITUTO NACIONAL ELECTORAL
P R E S E N T E.**

Me refiero al procedimiento de Licitación Pública Nacional Presencial No. _____ en el que mi representada, la empresa _____ participó y resultó adjudicada.

Sobre el particular, y en los términos de lo previsto por la Regla 9 de las "Reglas para la determinación, acreditación y verificación del contenido nacional de los bienes que se ofertan y entregan en los procedimientos de contratación, así como para la aplicación del requisito de contenido nacional en la contratación de obras públicas, que celebren las dependencias y entidades de la Administración Pública Federal", el que suscribe manifiesta **bajo protesta de decir verdad**, que los bienes entregados fueron producidos en los Estados Unidos Mexicanos por la empresa _____ y cuentan con un porcentaje de contenido nacional del 65% (sesenta y cinco por ciento).

ATENTAMENTE

Nombre del Licitante y nombre del representante legal

NOTA: Si el LICITANTE es una persona física, se podrá ajustar el presente formato en su parte conducente.

ANEXO 11

Tipo y modelo de contrato

Contrato (abierto y/o plurianual si aplica) de adquisición de bienes y/o prestación de servicios, que celebran por una parte, el **Instituto Nacional Electoral**, a quien en lo sucesivo se le denominará el “**Instituto**”, representado por (cuando aplique, según el monto) su Apoderado Legal, la Maestra Claudia Edith Suarez Ojeda encargada de despacho de la Dirección Ejecutiva de Administración, asistido por el Lic. Octavio Ernesto Alejo Nava, Director de Recursos Materiales y Servicios; por el _____, como titular del Área Requirente, por el _____, en su calidad de Administrador del Contrato y por el _____, en su calidad de Supervisor del Contrato; y por la otra, _____, a quien en lo sucesivo se le denominará el “**Proveedor**”, representado por el C. _____, en su carácter de -Apoderado o Representante Legal- o -por su propio derecho (según aplique), y a quienes de manera conjunta se les denominará como “**LAS PARTES**”, al tenor de las siguientes:

Declaraciones

I. Del “**Instituto**”:

I.1 Que de conformidad con lo dispuesto en los artículos 41, base V, Apartado A de la Constitución Política de los Estados Unidos Mexicanos, y 29 de la Ley General de Instituciones y Procedimientos Electorales, publicada en el Diario Oficial de la Federación el 23 de mayo de 2014, en adelante la “**LGIFE**”, es un organismo público autónomo, con personalidad jurídica y patrimonio propios.

I.2 Con fundamento en los artículos 134, párrafo (según corresponda) de la Constitución Política de los Estados Unidos Mexicanos; 31, fracción _____, (y los que resulten aplicables) del Reglamento del Instituto Nacional Electoral en materia de Adquisiciones, Arrendamientos de Bienes Muebles y Servicios, en adelante el “**Reglamento**”, el “**Instituto**” llevó a cabo el procedimiento de (procedimiento de contratación según corresponda, Licitación Pública o Invitación a Cuando Menos Tres Personas) número _____, en la que se adjudicó al “**Proveedor**” la presente contratación, mediante el acta de fallo de fecha _____.

I.3 Que de conformidad con lo dispuesto por el artículo 59, incisos a), b) y h) de la “**LGIFE**”, son atribuciones de la Dirección Ejecutiva de Administración, la aplicación de las políticas, normas y procedimientos para la administración de los recursos financieros y materiales; organizar, dirigir y controlar la administración de los recursos materiales y financieros, y atender las necesidades administrativas de los órganos del “**Instituto**”.

CUANDO APLIQUE (según monto):

I.4 Que el Licenciado _____, Director Ejecutivo de Administración, cuenta con las facultades suficientes para celebrar el presente contrato, según consta en el poder contenido en la escritura pública número 176.111 de fecha 12 de enero de 2015, otorgada ante la fe del Licenciado Cecilio González Márquez, Notario Público número 151 del entonces Distrito Federal, hoy Ciudad de México y manifiesta que sus facultades no le han sido modificadas, revocadas, ni limitadas en forma alguna.

I.5 La celebración del presente contrato permitirá que la (nombre del Área Requirente), cumpla con las atribuciones que tiene encomendadas, en términos de los artículos (fundamento legal) de la “**LGIFE**” y (fundamento legal) del Reglamento Interior del “**Instituto**”.

I.6 Que los servidores públicos suscriben el presente contrato, con fundamento en lo dispuesto en el artículo 117, numeral VI de las Políticas, Bases y Lineamientos en materia de Adquisiciones, Arrendamientos de Bienes Muebles y Servicios del Instituto Federal Electoral, vigentes de conformidad con lo dispuesto en el artículo Sexto Transitorio del Decreto por el que se expide la “**LGIFE**”, en lo sucesivo las “**POBALINES**”.

I.7 Que cuenta con la suficiencia presupuestal en la partida específica (señalar partida) para cubrir el compromiso derivado del presente contrato, según consta en el Sistema Integral para la Gestión Administrativa con número de solicitud interna _____ debidamente aprobada.

(Contratos abiertos y/o Plurianuales) Lo anterior, sin perjuicio de que con posterioridad se cuente con una solicitud interna adicional a la antes señalada, así como que, derivado de la ejecución del objeto del presente contrato, resulten aplicables otras partidas presupuestales que sean previamente dictaminadas por la Subdirección de Presupuesto.

La erogación de los recursos para el ejercicio fiscal 20____ estará sujeta a la disponibilidad presupuestaria que apruebe la Cámara de Diputados mediante Decreto de Presupuesto de Egresos de la Federación para dicho ejercicio, así como a la aprobación correspondiente por parte del Consejo General del “**INSTITUTO**”, por lo que sus efectos estarán condicionados a la existencia de los recursos presupuestarios respectivos, sin que la no realización de la referida condición suspensiva origine responsabilidad alguna para las partes.

CUANDO APLIQUE:

*Que cuenta con el Acuerdo de Autorización del Director Ejecutivo de Administración, para llevar a cabo adquisiciones, arrendamientos y servicios, cuya vigencia rebasa un ejercicio presupuestario, de fecha _____.

*Que cuenta con la Autorización para la Procedencia del Pago Anticipado, solicitada el _____ de _____ de 20____, emitida por la Dirección Ejecutiva de Administración.

*Que cuenta con el Acuerdo de Autorización para ejercer recursos de la partida restringida (señalar partida y descripción), emitido por el Director Ejecutivo de Administración, de fecha _____.

*Que cuenta con el Dictamen de Procedencia Técnica (número), emitido por la Unidad Técnica de Servicios de Informática, de fecha _____.

*Que cuenta con el Dictamen de Procedencia Técnica número _____ emitido por la Coordinación Nacional de Comunicación Social, de fecha _____.

I.8 Que su Registro Federal de Contribuyentes inscrito ante la Secretaría de Hacienda y Crédito Público es INE14040N10, y señala como su domicilio fiscal el ubicado en Viaducto Tlalpan número 100, Colonia Arenal Tepepan, Alcaldía Tlalpan, código postal 14610, Ciudad de México.

II. Del "Proveedor":

SI ES PERSONA MORAL

II.1 Que es una empresa constituida conforme a la legislación mexicana, según consta en la escritura pública número _____ de fecha _____, otorgada ante la fe del (la) Licenciado (a) _____, (tipo de fedatario) número _____ del (Ciudad en la que actúa), misma que fue inscrita en el Registro Público de la Propiedad y de Comercio de _____, en el folio mercantil electrónico número _____, el _____ de _____ de _____.

II.2 Que dentro de su objeto social se encuentra, entre otros (señalar el objeto acorde al servicio contratado).

II.3 Que el C. _____, se identifica con (señalar documento con el que se identifica y la autoridad que lo expide) número _____, y cuenta con facultades suficientes para celebrar el presente contrato, según consta en la escritura número _____ de fecha _____, otorgada ante la fe del (la) Licenciado (a) _____, (tipo de fedatario) número _____ del (Ciudad en la que actúa) y manifiesta que dichas facultades no le han sido modificadas, revocadas, ni limitadas en forma alguna.

II. Que su Registro Federal de Contribuyentes inscrito ante la Secretaría de Hacienda y Crédito Público es _____.

II. Que manifiesta bajo protesta de decir verdad que ni su (Representante o Apoderado legal, según corresponda), socios, directivos, ni alguna de las personas que intervendrán con el objeto del presente contrato, se encuentran en alguno de los supuestos establecidos en los artículos 59 y 78 del "Reglamento".

Asimismo, manifiesta bajo protesta de decir verdad que ni su (Representante o Apoderado legal, según corresponda), socios y directivos, se encuentran en el supuesto establecido en el artículo 49, fracción IX de la Ley General de Responsabilidades Administrativas.

II. Que manifiesta encontrarse al corriente en el cumplimiento de sus obligaciones fiscales y en materia de seguridad social (cuando aplique).

II.7 Que para efectos del presente contrato, señala como domicilio para oír y recibir notificaciones, el ubicado en (señalar domicilio).

SI ES PERSONA FÍSICA

II.1 Que es una persona física, de nacionalidad (señalar nacionalidad), con capacidad jurídica para suscribir el presente contrato y para obligarse en los términos y condiciones mencionados en el mismo.

II.2 Que cuenta con los conocimientos, la experiencia, disponibilidad, así como con los recursos técnicos, económicos y humanos requeridos para (entregar los bienes o prestar los servicios, según corresponda) objeto del presente contrato.

II.3 Que el/la C. (nombre del Representante o Apoderado, si es el caso), se identifica con (señalar documento con el que se identifica y la autoridad que lo expide) número _____.

II. Que su Registro Federal de Contribuyentes inscrito ante la Secretaría de Hacienda y Crédito Público es _____.

II.5 Que manifiesta encontrarse al corriente en el cumplimiento de sus obligaciones fiscales y en materia de seguridad social (cuando aplique).

II.6 Que para efectos del presente contrato, señala como su domicilio para oír y recibir notificaciones, el ubicado en (señalar domicilio).

Cláusulas

Primera.- Objeto.

El objeto consiste en la adquisición y/o prestación del servicio (según corresponda) de _____ en los términos y condiciones que se precisan en el presente contrato y su “Anexo Único”, el cual consiste en la propuesta técnica del “Proveedor”, donde se señala la descripción pormenorizada (de los mismos o del mismo, según corresponda), conforme a las especificaciones técnicas señaladas en la convocatoria y su junta de aclaraciones, lo que fue evaluado por el Área Requiriente.

Segunda.- Importe a pagar.

Si el contrato es cerrado: El importe total a pagar es por la cantidad de \$ _____ (_____ /100 moneda nacional o dólares americanos, según sea el caso), incluido el Impuesto al Valor Agregado, de conformidad con los siguientes precios unitarios:

(Descripción de los precios unitarios)

Si el contrato es abierto: El monto mínimo total a pagar es por la cantidad de \$ _____ (_____ /100 moneda nacional o dólares americanos, según sea el caso), y el monto máximo total a pagar es por la cantidad de \$ _____ (_____ /100 moneda nacional o dólares americanos, según sea el caso), ambas cantidades incluyen el Impuesto al Valor Agregado, de conformidad con los siguientes precios unitarios:

(Descripción de los precios unitarios)

El Administrador del Contrato deberá verificar que durante la vigencia del presente contrato no se exceda el monto máximo, así como que se cuente con la suficiencia presupuestal correspondiente para cumplir con las obligaciones a cargo del “Instituto”.

Si el contrato es plurianual: (Se debe señalar además el desglose de los recursos por ejercicio fiscal, según corresponda.).

En el presente contrato no se consideran anticipos y el precio es fijo durante la vigencia del mismo, por lo que no se encuentra sujeto a ajuste de precio.

(O bien, describir si existen anticipos y/o el mecanismo de ajuste de precio que se aplicará.)

Tercera.- Condiciones de pago.

(Señalar forma, periodicidad y condicionantes de pago establecidos por el área requiriente)

Los **CFDI’s** que presente el “Proveedor” para el trámite de pago, deberán cumplir con los requisitos fiscales que señalan los artículos 29 y 29 A del Código Fiscal de la Federación, las reglas 2.7.1.32 o 2.7.1.39 de la Resolución Miscelánea Fiscal (RMF) vigente, o las que en lo sucesivo se adicionen o modifiquen.

Si el “Proveedor” está en posibilidad de cumplir con la regla 2.7.1.32 de la RMF, al recibir el pago, el “Proveedor” deberá enviar el **CFDI complemento de pago** correspondiente, al correo electrónico de la Subdirección de Cuentas por Pagar (complementodepago.scp@ine.mx), y del Administrador del Contrato (_____[@ine.mx](mailto:_____@ine.mx)), indicando obligatoriamente como referencia el número de Oficio de Solicitud de Pago (OSP), mismo que le será notificado por la Subdirección de Operación Financiera, vía correo electrónico; dicho envío deberá realizarse dentro de los primeros 10 (diez) días naturales del mes siguiente a aquel en que haya recibido el pago correspondiente.

Para efectos del plazo anterior, se considerará como fecha de recepción del pago, aquella en que el “Proveedor” haya recibido la transferencia electrónica en la cuenta bancaria señalada para tal efecto, o bien, en la que haya recibido el cheque correspondiente, en la Caja General de la Dirección Ejecutiva de Administración del “Instituto”, ubicada en Periférico Sur, número 4124, piso 1, Colonia Jardines del Pedregal, Alcaldía Álvaro Obregón, código postal 01900, Ciudad de México.

En caso de que no se reciba el **CFDI complemento de pago** correspondiente en el plazo antes señalado, la Subdirección de Cuentas por Pagar, realizará la denuncia correspondiente ante el Servicio de Administración Tributaria.

Si el “Proveedor” está en posibilidad de cumplir con la regla 2.7.1.39 de la RMF, deberá emitir el **CFDI** correspondiente dentro de los plazos establecidos por la Dirección de Recursos Financieros para su recepción.

En términos de los artículos 60 del “Reglamento” y 163 de las “POBALINES”, para el caso de cualquiera de los supuestos anteriores, la fecha de pago no podrá exceder de 20 (veinte) días naturales contados a partir de la fecha en que el “Instituto” reciba por parte del “Proveedor”, el **CFDI** correspondiente, previa liberación del pago por parte del Administrador del Contrato, quien, en su caso, deberá adjuntar el comprobante de pago por concepto de penas convencionales, contractuales o deducciones a favor del “Instituto”.

Cuarta.- Vigencia.

La vigencia del presente contrato es del _____ de _____ de _____ al _____ de _____ de _____.

Quinta.- Plazo, lugar y condiciones para la entrega de los bienes o prestación del servicio.

El “Proveedor” deberá entregar los bienes conforme a lo señalado en el “Anexo Único” del presente contrato.

Sexta.- Administración (si aplica- y Supervisión) del contrato.

El responsable de administrar y vigilar el cumplimiento del presente contrato es el Titular de (nombre del área), adscrita a la (Área Requirente) del “**Instituto**”, y señala como domicilio para los efectos del presente contrato, el ubicado en (señalar domicilio).

En términos de los artículos 105, fracción VIII, 155 de las “**POBALINES**” y 27 del “**Reglamento**”, el responsable de administrar y vigilar el presente contrato deberá informar por escrito a la DRMS, lo siguiente:

1. De los atrasos e incumplimientos, así como el cálculo de las penas convencionales (y deducciones, si aplican) correspondientes, anexando los documentos probatorios del incumplimiento en que incurra el “**Proveedor**”.
2. Visto bueno para la liberación de la garantía de cumplimiento.
3. Evaluación del “**Proveedor**”.

(Si aplica) Con fundamento en los artículos 68 del “**Reglamento**”, 143, último párrafo y 144 de las “**POBALINES**”, el responsable de supervisar el presente contrato es el (Señalar cargo y adscripción).

Séptima.- Garantía de cumplimiento.

Si el contrato es cerrado:

Con fundamento en lo dispuesto por los artículos 57, fracción II y último párrafo y 58 del “**Reglamento**”, 123, 127 y 130 de las “**POBALINES**”, el “**Proveedor**” entregará una garantía de cumplimiento del presente contrato dentro de los 10 (diez) días naturales posteriores a su firma, por el equivalente al 15% (quince por ciento) del monto total del contrato, sin incluir el Impuesto al Valor Agregado, la cual será en pesos mexicanos (o si aplica, en dólares americanos), a favor del “**Instituto**”, y deberá estar vigente hasta la conclusión de las obligaciones establecidas en el presente contrato, a plena satisfacción del Administrador del mismo.

Si el contrato es abierto:

Con fundamento en lo dispuesto por los artículos 57, fracción II y penúltimo párrafo, y 58 del “**Reglamento**”, 115, fracción III, 124, 127 y 130 de las “**POBALINES**”, el “**Proveedor**” entregará una garantía de cumplimiento del presente contrato dentro de los 10 (diez) días naturales posteriores a su firma, por el equivalente al 15% (quince por ciento) del monto máximo total del contrato, sin incluir el Impuesto al Valor Agregado, la cual será en pesos mexicanos (o si aplica, en dólares americanos), a favor del “**Instituto**”, y deberá estar vigente hasta la conclusión de las obligaciones establecidas en el presente contrato, a plena satisfacción del Administrador del mismo.

Si es plurianual se deberá agregar según corresponda:

Con fundamento en lo dispuesto por los artículos 57, fracción II y último párrafo, y 58 del “**Reglamento**”, (115, fracción III, 124, **si es abierto**), 125, 127 y 130 de las “**POBALINES**”, el “**Proveedor**” entregará una garantía de cumplimiento del presente contrato dentro de los 10 (diez) días naturales posteriores a su firma, por el equivalente al 15% (quince por ciento) del monto (máximo, **si es abierto**) total del contrato por erogar en el ejercicio fiscal 2023, sin incluir el Impuesto al Valor Agregado, debiendo renovarse, durante los primeros 10 (diez) días naturales de los ejercicios fiscales 20__ y 20__ (señalar según corresponda), por el equivalente al 15% (quince por ciento) del monto (máximo, **si es abierto**) total a erogar en dichos ejercicios fiscales, sin incluir el Impuesto al Valor Agregado; la cual será en pesos mexicanos (o si aplica, en dólares americanos), a favor del “**Instituto**”, y deberá estar vigente hasta la conclusión de las obligaciones establecidas en el presente contrato, a plena satisfacción del Administrador del mismo.

La garantía de cumplimiento podrá constituirse de la siguiente forma:

- 1) Mediante póliza de fianza otorgada por institución autorizada por la Secretaría de Hacienda y Crédito Público;
- 2) Con carta de crédito irrevocable, expedida por institución de crédito autorizada conforme a las disposiciones legales aplicables, o
- 3) Con cheque de caja o certificado expedido a favor del “**Instituto**”.

Con fundamento en la fracción II del artículo 105 de las “**POBALINES**”, para el caso de que el “**Instituto**” haga efectiva la garantía de cumplimiento, ésta se ejecutará por el monto total de la obligación garantizada, considerando que ésta es indivisible. (O cuando aplique: de manera proporcional respecto del monto de los bienes no entregados o servicio no prestado, si la obligación garantizada es divisible.)

Si aplica Octava.- Seguro de responsabilidad civil.

De conformidad con lo previsto en los artículos 66, segundo párrafo del “**Reglamento**” y 145, apartado C de las “**POBALINES**”, el “**Proveedor**” deberá presentar al Administrador del Contrato, una póliza de responsabilidad civil o de daños a terceros de conformidad con lo establecido en el “**Anexo Único**” del presente contrato.

Octava.- Pena convencional.

En términos de lo estipulado en el artículo 62 del “**Reglamento**” y 145 de las “**POBALINES**”, si el “**Proveedor**” incurre en algún atraso en el cumplimiento de las fechas pactadas para la entrega de los bienes o prestación del servicio, le serán aplicables penas convencionales de conformidad con lo establecido en el “**Anexo Único**” del presente contrato, la cual tendrá como límite el monto de la garantía de cumplimiento y en caso de exceder, el “**Instituto**” podrá iniciar el procedimiento de rescisión administrativa del presente contrato.

El límite máximo de la pena convencional que podrá aplicarse al **“Proveedor”**, será hasta el monto de la garantía de cumplimiento del contrato, después de lo cual, el **“Instituto”** podrá iniciar el procedimiento de rescisión administrativa del contrato, de conformidad con lo establecido en la cláusula **Décima Primera** del presente contrato.

El **“Instituto”** notificará por escrito al **“Proveedor”**, el atraso en el cumplimiento de sus obligaciones, así como el monto que deberá pagar por concepto de pena convencional, el cual deberá ser cubierto dentro de los 5 (cinco) días hábiles posteriores a aquél en que se le haya requerido, debiendo hacerlo mediante cheque certificado, de caja, o a través de transferencia electrónica a favor del **“Instituto”**, a la cuenta autorizada que le proporcione con la notificación correspondiente.

El **“Proveedor”** se obliga ante el **“Instituto”** a responder por (los defectos o vicios ocultos de los bienes o la calidad del servicio, según aplique), así como de cualquier responsabilidad en la que pudiere incurrir, con motivo de la ejecución del presente contrato, en términos de la legislación aplicable.

El pago del servicio quedará condicionado, proporcionalmente, al pago que el **“Proveedor”** deba efectuar por concepto de penas convencionales por atraso, en el entendido de que, si el contrato es rescindido, no procederá el cobro de dichas penas ni la contabilización de las mismas al hacer efectiva la garantía de cumplimiento.

Si aplica: Novena.- Deducciones.

De conformidad con lo dispuesto en el artículo 63 del **“Reglamento”** y 146 de las **“POBALINES”**, el **“Instituto”** podrá aplicar deducciones al pago de los bienes o del servicio, según aplique con motivo del incumplimiento parcial o deficiente en que pudiera incurrir el **“Proveedor”**, de conformidad con lo establecido en el **“Anexo Único”** del presente contrato.

Los montos a deducir, previamente cuantificados por el Administrador del Contrato, deberán reflejarse a través de la emisión de un **CFDI de egresos** (nota de crédito) por concepto de deducciones, el cual se deberá encontrar fiscalmente relacionado con el **CFDI de ingresos** correspondiente al servicio prestado, sobre el cual se aplica la deducción. El límite máximo que se aplicará por concepto de deducciones no excederá el monto de la garantía de cumplimiento, en caso contrario, el **“Instituto”** podrá rescindir el contrato.

Décima.- Terminación anticipada.

De conformidad con lo determinado en los artículos 65 del **“Reglamento”**, 147, 148, 149 y 150 de las **“POBALINES”**, el **“Instituto”** podrá dar por terminado anticipadamente el presente contrato en los siguientes casos:

- I. Por caso fortuito o fuerza mayor;

Quando por causas justificadas se extinga la necesidad de requerir los (bienes y/o prestación de los servicios, según aplique) contratados:

- a) Cuando se determine la nulidad de los actos que dieron origen al contrato, con motivo de la resolución de una inconformidad o intervención de oficio emitida por el Órgano Interno de Control del **“Instituto”**, y
- b) Cuando el Administrador del Contrato justifique mediante dictamen que la continuidad del contrato contraviene los intereses del **“Instituto”**.

De conformidad con el artículo 105, fracción IX de las **“POBALINES”**, el pago de los gastos no recuperables se estará a lo dispuesto en el artículo 149, fracción I del mismo ordenamiento; en este supuesto el **“Instituto”** reembolsará al **“Proveedor”**, previa solicitud por escrito, los gastos no recuperables en que haya incurrido, siempre que éstos sean razonables, estén debidamente comprobados y se relacionen directamente con el contrato correspondiente.

Décima Primera.- Rescisión administrativa.

El **“Instituto”** podrá en cualquier momento rescindir administrativamente el presente contrato, cuando el **“Proveedor”** incurra en incumplimiento de sus obligaciones, así como si incurre en alguno de los siguientes supuestos:

- a) Si el **“Instituto”** corrobora que el **“Proveedor”** ha proporcionado información falsa, relacionada con su documentación legal o su oferta técnica o económica;
- b) Si el monto calculado de la pena convencional (o deducciones si aplica) excede el monto de la garantía de cumplimiento;
- c) Si incumple cualquier obligación establecida en el **“Reglamento”** o demás ordenamientos aplicables; o
- d) Cuando la autoridad competente lo declare en concurso mercantil, o bien se encuentre en cualquier otra situación que afecte su patrimonio en tal forma que le impida cumplir con las obligaciones asumidas en el contrato.

En el supuesto de que el **“Instituto”** rescinda el presente contrato se atenderá conforme al procedimiento establecido en los artículos 64 del **“Reglamento”**, 151 y 152 de las **“POBALINES”**.

Décima Segunda.- Prevalencia.

De conformidad con lo establecido en los artículos 54, penúltimo párrafo del **“Reglamento”** y 105, fracción IV de las **“POBALINES”**, la convocatoria, la junta de aclaraciones, el fallo y el contrato, son los instrumentos que vinculan a las partes en sus derechos y obligaciones; las estipulaciones que se establezcan en el contrato no deberán modificar las condiciones previstas en la convocatoria y la junta de aclaraciones; en caso de discrepancia prevalecerá lo establecido en éstas.

Décima Tercera.- Transferencia de derechos.

En términos de lo señalado en el último párrafo del artículo 55 del **“Reglamento”**, el **“Proveedor”** no podrá transferir los derechos y obligaciones derivados del presente contrato, con excepción de los derechos de cobro, en cuyo caso se deberá

contar con el consentimiento expreso y por escrito por parte del (la) Titular de la Dirección de Recursos Financieros del “Instituto”.

Décima Cuarta.- Impuestos y derechos.

Los impuestos y derechos que se generen con motivo de los (bienes o servicio, según aplique) objeto del presente contrato, correrán por cuenta del “Proveedor”, trasladando al “Instituto” únicamente el Impuesto al Valor Agregado de acuerdo a la legislación fiscal vigente.

Décima Quinta.- Propiedad intelectual.

En términos de lo señalado en el artículo 54, fracción XX del “Reglamento”, en caso de violaciones en materia de derechos inherentes a la propiedad intelectual, la responsabilidad estará a cargo del “Proveedor”.

Décima Sexta.- Solicitud de información.

El “Proveedor” se compromete a proporcionar los datos e informes relacionados con el presente contrato que, en su caso, le requiera el Órgano Interno de Control del “Instituto” en el ámbito de sus atribuciones y en apego a lo previsto en los artículos 70 del “Reglamento” y 82, párrafo 1, inciso g) del Reglamento Interior del “Instituto”.

Décima Séptima.- Confidencialidad.

El “Proveedor” no podrá divulgar ningún tipo de información relacionada con el presente contrato y tampoco podrá utilizarla en su beneficio o de terceros, sin la previa autorización expresa y por escrito del “Instituto”, por lo que éste se reserva el derecho de ejercitar las acciones legales que correspondan, ante las autoridades competentes.

Asimismo, el “Proveedor” deberá proteger los datos personales obtenidos con motivo del objeto del presente Pedido-Contrato, en cumplimiento a lo previsto en la Ley Federal de Protección de Datos Personales en Posesión de los Particulares.

Décima Octava.- Responsabilidad laboral.

El “Proveedor” será el único patrón de todas las personas que intervendrán bajo sus órdenes en el desempeño y operación para el cumplimiento del presente contrato, por lo cual asume todas las obligaciones y responsabilidades derivadas de la relación laboral, ya sean civiles, penales o de cualquier otra índole, liberando al “Instituto” de cualquiera de ellas, y por ningún motivo se le podrá considerar a éste como patrón sustituto o solidario.

Décima Novena.- Incrementos y modificaciones.

En términos de lo establecido por los artículos 61 del “Reglamento”, y 156, 157, 158, 159 y 160 de las “POBALINES”, durante la vigencia del contrato se podrá incrementar el monto o la cantidad de (bienes y/o servicios, según corresponda) solicitados, siempre que no rebase en conjunto el 20% (veinte por ciento) del monto o cantidad de los conceptos o volúmenes establecidos originalmente, y el precio sea igual al pactado originalmente, debiendo el “Proveedor” entregar la modificación respectiva de la garantía de cumplimiento por dicho incremento.

La modificación del plazo originalmente pactado para la entrega de los bienes y/o prestación de los servicios (según corresponda) sólo procederá por caso fortuito, fuerza mayor o causas atribuibles al “Instituto”. Cualquier modificación al presente contrato será establecida por escrito y por mutuo consentimiento de las partes mediante la formalización de un convenio modificatorio.

Vigésima. - Pagos en exceso.

Tratándose de pagos en exceso que haya recibido el “Proveedor”, éste deberá reintegrar las cantidades pagadas en exceso más los intereses correspondientes, conforme a la tasa que será igual a la establecida por la Ley de Ingresos de la Federación del ejercicio fiscal que corresponda, como si se tratara del supuesto de prórroga para el pago de créditos fiscales. Los cargos se calcularán sobre las cantidades pagadas en exceso y se computarán por días naturales, contados a partir de la fecha del pago hasta la fecha en que se pongan efectivamente las cantidades a disposición del “Instituto”, de conformidad con lo previsto en el artículo 60, párrafo tercero del “Reglamento”.

Vigésima Primera.- Caso fortuito o fuerza mayor.

El “Instituto” y el “Proveedor” no serán responsables por cualquier retraso en el cumplimiento de sus obligaciones derivadas del presente contrato, cuando ello obedezca a caso fortuito o de fuerza mayor debidamente acreditados, por lo que para el caso de presentarse alguno de los supuestos citados, el Administrador del Contrato, de conformidad con lo previsto en el artículo 105, fracción X de las “POBALINES”, podrá otorgar un plazo mayor para la entrega de los bienes y/o prestación de los servicios (según corresponda), ello a solicitud expresa del “Proveedor”. La petición que formule el “Proveedor” deberá constar por escrito y únicamente será procedente con anterioridad a la fecha en que conforme al contrato se haga exigible su cumplimiento.

Vigésima Segunda.- Vicios del consentimiento.

El “Instituto” y el “Proveedor” reconocen que en la celebración del presente contrato no ha mediado error, dolo, lesión, violencia, mala fe, ni vicio alguno del consentimiento que pudiera invalidarlo o nulificarlo.

Vigésima Tercera.- Notificaciones.

Todas las notificaciones entre las partes se harán por escrito en los domicilios señalados en la declaración II. y en la Cláusula Sexta del presente contrato, y en caso de que alguno cambie de domicilio, se obliga a comunicarlo por escrito al otro con 15 (quince) días naturales de anticipación, en la inteligencia que de no hacerlo serán válidas las que se practiquen en los domicilios antes señalados.

Vigésima Cuarta.- No discriminación.

En la ejecución del objeto del presente contrato, el “**Proveedor**” deberá evitar cualquier conducta que implique una discriminación por origen étnico o nacional, género, edad, condición social, salud, religión, opiniones, preferencias sexuales, estado civil o cualquier otra que atente contra la dignidad humana, y deberá cumplir con las disposiciones laborales de equidad y género que le correspondan de conformidad con la legislación aplicable.

Vigésima Quinta.- Jurisdicción y controversias.

Para la interpretación, ejecución, cumplimiento y solución de controversias derivadas del presente contrato, así como para todo aquello que no esté expresamente estipulado en el mismo, las partes se someterán a la jurisdicción y competencia de los Tribunales Federales con sede en la Ciudad de México, renunciando a cualquier otro fuero que pudiera corresponderles por razón de su domicilio presente o futuro o por cualquier otra causa.

Leído el presente contrato y enteradas las partes de su contenido y fuerza legal, lo firman en (número) tantos en la Ciudad de México, el (día) de (mes) de (año).

Por el “**Instituto**”

Por el “**Proveedor**”

Si aplica: Maestra Claudia Edith Suarez Ojeda
Encarga de despacho de la Dirección Ejecutiva de
Administración
Apoderado Legal

C. (Nombre)
(si aplica: Representante o Apoderado Legal)

Licenciado Octavio Ernesto Alejo Nava
Director de Recursos Materiales y Servicios

(Nombre)
(cargo)
Administrador del Contrato

(Nombre)
(cargo)
Supervisor del Contrato

Las firmas que anteceden forman parte del contrato **INE/ (número de contrato)/20** __ celebrado por el **Instituto Nacional Electoral** y por la (empresa o nombre de la persona física).

ANEXO 12

Solicitud de expedición de Certificado Digital de usuarios externos

Haga Doble Click en el
Anexo 12.pdf



FECHA DE SOLICITUD

Solicitud de Expedición del Certificado Digital Usuarios Externos

Razón o denominación social

Datos de la Persona física/Representante legal o Solicitante

Nombre completo

Nacionalidad

RFC

*CURP

*CURP o equivalente al país de origen

Domicilio para recibir notificaciones respecto a la Firma Electrónica Avanzada

Calle

Núm. Int.

Núm. Ext.

Colonia

Alcaldía o Municipio

Entidad

País

C.P.

Correo electrónico

Télefono (con lada)

Identificación oficial que presenta

Nacionalidad Mexicana

- Pasaporte vigente expedido por la S.R.E.
- Credencial para votar con fotografía vigente expedida por el Instituto Federal Electoral o Instituto Nacional Electoral
- Cédula Profesional expedida por la S.E.P.
- Cartilla Liberada del Servicio Militar Nacional expedida por la Secretaría de la Defensa Nacional

Nacionalidad Extranjera

- Documento Migratorio Vigente
- Visa emitida por el Consulado o Embajada
- Certificado de Matrícula Consular, expedido por la S.R.E.
- Identificación oficial vigente con fotografía del país de origen

De conformidad con lo dispuesto en el inciso B del Artículo 29, del Reglamento para el uso y operación de la Firma Electrónica Avanzada en el Instituto Nacional Electoral, solicito a la Autoridad Certificadora de la Dirección Ejecutiva de Administración, sea expedido el Certificado Digital cuyos datos se encuentran en la presente solicitud; asimismo, me comprometo únicamente a utilizarlo en el interior del Instituto, en aquellos sistemas y servicios informáticos implementados para tal uso.

DECLARO BAJO PROTESTA DE DECIR VERDAD QUE LOS DATOS
CONTENIDOS EN ESTA SOLICITUD SON CIERTOS



FIRMA DEL SOLICITANTE

ANEXO 13

Registro de participación

DIRECCION DE RECURSOS MATERIALES Y SERVICIOS

 NACIONAL

 INTERNACIONAL

COMPROBANTE DE REGISTRO DE PARTICIPACIÓN A LA LICITACIÓN PÚBLICA

No. LP-INE-033/2023

El presente formulario se expide como Registro de Participación para dar cumplimiento al artículo 207 de las POBALINES

CONVOCANTE	LICITANTE
INSTITUTO NACIONAL ELECTORAL	Nombre o Razón Social:
Domicilio: Periférico Sur No. 4124, Edificio Zafiro II, Sexto piso Colonia Jardines del Pedregal, Álvaro Obregón, Código Postal 01900, Ciudad de México	Domicilio:
Objeto de la contratación:	RFC:
Adquisición del molde para sello "X" y sellos "X" para el Proceso Electoral Federal 2023-2024	Teléfonos para contacto: () _____ Lada Número () _____
Correo electrónico: roberto.medina@ine.mx ary.rodriguez@ine.mx	Correo electrónico:
Sello de recepción:	Nombre, Cargo y Firma:
Nombre de quien recibe y fecha de recepción	Desea recibir la convocatoria en formato Word vía correo electrónico <input type="checkbox"/> SI <input type="checkbox"/> NO

ANEXO 14

Constancia de recepción de documentos

Documentación	Presenta	Recibe
6.2.4 Del Acto de Presentación y Apertura de proposiciones		
a. Escrito en donde su firmante manifieste, bajo protesta de decir verdad que cuenta con facultades suficientes para comprometerse por sí o por su representada para intervenir en el Acto de Presentación y Apertura de Proposiciones, sin que resulte necesario acreditar su personalidad jurídica.		
4.1 Documentación distinta a la oferta técnica y la oferta económica		
a. Manifestación por escrito del representante legal del LICITANTE, bajo protesta de decir verdad, donde señale la existencia legal y personalidad jurídica del LICITANTE y que cuenta con facultades suficientes para comprometerse por sí o por su representada para suscribir la propuesta que presenta para la presente licitación, en el campo correspondiente, se indicará el objeto social o actividad preponderante mediante el cual conste que desempeña las actividades relacionadas con la contratación materia del presente procedimiento Anexo 2 <u>Debiéndola acompañar de la copia simple por ambos lados de su identificación oficial VIGENTE (credencial para votar, pasaporte, cédula profesional), tratándose de personas físicas y, en el caso de personas morales, la del representante legal, esto de conformidad con lo señalado en el artículo 64 fracción IX de las POBALINES.</u>		
b. Manifestación, bajo protesta de decir verdad, de no encontrarse en supuesto alguno de los establecidos en los artículos 59 y 78 del REGLAMENTO, Anexo 3 “A” .		
c. Manifestación, bajo protesta de decir verdad, de estar al corriente en el pago de las obligaciones fiscales y en materia de seguridad social, Anexo 3 “B”		
d. Manifestación, bajo protesta de decir verdad, de no encontrarse en supuesto alguno de los establecidos el artículo 49 fracción IX de la Ley General de Responsabilidades Administrativas, Anexo 3 “C”		
e. Escrito del LICITANTE en el que manifieste bajo protesta de decir verdad que por sí mismo o a través de interpósita persona se abstendrán de adoptar conductas, para que los servidores públicos del Instituto, induzcan o alteren las evaluaciones de las proposiciones, el resultado del procedimiento, u otros aspectos que otorguen condiciones más ventajosas con relación a los demás participantes. Anexo 4		
f. Escrito en el que manifieste bajo protesta de decir verdad que es de nacionalidad mexicana. Anexo 5		
g. En caso de pertenecer al Sector de MIPyMES, carta en la que manifieste bajo protesta de decir verdad el rango al que pertenece su empresa conforme a la estratificación determinada por la Secretaría de Economía Anexo 6 .		

<p>h. En su caso, el convenio de participación conjunta, identificando al representante común designado por las empresas, debiendo adjuntar copia de la identificación oficial VIGENTE de cada uno de los firmantes.</p> <p>Cada una de las empresas que participan bajo la modalidad de participación conjunta deberá presentar debidamente requisitados y firmados los formatos que se relacionan en el presente numeral como incisos a), b), c), d), e), f) y en su caso, g). El representante común podrá firmar la oferta técnica y la oferta económica, asimismo, presentar la proposición.</p>		
<p>4.2 Oferta técnica</p>		
<p>La oferta técnica que será elaborada conforme al numeral 2 de la presente convocatoria, deberá contener toda la información señalada y solicitada en el Anexo 1 "Especificaciones Técnicas", de la presente convocatoria, no se aceptará escrito o leyenda que solo haga referencia al mismo, y deberá contener los documentos, que en su caso, se soliciten en dicho anexo, debiendo considerar las modificaciones que se deriven de la(s) Junta(s) de Aclaraciones que se celebre(n).</p>		
<p>4.3 Oferta económica</p>		
<p>Los LICITANTES deberán presentar la oferta económica, debiendo preferentemente requisitar el Anexo 7 de la presente convocatoria, conteniendo como mínimo los requisitos que en dicho anexo se solicitan.</p> <p>Para la elaboración de su oferta económica, el LICITANTE deberá considerar que los precios que cotiza serán considerados fijos durante la vigencia del contrato y no podrá modificarlos bajo ninguna circunstancia, hasta el último día de vigencia del contrato objeto de la presente Licitación.</p>		

Recibe

Representante de la Dirección de Recursos Materiales y Servicios

NOTAS: El presente formato tiene como objetivo señalar y relacionar todos los documentos requeridos en el presente procedimiento, pudiendo agregar aquella documentación que no se encuentre prevista en la relación.

Dicho formato se presentará firmado por el LICITANTE y servirá como constancia de recepción de la documentación que entregue.