



**CONVOCATORIA A LA LICITACIÓN
PÚBLICA NACIONAL PRESENCIAL**

No. LP-INE-025/2019

**Adquisición e instalación de mobiliario y sillería para personal
operativo de la Dirección de Atención Ciudadana**

CONVOCATORIA

Convocante:	Instituto Nacional Electoral
Área compradora:	Dirección de Recursos Materiales y Servicios
Domicilio:	Periférico Sur No. 4124, sexto piso, Colonia Jardines del Pedregal, Álvaro Obregón, C.P. 01900, Ciudad de México.
Procedimiento	Licitación Pública Nacional Presencial
Ejercicio Fiscal	2019
Número:	LP-INE-025/2019
Contratación:	Adquisición e instalación de mobiliario y sillería para personal operativo de la Dirección de Atención Ciudadana
Criterio de Evaluación:	Binario

Con fundamento en el artículo 32 fracción I del Reglamento del Instituto Federal Electoral en materia de adquisiciones, arrendamientos de bienes muebles y servicios (en lo sucesivo el REGLAMENTO), el presente procedimiento será presencial, en el cual los LICITANTES exclusivamente podrán presentar sus proposiciones en forma documental y por escrito, en sobre cerrado, durante el Acto de Presentación y Apertura de Proposiciones.

Para el presente procedimiento de contratación, las definiciones que se aplicarán en la comprensión de lectura de esta convocatoria serán las establecidas en el artículo 2 del REGLAMENTO.

El presente documento se emite en el marco de la reforma a la Constitución Política de los Estados Unidos Mexicanos en materia político-electoral, en particular los artículos 41 fracción V, Apartado A y 134 párrafo primero de la Constitución Política de los Estados Unidos Mexicanos, y de conformidad con el artículo Sexto Transitorio del Decreto de la Ley General de Instituciones y Procedimientos Electorales, publicado en el Diario Oficial de la Federación el 23 de mayo de 2014.

CALENDARIO DEL PROCEDIMIENTO

ACTO DE JUNTA DE ACLARACIONES:

DÍA:	27	MES:	junio	AÑO:	2019	HORA:	10:00
LUGAR:	Sala de Juntas de la Dirección de Recursos Materiales y Servicios ubicada en Periférico Sur No. 4124, sexto piso , Col. Jardines del Pedregal, Del. Álvaro Obregón, C.P. 01900, Ciudad de México.						

ACTO DE PRESENTACIÓN Y APERTURA DE PROPOSICIONES:

DÍA:	4	MES:	julio	AÑO:	2019	HORA:	10:00
LUGAR:	Sala de Juntas de la Dirección de Recursos Materiales y Servicios ubicada en Periférico Sur No. 4124, sexto piso , Col. Jardines del Pedregal, Del. Álvaro Obregón, C.P. 01900, Ciudad de México.						

ACTO DE FALLO:

DÍA:	10	MES:	julio	AÑO:	2019
LUGAR:	De conformidad con el quinto párrafo del artículo 45 del REGLAMENTO, el fallo se notificará por escrito a cada uno de los licitantes.				

PUBLICACIÓN, OBTENCIÓN DE LA CONVOCATORIA Y REGISTRO DE PARTICIPACIÓN

Publicación de la convocatoria:

Con fundamento en el artículo 37 del REGLAMENTO y artículo 58 de las POBALINES, la publicación de la presente convocatoria a la licitación pública se realiza por medio de la página web del Instituto Nacional Electoral (en lo sucesivo, el INSTITUTO) en el siguiente vínculo: <http://www.ine.mx/licitaciones/> y a través de CompralNE.

El día 19 de junio de 2019 se publicó la presente convocatoria en la página de internet del INSTITUTO y se envió el resumen de la convocatoria al Diario Oficial de la Federación para su posterior publicación el día 25 de junio de 2019.

Obtención de la convocatoria:

Con fundamento en el artículo 37 del REGLAMENTO, se informa que la obtención de la presente convocatoria es gratuita.

De conformidad con el artículo 58 de las POBALINES, a partir de la fecha de publicación de la convocatoria hasta el sexto día natural previo a la fecha señalada para el Acto de Presentación y Apertura de Proposiciones se pone a disposición de los LICITANTES el texto de la convocatoria a través de los siguientes medios:

- 1º. Una copia impresa. En la oficina del *Departamento de Licitaciones e Invitaciones* de la Subdirección de Adquisiciones adscrita a la Dirección Ejecutiva de Administración, ubicadas en el sexto piso, del Edificio Zafiro II, en Periférico Sur 4124, Colonia Jardines del Pedregal, Delegación Álvaro Obregón, Código postal 01900, en la Ciudad de México, en días hábiles con horario de 09:00 a 18:00 horas. La copia exclusivamente será para consulta, por lo que el área compradora no estará obligada a entregar una impresión de la misma.
- 2º. En archivo electrónico. Podrá obtenerse descargando el archivo de la presente convocatoria de la página web del INSTITUTO a través del siguiente vínculo <http://www.ine.mx/licitaciones/>.

Registro de participación:

De conformidad con lo establecido en el artículo 207 de las POBALINES, los/las interesados/as en participar en el procedimiento de contratación que no se encuentren en el Registro Único de Proveedores, deberán inscribirse a través de CompralNE.

Los LICITANTES podrán obtener el comprobante de registro de participación enviando su solicitud al correo electrónico: atencion.proveedores@ine.mx y roberto.medina@ine.mx.

Los LICITANTES deberán llenar y firmar el formulario del **Anexo 10** de esta convocatoria, enviándolo como archivo adjunto.

La Convocante dentro de un plazo máximo de 24 (veinticuatro) horas, enviará la confirmación de registro con los datos complementarios y el sello del INSTITUTO. Dicho documento servirá al LICITANTE como comprobante de registro.

Cuando los LICITANTES decidan participar en Propuesta Conjunta, bastará que el LICITANTE que se designe como representante común en el Convenio de Participación Conjunta, solicite y obtenga el registro de participación.

La inscripción previa en el Registro Único de Proveedores permitirá agilizar el procedimiento de registro de participación, obtención y revisión de la documentación legal para que, en su caso, se formalice el contrato.

En caso de que el LICITANTE **no se encuentre dado de alta** en el Registro Único de Proveedores del Instituto, el LICITANTE realizará su inscripción en CompralNE, de acuerdo con lo siguiente:

El alta o actualización del Registro Único de Proveedores del Instituto, se realiza mediante el sistema CompralNE, al cual se puede tener acceso desde la página del Instituto: www.ine.mx, Servicios INE. CompralNE; o bien, desde la liga: <https://compras.ine.mx>, | Acceso a proveedores | Regístrate ahora. El procedimiento se encuentra en esta misma página y sección, en el apartado "Requisitos para registrarse".

Material de ayuda a PROVEEDORES:

El video de ayuda para registro, se encuentra en la liga:

<https://portalanterior.ine.mx/archivos2/portal/DEA/compralNE/ProveedoresContratistas.html>

Para mayor información, dirigida a los proveedores del Instituto, visite la liga:

<https://portalanterior.ine.mx/archivos2/portal/DEA/compralNE/ProcedimientoRegistro.html>

O bien, **para cualquier duda para su registro o presentación de su propuesta en CompralNE** puede comunicarse al **Centro de Atención a Usuarios CompralNE** señalado en la página 4 de esta convocatoria.

Asimismo, como archivos adjuntos a la presente convocatoria, se publican las siguientes Guías de Operación:

- GuiaRapida_CompralNE_FirmaElectronica_V1
- CompralNE_Proveedores_Contratistas_v0 1_26_02_2018

Documentación legal requerida en copia para alta y/o actualización en el padrón de proveedores

A. Persona moral

- a. Testimonio de la escritura pública del acta constitutiva en su caso, las reformas o modificaciones que hubiere sufrido.
- b. Testimonio de la escritura pública en que conste el poder notarial del representante legal para actos de administración, para el cual se verificará que no haya sido revocado a la fecha de registro del Proveedor o de la firma del Contrato.
Los documentos señalados anteriormente, deberán encontrarse debidamente inscritos en el Registro Público de la Propiedad y el Comercio que corresponda. Tratándose de poderes especiales no será necesaria dicha inscripción.
- c. Identificación oficial del representante legal vigente (credencial para votar o pasaporte o cédula profesional).
- d. Constancia de alta ante la Secretaría de Hacienda y Crédito Público (SHCP): formato R1 o Acuse electrónico con sello digital emitido por el Servicio de Administración Tributaria.
- e. En caso de modificaciones a la situación fiscal que haya realizado el Proveedor, formato R2 o Acuse electrónico con sello digital emitido por el Servicio de Administración Tributaria.
- f. Cédula de Identificación Fiscal o constancia del Registro Federal de Contribuyentes y la última modificación.
- g. Comprobante de domicilio fiscal con una antigüedad no mayor a dos meses (recibo telefónico, recibo de luz o agua).

B. Persona física

- a. Identificación oficial vigente (credencial para votar o pasaporte o cédula profesional).
- b. Constancia de alta ante la SHCP: formato R1 o Acuse electrónico con sello digital emitido por el Servicio de Administración Tributaria.

- c. En caso de modificaciones a la situación fiscal que haya realizado el Proveedor, formato R2 o Acuse electrónico con sello digital emitido por el Servicio de Administración Tributaria.
- d. Cédula de Identificación Fiscal o constancia del Registro Federal de Contribuyentes y la última modificación.
- e. Comprobante de domicilio fiscal con una antigüedad no mayor a dos meses (recibo telefónico, recibo de luz o agua).

INTRODUCCIÓN

El INSTITUTO, por conducto de la Dirección Ejecutiva de Administración, a través de la Subdirección de Adquisiciones de la Dirección de Recursos Materiales y Servicios, sita en Periférico Sur 4124, Torre Zafiro II, sexto piso, Colonia Jardines del Pedregal, Álvaro Obregón, Código Postal 01900, en la Ciudad de México, realizará la contratación con personas físicas y/o morales cuyas actividades comerciales estén relacionadas con el objeto del presente procedimiento de contratación, en cumplimiento a lo establecido en los artículos 134 párrafo tercero de la Constitución Política de los Estados Unidos Mexicanos; artículos 29 y 59 incisos a), b) y h) y sexto transitorio de la Ley General de Instituciones y Procedimientos Electorales; artículos 23, 31 fracción I, 32 fracción I, 35 fracción I y 43 segundo párrafo del REGLAMENTO; y las Políticas, Bases y Lineamientos en materia de Adquisiciones, Arrendamiento de bienes muebles y Servicios del Instituto Federal Electoral, en lo sucesivo las POBALINES, así como las leyes y ordenamientos relativos y aplicables vigentes.

El INSTITUTO informa que podrán participar en el presente procedimiento de **Licitación Pública Nacional Presencial**, las personas que **no** se encuentren en alguno de los supuestos que se establecen en los artículos 59 y 79 del REGLAMENTO; así como de manera supletoria el artículo 49 fracción IX de la Ley General de Responsabilidades Administrativas.

Los interesados que satisfagan los términos de la convocatoria tendrán derecho a presentar sus proposiciones en el día, fecha y hora establecidos para tal efecto y, para ello deberán tener cuidado en su preparación, ya que de la redacción, confección y presentación de la oferta, depende que sea aceptada; por lo tanto los LICITANTES en el presente procedimiento de contratación, aceptan sin reserva de ningún tipo, todos y cada uno de los términos y condiciones previstos y solicitados en la presente convocatoria y sus anexos, o bien, las modificaciones que resulten de la(s) Junta(s) de Aclaraciones que se celebre(n), ya que son las condiciones o cláusulas necesarias para regular tanto el procedimiento de licitación como el contrato, por lo que en términos del principio de igualdad, el cumplimiento de los requisitos establecidos, así como las prerrogativas que se otorguen a los LICITANTES en la presente convocatoria, sus anexos o lo derivado de la(s) Junta(s) de Aclaraciones, aplicará a todos los LICITANTES por igual y se obligan a respetarlas y cumplirlas cabalmente durante el procedimiento. **No se aceptarán cartas que manifiesten apegarse o cumplir con los aspectos solicitados en la convocatoria o sus anexos o a las modificaciones de la(s) Junta(s) de Aclaraciones(s) en sustitución de la oferta técnica y la documentación técnica solicitada como parte de la oferta técnica, en virtud de que su evaluación consistirá en la revisión de su contenido y fondo, a fin de garantizar al INSTITUTO las mejores condiciones de contratación en cumplimiento a lo establecido en el artículo 31 del REGLAMENTO;** y en caso de resultar ganador(es), con toda su fuerza legal y para todos los efectos legales y administrativos, de conformidad con los artículos 2243, 2244, 2245 y demás relativos y aplicables del Código Civil Federal.

El presente procedimiento para la “**Adquisición e instalación de mobiliario y sillería para personal operativo de la Dirección de Atención Ciudadana**”, se realiza en atención a la solicitud de la Dirección Ejecutiva del Registro Federal de Electores, en calidad de área requirente y área técnica, de acuerdo a las especificaciones contenidas en el anexo y requerimientos técnicos, así como las condiciones relativas al plazo, características, especificaciones, lugar de entrega de los bienes y prestación del servicio, y las condiciones de pago que se encuentran detalladas en el cuerpo de la convocatoria.

La presente convocatoria fue revisada por el Subcomité Revisor de Convocatorias, en la **Décimo Primera Sesión Ordinaria 2019** celebrada con fecha **10 de junio de 2019**.

CRITERIO DE EVALUACIÓN

Con fundamento en el segundo párrafo del artículo 43 del REGLAMENTO, así como lo establecido en el **numeral 5** de esta convocatoria, para la evaluación de las proposiciones, el INSTITUTO utilizará el **criterio de evaluación binario**. En todos los casos el INSTITUTO verificará que las proposiciones cumplan con los requisitos solicitados en la presente convocatoria; las condiciones que tengan la finalidad de facilitar la presentación de las proposiciones y agilizar la conducción de los actos del procedimiento, así como cualquier otro requisito cuyo incumplimiento, por sí mismo, o deficiencia en su contenido no afecte la solvencia de las proposiciones, no serán objeto de evaluación y se tendrán por no establecidas. La inobservancia por parte de los LICITANTES respecto a dichas condiciones o requisitos no será motivo para desechar sus proposiciones. Entre los requisitos cuyo incumplimiento no afecta la solvencia de la proposición, se considerarán: el proponer un plazo de entrega menor al solicitado, en cuyo caso, de resultar adjudicado y de convenir al INSTITUTO pudiera aceptarse; el omitir aspectos que puedan ser cubiertos con información contenida en la propia oferta técnica o económica; el no observar los formatos establecidos, si se proporciona de manera clara la información requerida. En ningún caso el INSTITUTO o los LICITANTES podrán suplir o corregir las deficiencias de las proposiciones presentadas.

FORMA DE ADJUDICACIÓN

Con fundamento en el artículo 44 fracción II del REGLAMENTO, así como lo establecido en el **numeral 5.3** de esta convocatoria; una vez hecha la evaluación de las proposiciones, el contrato se adjudicará al LICITANTE cuya oferta resulte solvente, porque cumple con los requisitos legales, técnicos y económicos establecidos en la presente convocatoria y por tanto garantiza el cumplimiento de las obligaciones respectivas y oferta el precio más bajo, siempre y cuando éste resulte conveniente. En este supuesto, el INSTITUTO evaluará al menos las dos proposiciones cuyo precio resulte ser más bajo; de no resultar éstas solventes, se evaluarán las que les sigan en precio.

Con la notificación del Fallo por el que se adjudique el contrato, las obligaciones derivadas de éste serán exigibles, sin perjuicio de la obligación de las partes de firmarlo en la fecha y términos señalados en el Fallo.

De conformidad con el penúltimo párrafo del artículo 45 del REGLAMENTO cuando se advierta en el Fallo la existencia de un error aritmético, mecanógrafo o de cualquier otra naturaleza, que no afecte el resultado de la evaluación realizada por el INSTITUTO, dentro de los cinco (5) días hábiles siguientes a su notificación y siempre que no se haya firmado el contrato, la Convocante procederá a su corrección con la intervención del Director de Recursos Materiales y Servicios, aclarando o rectificando el mismo mediante el acta administrativa correspondiente en la que se hará constar los motivos que lo originaron y las razones que sustentan su enmienda, hecho que se notificará a los LICITANTES que hubieran participado en el procedimiento de contratación, remitiendo copia de la misma al Órgano Interno de Control dentro de los 5 (cinco) días hábiles posteriores a la fecha de su firma.

En caso de empate, la adjudicación se efectuará conforme a lo establecido en el artículo 44 del REGLAMENTO y artículo 83 de las POBALINES.

Este procedimiento de contratación, comprende **6 (seis) partidas**, por lo tanto, la adjudicación del contrato será a **uno o más** LICITANTES.

TRANSPARENCIA Y ACCESO A LA INFORMACIÓN

De conformidad con las obligaciones de transparencia del INSTITUTO señaladas en el artículo 5, apartado A, fracción IV del Reglamento del Instituto Nacional Electoral en materia de Transparencia y Acceso a la Información Pública y artículo 70 fracción XXVIII de la Ley General de Transparencia y Acceso a la Información Pública, en relación con el diverso 68 de la Ley Federal de Transparencia y Acceso a la Información Pública, aplicada supletoriamente, la información relativa al contrato que se celebre es de carácter público. En este orden de ideas, las ofertas técnicas y económicas que presenten los LICITANTES, constituyen información de carácter público. No obstante lo anterior, en aquellos casos en que estas propuestas contengan información confidencial, el LICITANTE podrá incluir en su proposición, solicitud expresa para que el INSTITUTO realice una versión pública en la que se omitan aspectos de índole comercial, industrial o económica que actualicen la causal prevista en el artículo 120 de la Ley referida, como las características o finalidades de los productos; los métodos o procesos de producción; o los medios o formas de distribución o comercialización de productos, entre otros, tratándose de la propuesta técnica.

En relación con la propuesta económica, podrán ser omitidos aquellos aspectos como la estructura de costos y precios ofrecidos, la forma en que comercializan o negocian los bienes y servicios solicitados, entre otros, que le signifique a su titular una ventaja frente a sus competidores; sin embargo, el INSTITUTO no podrá omitir información relativa al número de partidas, la cantidad de producto ofrecido, la unidad de medida, la descripción genérica del producto, el precio unitario, subtotal, Impuesto al Valor Agregado y el importe total.

No DISCRIMINACIÓN

En cumplimiento al artículo 1 de la Constitución Política de los Estados Unidos Mexicanos; artículos 1, 2, 3 y 4 de la Ley Federal para Prevenir y Eliminar la Discriminación, así como el artículo 56 fracción I inciso g) de las POBALINES, los Proveedores para el cumplimiento de las obligaciones del Contrato, se deberá evitar cualquier conducta que implique una discriminación que por origen étnico o nacional, género, edad, condición social, salud, religión, opciones, preferencias sexuales, estado civil o cualquier otra que atente contra la dignidad humana.

GLOSARIO

Para los efectos de la presente licitación, se entenderá por:

- I. **Administrador del contrato:** Servidor público designado, en términos del artículo 68 del REGLAMENTO, para administrar y vigilar que se cumpla lo que se estipula en los contratos que se celebren
- II. **Área requirente:** Área que solicita y/o utilizará formalmente la adquisición, arrendamiento de bienes muebles o la prestación de servicios
- III. **Área técnica:** Área que elabora las especificaciones técnicas que se incluyen en el presente procedimiento de contratación, evalúa la oferta técnica de las proposiciones y es responsable en la junta de aclaraciones de que se dé respuesta a las preguntas que realicen los licitantes, asimismo, de inspeccionar los bienes que, en su caso, se reciban.
- IV. **CFDI:** Comprobante Fiscal Digital por Internet.
- V. **Convocante:** Es el área del Instituto Nacional Electoral que emite la convocatoria a la licitación pública en órganos centrales es la Dirección de Recursos Materiales y Servicios
- VI. **DEA:** Dirección Ejecutiva de Administración
- VII. **DERFE:** Dirección Ejecutiva del Registro Federal de Electores
- VIII. **DRMS:** Dirección de Recursos Materiales y Servicios, adscrita a la Dirección Ejecutiva de Administración.
- IX. **Evaluación de proposiciones:** Consiste en el análisis cualitativo, cuantitativo y calificación de las ofertas técnicas y económicas; así como de la documentación legal y administrativa presentada por los licitantes en el procedimiento de contratación, que realizan las áreas del Instituto que se hayan señalado en la convocatoria para cada caso, ello, en estricta observancia a las disposiciones del REGLAMENTO y de conformidad con el criterio de evaluación preestablecido en la convocatoria
- X. **Instituto:** Instituto Nacional Electoral
- XI. **IVA:** Impuesto al Valor Agregado
- XII. **Licitación pública:** Procedimiento de contratación para la adquisición de bienes y contratación de servicios mediante convocatoria pública
- XIII. **Licitante:** La persona física o moral que participe en cualquier procedimiento de contratación mediante licitación pública o invitación a cuando menos tres personas, que convoque el Instituto
- XIV. **MIPYMES:** Las micro, pequeñas y medianas empresas de nacionalidad mexicana a que hace referencia la Ley para el Desarrollo de la Competitividad de la Micro, Pequeña y Mediana Empresa
- XV. **OIC:** El Órgano Interno de Control del Instituto Nacional Electoral
- XVI. **Políticas, bases y lineamientos (POBALINES):** Documento normativo que tiene por objeto establecer e integrar de forma sistematizada, las políticas, bases, lineamientos, criterios, directrices, condiciones y acciones, que deben ser observados por los servidores públicos del Instituto Nacional Electoral previa, durante y posteriormente a la realización de los procedimientos de contratación en cumplimiento al tercer y cuarto párrafos del artículo 134 Constitucional y a lo dispuesto por el REGLAMENTO
- XVII. **Precio conveniente:** Es aquél que se determina a partir de obtener el promedio de los precios preponderantes que resulten de las proposiciones aceptadas técnicamente en la Licitación o Invitación a cuando menos tres personas, y a éste se le resta el porcentaje que determine el Instituto en sus políticas, bases y lineamientos.

- XVIII. Precio no aceptable:** Es aquél que, derivado de la investigación de mercado realizada, resulte superior en un diez por ciento al ofertado respecto del que se observa como mediana en dicha investigación o en su defecto, el promedio de las ofertas presentadas en la misma Licitación e Invitación a cuando menos tres personas
- XIX. Presupuesto autorizado:** Es la cantidad de recursos económicos públicos que son aprobados en forma anual a favor del Instituto Nacional Electoral por parte de la H. Cámara de Diputados para el ejercicio presupuestal respectivo, el cual se establece en el Decreto del Presupuesto de Egresos de la Federación
- XX. Proveedor:** La persona física o moral que celebre contratos de adquisiciones, arrendamientos y/o prestación de servicios mediante contratación realizada por el Instituto
- XXI. Reglamento de Transparencia:** Reglamento del Instituto Nacional Electoral en materia de Transparencia y Acceso a la Información Pública
- XXII. SAT:** Servicio de Administración Tributaria
- XXIII. Transparencia:** Principio rector de los procedimientos el cual se podrá acreditar mostrando que el flujo de información relativo al procedimiento para la contratación que se pretenda realizar, es accesible, claro, oportuno, completo, verificable, y que se rige por el principio constitucional de máxima publicidad

Índice

1.	INFORMACIÓN GENÉRICA Y ALCANCE DE LA CONTRATACIÓN	13
1.1.	Objeto de la contratación.....	13
1.2.	Tipo de contratación	13
1.3.	Vigencia del contrato	13
1.4.	Idioma de la presentación de las proposiciones	14
1.5.	Normas aplicables	14
1.6.	Normas en materia de sustentabilidad ambiental.....	15
1.7.	Administración y vigilancia del contrato	15
1.8.	Moneda en que se deberá cotizar y efectuar el pago respectivo.....	15
1.9.	Condiciones de pago.....	15
1.10.	Anticipos	16
1.11.	Requisitos para la presentación del CFDI y trámite de pago.....	16
1.12.	Impuestos y derechos.....	16
1.13.	Transferencia de derechos	16
1.14.	Derechos de Autor y Propiedad Industrial	17
1.15.	Transparencia y Acceso a la Información Pública	17
1.16.	Responsabilidad laboral	17
2.	INSTRUCCIONES PARA ELABORAR LA OFERTA TÉCNICA Y LA OFERTA ECONÓMICA	18
3.	PARTICIPACIÓN EN EL PROCEDIMIENTO Y PRESENTACIÓN DE PROPOSICIONES	18
4.	CONTENIDO DE LAS PROPOSICIONES	20
5.	CRITERIO DE EVALUACIÓN Y ADJUDICACIÓN DEL CONTRATO	21
6.	ACTOS QUE SE EFECTUARÁN DURANTE EL DESARROLLO DEL PROCEDIMIENTO	22
7.	FORMALIZACIÓN DEL CONTRATO	27
8.	PENAS CONVENCIONALES	29
9.	DEDUCCIONES	30
10.	PRÓRROGAS	30
11.	TERMINACIÓN ANTICIPADA DEL CONTRATO	30
12.	RESCISIÓN DEL CONTRATO.....	30
13.	MODIFICACIONES AL CONTRATO Y CANTIDADES ADICIONALES QUE PODRÁN CONTRATARSE....	31
14.	CAUSAS PARA DESECHAR LAS PROPOSICIONES; DECLARACIÓN DE LICITACIÓN DESIERTA Y CANCELACIÓN DE LICITACIÓN.....	32
15.	INFRACCIONES Y SANCIONES	33
16.	INCONFORMIDADES	33
17.	SOLICITUD DE INFORMACIÓN	33
18.	NO NEGOCIABILIDAD DE LAS CONDICIONES CONTENIDAS EN ESTA CONVOCATORIA Y EN LAS PROPOSICIONES.....	33
	ANEXO 1	34
	ANEXO 2	54
	ANEXO 3 "A".....	55
	ANEXO 3 "B".....	56
	ANEXO 3 "C"	57
	ANEXO 4	58
	ANEXO 5	59
	ANEXO 6	60
	ANEXO 7	61
	ANEXO 8	65
	ANEXO 9	66
	ANEXO 10	74
	ANEXO 11	75

CONVOCATORIA a la Licitación Pública Nacional Presencial en la cual se establecen las bases en las que se desarrollará el procedimiento y en las que se describen los requisitos de participación

1. INFORMACIÓN GENÉRICA Y ALCANCE DE LA CONTRATACIÓN

1.1. Objeto de la contratación

La presente licitación tiene por objeto la **Adquisición e instalación de mobiliario y sillería para personal operativo de la Dirección de Atención Ciudadana** que consiste en **6 (seis) partidas**, por lo tanto, la adjudicación será a uno o más LICITANTES.

MOBILIARIO:

Partida	Lote	Descripción	Cantidad
1	1	Estación de trabajo 8 Operativos 1 Supervisor	4
	2	Estación de trabajo 6 Operativos 1 Supervisor	5
	3	Estación de trabajo 9 Operativos 3 Supervisores	1
	4	Estación de trabajo 11 Operativos 1 Supervisor	3
	5	Estación de trabajo 8 Operativos	1
	6	Estación de trabajo 5 Operativos lineal	1
	7	Estación de trabajo 1 Operativo 2 Supervisores	1
	8	Estación de trabajo 3 Supervisores	1
	9	Módulo Operativo 8 personas en batería	2
	10	Módulo Operativo 5 personas en batería	1
	11	Módulo Operativo 5 personas lineal	1
	12	Módulo Operativo 4 personas lineal	1
	13	Módulo Operativo 3 personas lineal	1
	14	Módulo Operativo 2 personas lineal	1
	15	Módulo Operativo 1 persona lineal	1
2	1	Mesa para capacitación	4
3	1	Módulo recepción autosustentable	1
4	1	Módulo Secretarial	1

SILLERÍA:

Partida	Lote	Descripción	Cantidad
5	1	Silla alta tipo cajero	15
6	1	Sillón ergonómico ejecutivo	205

La descripción detallada de los bienes y los servicios y el alcance de la presente contratación se encuentran en el **Anexo 1 “Especificaciones técnicas”** de esta convocatoria.

1.2. Tipo de contratación

El contrato abarcará el ejercicio fiscal 2019 y se adjudicará al (los) LICITANTE(S) cuya proposición resulte solvente.

Para la presente contratación se cuenta con presupuesto autorizado para ejercer las partidas presupuestales 51101 “Mobiliario” y 29301 “Refacciones y accesorios menores de mobiliario y equipo de administración, educacional y recreativo”.

1.3. Vigencia del contrato

La vigencia del contrato será a partir de la fecha de notificación del fallo al 31 de diciembre de 2019.

Para efecto de lo anterior, con fundamento en el artículo 55 del REGLAMENTO con la notificación del Fallo serán exigibles los derechos y obligaciones establecidos en el modelo de contrato de éste procedimiento de contratación y obligará al INSTITUTO y al PROVEEDOR a firmar el contrato dentro de los 15 (quince) días naturales siguientes a la citada notificación y el INSTITUTO podrá solicitar la entrega de los bienes y la prestación de los servicios de acuerdo con lo establecido en la presente convocatoria.

1.4. Plazo, lugar y condiciones para la entrega e instalación de los bienes

1.4.1 Plazo para la entrega e instalación de los bienes

La entrega e instalación de los bienes, junto con el documento que ampara su garantía y el procedimiento detallado para la aplicación de la misma, señalados en el **numeral 2** y la fracción **V “Garantía para el mobiliario y sillería”** del **numeral 3** del Anexo 1 “Especificaciones técnicas” de esta convocatoria, deberá realizarse a más tardar 45 (cuarenta y cinco) días naturales posteriores a la fecha de notificación del fallo.

1.4.2 Lugar para la entrega e instalación de los bienes

La entrega e instalación de los bienes descritos en el numeral **2 del Anexo 1 “Especificaciones técnicas”**, deberá realizarse en el domicilio ubicado en Calzada Acoxta No. 436, Mezzanine, Colonia Vergel de Coyoacán C.P. 14340, Tlalpan, Ciudad de México, de lunes a viernes en un horario de 9:00 a 18:00 horas.

1.4.3 Condiciones de entrega e instalación de los bienes

Los LICITANTES participantes deberán cumplir con las especificaciones técnicas y demás requisitos solicitados en la presente convocatoria y para el caso del LICITANTE que resulte adjudicado, éste deberá prestar el servicio de conformidad con lo establecido en esta convocatoria, lo que derive de la(s) Junta(s) de Aclaraciones y lo asentado en su oferta técnica y económica.

El responsable de la recepción e inspección de los bienes, será el supervisor del contrato señalado en el último párrafo del numeral 1.8 “Administración y vigilancia del contrato” de la presente convocatoria.

1.5. Idioma de la presentación de las proposiciones

La convocatoria, la conducción de los actos del procedimiento y los documentos que deriven de los mismos, serán en idioma español.

La oferta técnica y la oferta económica que presenten los LICITANTES deberán ser en idioma español.

1.6. Normas aplicables

De conformidad con el artículo 12 de las POBALINES y atendiendo lo señalado en la Ley Federal sobre Metrología y Normalización, para las **partidas 5 y 6**, el LICITANTE deberá señalar en su oferta técnicas que los bienes que oferta cumple con la siguiente norma:

- Tratamiento retardante de flama certificada bajo la prueba California 117 (Call 117), Sec E (clase 1)”

1.7. Normas en materia de sustentabilidad ambiental

Considerando las características y naturaleza de la contratación que se solicita, de conformidad con el artículo 31 del REGLAMENTO, para los muebles de oficina fabricados con madera, y en apego a lo establecido por la Norma Mexicana **NMX-AA-143-SCFI-2015**, antes NMX-AA-143-SCFI-2008 para la certificación del manejo sustentable de los bosques el LICITANTE deberán presentar los documentos siguientes:

- En caso de ser fabricante, copia del certificado de manejo sustentable otorgado al predio de donde obtendrá la materia prima “certificado de manejo sustentable de los bosques”. Expedido por certificador registrado ante la SEMARNAT.
- En caso de ser distribuidor, escrito firmado por el representante legal del LICITANTE, mediante el cual manifieste que la materia prima será adquirida al predio del cual presente la copia del certificado de manejo sustentable.

1.8. Administración y vigilancia del contrato

De conformidad con el artículo 68 del REGLAMENTO, el/la responsable de vigilar y administrar el contrato que se celebre, a efecto de validar que el PROVEEDOR cumpla con lo estipulado en el mismo, será el titular de la Dirección de Administración y Gestión, quien informará lo siguiente:

- 1) De los atrasos e incumplimientos, así como el cálculo de las penas convencionales correspondientes, anexando los documentos probatorios del incumplimiento en que incurra el PROVEEDOR.
- 2) Visto bueno para la liberación de la garantía de cumplimiento.
- 3) Evaluación del PROVEEDOR en los términos establecidos en el artículo 27 del REGLAMENTO.

En términos con el artículo 144 de las POBALINES, el encargado de la supervisión del contrato que derive de la contratación objeto de ésta convocatoria será el titular del Departamento de Servicios de la Dirección Ejecutiva del Registro Federal de Electores.

1.9. Moneda en que se deberá cotizar y efectuar el pago respectivo

Los precios se cotizarán en **pesos mexicanos** con **dos decimales** y serán fijos durante la vigencia del contrato correspondiente.

De conformidad con el artículo 54 fracción XIII del REGLAMENTO, el pago respectivo se realizará en pesos mexicanos.

1.10. Condiciones de pago

El pago se realizará en 1 (una) sola exhibición, una vez entregados e instalados los bienes junto con el documento que ampara su garantía y el procedimiento detallado para la atención de la misma, señalados en el Anexo 1 “Especificaciones técnicas” de la presente convocatoria y previa validación por parte del administrador del contrato.

Con fundamento en los artículos 54 fracción XIII y 60 del REGLAMENTO y 170 de las POBALINES, la fecha de pago al PROVEEDOR no podrá exceder de 20 (veinte) días naturales contados a partir de la entrega de la CFDI, comprobante o recibo respectivo, que cumpla con los requisitos fiscales, según lo estipulado en los artículos 29 y 29 A del Código Fiscal de la Federación, en los términos contratados.

1.11. Anticipos

Para la presente contratación no aplicarán anticipos.

1.12. Requisitos para la presentación del CFDI y trámite de pago

Los CFDI's que presente el PROVEEDOR para el trámite de pago, deberán cumplir con los requisitos fiscales que señalan los artículos 29 y 29 A del Código Fiscal de la Federación, las reglas 2.7.1.35 o 2.7.1.44 de la Resolución Miscelánea Fiscal vigente, o las que en lo sucesivo se adicionen o modifiquen.

Al recibir el pago, el PROVEEDOR deberá enviar el CFDI complemento de pago correspondiente, al correo electrónico de la Subdirección de Cuentas por Pagar (complementodepago.scp@ine.mx) y del Administrador del Contrato (dulce.esquerra@ine.mx), indicando obligatoriamente como referencia el número de Oficio de Solicitud de Pago (OSP), mismo que le será notificado por la Subdirección de Operación Financiera, vía correo electrónico; dicho envío deberá realizarse dentro de los primeros 10 (diez) días naturales del mes siguiente a aquel en que haya recibido el pago correspondiente.

Para efectos del plazo anterior, se considerará como fecha de recepción del pago, aquella en que el PROVEEDOR haya recibido la transferencia electrónica en la cuenta bancaria señalada para tal efecto, o bien, en la que haya recibido el cheque correspondiente, en la Caja General de la Dirección Ejecutiva de Administración del INSTITUTO, ubicada en Periférico Sur, número 4124, piso 1, Colonia Jardines del Pedregal, Álvaro Obregón, código postal 01900, Ciudad de México.

En caso de que no se reciba el CFDI complemento de pago correspondiente en el plazo antes señalado, la Subdirección de Cuentas por Pagar, realizará la denuncia correspondiente ante el Servicio de Administración Tributaria.

Si el PROVEEDOR está en posibilidad de cumplir con la regla 2.7.1.44 de la RMF, deberá emitir el CFDI correspondiente dentro de los plazos establecidos por la Dirección de Recursos Financieros para su recepción.

En términos de los artículos 60 del REGLAMENTO y 163 de las POBALINES, para el caso de cualquiera de los supuestos anteriores, la fecha de pago no podrá exceder de 20 (veinte) días naturales contados a partir de que el PROVEEDOR presente el CFDI correspondiente, previa liberación del pago por parte del Administrador del Contrato, quien, en su caso, deberá adjuntar el comprobante de pago por concepto de penas convencionales a favor del INSTITUTO.

1.13. Impuestos y derechos

Todos los impuestos y derechos que se generen por la entrega de los bienes y la prestación de los servicios correrán por cuenta del PROVEEDOR, trasladando al INSTITUTO únicamente el Impuesto al Valor Agregado (IVA) de acuerdo a la legislación fiscal vigente.

1.14. Transferencia de derechos

Bajo ninguna circunstancia podrán transferirse los derechos y obligaciones derivados del contrato que se genere con motivo del presente procedimiento, con excepción de los derechos de cobro en cuyo caso se deberá contar con el consentimiento expreso por parte del Titular de

la Dirección de Recursos Financieros del INSTITUTO, en los términos señalados en el último párrafo del artículo 55 del REGLAMENTO.

Por lo anterior, el único derecho que se podrá transferir a un tercero derivado de la adjudicación del contrato, es el derecho de cobro y el PROVEEDOR no podrá subcontratar parcial o totalmente los bienes y servicios solicitados. El PROVEEDOR será el único responsable ante el INSTITUTO de los derechos y obligaciones contraídas durante la vigencia del contrato.

Para efectos del párrafo anterior, se considera como tercero, cualquier persona física o moral constituida de conformidad con las leyes aplicables en la República Mexicana o su país de origen, incluyendo las denominadas como casa matriz, sucursal o subsidiaria.

1.15. Derechos de Autor y Propiedad Industrial

Con fundamento en el artículo 54 fracción XX del REGLAMENTO, el LICITANTE asume cualquier tipo de responsabilidad por las violaciones que pudiera darse en materia de patentes, marcas o derechos de autor tanto en el ámbito nacional como internacional, con respecto del objeto de la presente convocatoria, por lo que de presentarse alguna reclamación al INSTITUTO o se presenten controversias por violación a derechos de autor o de propiedad industrial de terceros durante la vigencia del contrato que se celebre y posterior a éste, el PROVEEDOR se obligará a sacar a salvo y en paz al INSTITUTO frente a las autoridades administrativas y judiciales que correspondan.

En caso de litigio por una supuesta violación a lo establecido en el presente numeral, el INSTITUTO dará aviso al PROVEEDOR para que en un plazo máximo de 5 (cinco) días hábiles a la fecha de recepción de la notificación de la referida violación tome las medidas pertinentes al respecto. En el supuesto de que el PROVEEDOR no pueda cumplir con el objeto del contrato que se derive de la presente convocatoria por dicho litigio, el INSTITUTO dará por rescindido el contrato que se celebre y hará efectiva la garantía de cumplimiento del mismo.

1.16. Transparencia y Acceso a la Información Pública

Derivado de la entrega de los bienes y prestación de los servicios solicitados, cuando el PROVEEDOR o su personal maneje información de terceros, tendrá la obligación de proteger los datos personales obtenidos, con la finalidad de regular su tratamiento legítimo, controlado e informado, con el fin de garantizar la privacidad y el derecho a la autodeterminación informativa de las personas, en cumplimiento a la Ley Federal de Protección de Datos Personales en Posesión de los Particulares, publicada en el Diario Oficial de la Federación el 5 de julio de 2010.

1.17. Responsabilidad laboral

El PROVEEDOR será el único patrón de todas las personas que con cualquier carácter intervengan bajo sus órdenes en el desempeño y operación para el cumplimiento de la contratación y asumirá todas las obligaciones y responsabilidades derivadas de la relación laboral, ya sean civiles, penales o de cualquier otra índole liberando al INSTITUTO de cualquiera de ellas; y por ningún motivo se podrá considerar a éste como patrón sustituto o solidario o beneficiario o intermediario.

En su caso, el PROVEEDOR será responsable de sacar en paz y a salvo al INSTITUTO de cualquier reclamación de sus trabajadores, así como a reintegrarle los gastos que hubiere tenido que erogar por esta causa y a pagar daños y perjuicios que se cause al INSTITUTO por esta circunstancia.

2. INSTRUCCIONES PARA ELABORAR LA OFERTA TÉCNICA Y LA OFERTA ECONÓMICA

Conforme lo previsto en el noveno párrafo del artículo 31 del REGLAMENTO y el artículo 56, fracción III, el inciso f) de las POBALINES, se indica a los LICITANTES que sólo podrán presentar una proposición para la(s) partida(s) para la(s) que participa.

Las proposiciones deberán realizarse en estricto apego a las necesidades planteadas por el INSTITUTO en la presente convocatoria, sus anexos y las modificaciones que se deriven de la(s) Junta(s) de Aclaraciones que se celebre(n).

Conforme a lo estipulado en los párrafos primero y segundo del artículo 41 del REGLAMENTO, la entrega de proposiciones se hará en **sobre cerrado** que contendrá la oferta técnica y la oferta económica. La documentación distinta a la proposición podrá entregarse, a elección del LICITANTE, dentro o fuera del sobre que la contenga.

El sobre o paquete cerrado deberá indicar la razón o denominación social del LICITANTE.

De acuerdo a lo señalado en el primer párrafo del artículo 66 de las POBALINES, la proposición y los documentos que se solicitan en el numeral 4.1 de la presente convocatoria deberán ser **firmados autógrafamente** por la persona facultada para ello en la última hoja de cada uno de los documentos que forman parte de la misma, por lo que no podrá desecharse cuando las demás hojas que la integran o sus anexos carezcan de firma o rúbrica, las cuales no deberán tener tachaduras ni enmendaduras.

De conformidad con lo estipulado en el segundo párrafo del artículo 66 de las POBALINES, **cada uno de los documentos que integren la proposición y aquellos distintos a ésta, deberán estar foliados en todas y cada una de las hojas que los integren. Al efecto, se deberán numerar de manera individual las propuestas técnica y económica**, así como el resto de los documentos que entregue el LICITANTE.

De conformidad con las fracciones I y II del artículo 64 de las POBALINES, los LICITANTES podrán entregar, dentro o fuera del sobre cerrado, el **Anexo 11** de la presente convocatoria que servirá a cada participante como constancia de recepción de la documentación que entregue en el Acto de Presentación y Apertura de Proposiciones. Asentándose dicha recepción en el acta respectiva o anexándose copia de la constancia entregada a cada LICITANTE. La falta de presentación de dicho anexo no será motivo para desechar la proposición y se extenderá un acuse de recibo de la documentación que entregue el LICITANTE en el acto.

3. PARTICIPACIÓN EN EL PROCEDIMIENTO Y PRESENTACIÓN DE PROPOSICIONES

3.1. Condiciones establecidas para la participación en los actos del procedimiento

La(s) Junta(s) de Aclaraciones, el Acto de Presentación y Apertura de Proposiciones y el Acto de Fallo, se realizarán de manera presencial a los cuales podrán asistir los LICITANTES, sin perjuicio de que el Fallo pueda notificarse por escrito conforme a lo dispuesto por el quinto párrafo del artículo 45 del REGLAMENTO.

Solo podrán participar personas de nacionalidad mexicana.

De conformidad con lo señalado en el artículo 31 décimo párrafo del REGLAMENTO, a los Actos del procedimiento podrá asistir cualquier persona en calidad de observador, bajo la condición de registrar su asistencia y abstenerse de intervenir en cualquier forma en los mismos.

3.2. Licitantes que no podrán participar en el presente procedimiento

No podrán participar las personas físicas o morales que se encuentren en los supuestos establecidos en los artículos 59 y 79 del REGLAMENTO y 49 fracción IX de la Ley General de Responsabilidades Administrativas. La Dirección de Recursos Materiales y Servicios verificará

desde el registro de participación y hasta el Fallo que los LICITANTES no se encuentren inhabilitados durante todo el procedimiento.

3.3. Para el caso de presentación de proposiciones conjuntas

De conformidad con lo dispuesto en los artículos 36 fracción V y 41 del REGLAMENTO y el artículo 60 de las POBALINES, los interesados podrán agruparse para presentar una proposición, cumpliendo los siguientes aspectos:

- I. Cualquiera de los integrantes de la agrupación podrá presentar el escrito mediante el cual manifieste su interés en participar en la junta de aclaraciones y en el procedimiento de contratación que se solicita en el numeral 6.1 de la presente convocatoria.
- II. Las personas que integran la agrupación deberán celebrar en los términos de la legislación aplicable el convenio de proposición conjunta, en el que se establecerán **con precisión** los aspectos siguientes:
 - A. Nombre, domicilio y Registro Federal de Contribuyentes de las personas integrantes, señalando, en su caso, los datos de los instrumentos públicos con los que se acredita la existencia legal de las personas morales y, de haberlas, sus reformas y modificaciones, así como el nombre de los socios que aparezcan en éstas;
 - B. Nombre y domicilio de los representantes de cada una de las personas agrupadas, señalando, en su caso, los datos de las escrituras públicas con las que acrediten las facultades de representación;
 - C. Designación de un representante común, otorgándole poder amplio y suficiente, para atender todo lo relacionado con la proposición y con el procedimiento de esta licitación;
 - D. **Descripción clara y precisa del objeto del contrato que corresponderá cumplir a cada persona integrante, así como la manera en que se exigirá el cumplimiento de las obligaciones, y**
 - E. Estipulación expresa de que cada uno de los firmantes quedará obligado junto con los demás integrantes en forma solidaria o mancomunada, para efectos del procedimiento de contratación y del contrato, en caso de que se les adjudique el mismo;
- III. El convenio a que hace referencia la fracción II de este numeral se presentará con la proposición y, en caso de que a los LICITANTES que la hubieren presentado se les adjudique el contrato, dicho convenio, formará parte integrante del mismo como uno de sus Anexos.
- IV. De conformidad con lo señalado en el artículo 41 sexto párrafo del REGLAMENTO, los actos, contratos, convenios o combinaciones que lleven a cabo los LICITANTES en cualquier etapa del procedimiento deberán apegarse a lo dispuesto por la Ley Federal de Competencia Económica en materia de prácticas monopólicas y concentraciones, sin perjuicio de que el INSTITUTO determine los requisitos, características y condiciones de los mismos en el ámbito de sus atribuciones.
- V. En el supuesto de que se adjudique el contrato a los LICITANTES que presentaron una proposición conjunta, el convenio indicado en la fracción II de este numeral y las facultades del apoderado legal de la agrupación que formalizará el contrato respectivo, deberán constar en escritura pública, salvo que el contrato sea firmado por todas las personas que integran la agrupación que formula la proposición conjunta o por sus representantes legales, quienes en lo individual, deberán acreditar su respectiva personalidad, o por el apoderado legal de la nueva sociedad que se constituya por las personas que integran la agrupación que formuló la proposición conjunta, antes de la

fecha fijada para la firma del contrato, lo cual deberá comunicarse mediante escrito a la convocante por dichas personas o por su apoderado legal, al momento de darse a conocer el fallo o a más tardar en las veinticuatro horas siguientes.

4. CONTENIDO DE LAS PROPOSICIONES

Los LICITANTES deberán presentar los requisitos y **documentos completamente legibles**, señalados en los **puntos 4.1, 4.2 y 4.3**, según se describen a continuación:

4.1. Documentación distinta a la oferta técnica y la oferta económica

De conformidad con el segundo párrafo del artículo 41 del REGLAMENTO y el artículo 56 fracción III inciso g) de las POBALINES, la documentación distinta a la proposición podrá entregarse, a elección del LICITANTE, dentro o fuera del sobre que la contenga.

De **los LICITANTES y cada uno de los LICITANTES en participación conjunta** de conformidad con lo establecido en la fracción VII del artículo 64 de las POBALINES, deberán presentar, los siguientes documentos, mismos que no deberán tener tachaduras ni enmendaduras:

a) Manifestación por escrito del representante legal del LICITANTE, **bajo protesta de decir verdad**, donde señale la existencia legal y personalidad jurídica del LICITANTE y que cuenta con facultades suficientes para comprometerse por sí o por su representada para suscribir la propuesta que presenta para la presente licitación, en el campo correspondiente, se indicará el objeto social o actividad preponderante mediante el cual conste que desempeña las actividades relacionadas con la contratación materia del presente procedimiento **Anexo 2**.

Debiéndola acompañar de la copia simple por ambos lados de su identificación oficial vigente con fotografía, tratándose de personas físicas y, en el caso de personas morales, la de la persona que firme la proposición, esto de conformidad con lo señalado en el artículo 64 fracción IX de las POBALINES.

b) Manifestación, **bajo protesta de decir verdad**, de no encontrarse en supuesto alguno de los establecidos en los artículos 59 y 79 del REGLAMENTO, **Anexo 3 “A”**.

c) Manifestación, **bajo protesta de decir verdad**, de estar al corriente en el pago de las obligaciones fiscales y en materia de seguridad social, **Anexo 3 “B”**.

d) Manifestación, **bajo protesta de decir verdad**, de no encontrarse en alguno de los supuestos establecidos en el artículo 49 fracción IX de la Ley General de Responsabilidades Administrativas, **Anexo 3 “C”**.

e) Escrito del LICITANTE en el que **manifieste bajo protesta de decir verdad**, que por sí mismo o a través de interpósita persona se abstendrán de adoptar conductas, para que los servidores públicos del INSTITUTO, induzcan o alteren las evaluaciones de las proposiciones, el resultado del procedimiento, u otros aspectos que otorguen condiciones más ventajosas con relación a los demás participantes. **Anexo 4**.

f) Escrito en el que **manifieste bajo protesta de decir verdad** que es de nacionalidad mexicana. **Anexo 5**.

g) En caso de pertenecer al Sector de MIPyMES, carta en la que manifieste **bajo protesta de decir verdad** el rango al que pertenece su empresa conforme a la estratificación determinada por la Secretaría de Economía **Anexo 6**.

h) En su caso, el convenio de participación conjunta, identificando al representante común designado por las empresas, debiendo adjuntar copia de la identificación oficial vigente de cada uno de los firmantes.

Cada una de las empresas que participan bajo la modalidad de participación conjunta deberá presentar debidamente requisitados y firmados los formatos que se relacionan en el presente numeral como incisos **a), b), c), d), e), f)** y en su caso **g)**. El representante común podrá firmar la oferta técnica y la oferta económica, asimismo, presentar la proposición.

4.2. Contenido de la oferta técnica

- a) La oferta técnica que será elaborada conforme al **numeral 2** de la presente convocatoria, **deberá contener toda la información señalada y solicitada en el Anexo 1 “Especificaciones Técnicas”, de la presente convocatoria, no se aceptará escrito o leyenda que solo haga referencia al mismo** y deberá contener los documentos que, en su caso, se soliciten en dicho anexo, debiendo considerar las modificaciones que se deriven de la(s) Junta(s) de Aclaraciones que se celebre(n).

4.3. Contenido de la oferta económica

- a) Los LICITANTES deberán presentar la oferta económica, debiendo preferentemente requisitar el **Anexo 7** de la presente convocatoria, conteniendo como mínimo los requisitos que en dicho anexo se solicitan. La oferta económica deberá ser presentada para la(s) partida(s) para la(s) que participa, debiendo ser congruente con lo presentado en su oferta técnica, en **pesos mexicanos**, considerando dos decimales, separando el IVA y el importe total ofertado en número y letra.
- b) Para la elaboración de su oferta económica, el LICITANTE deberá cotizar todos los conceptos que se incluyen y considerar que los precios que cotiza serán considerados fijos durante la vigencia del contrato y no podrá modificarlos bajo ninguna circunstancia, hasta el último día de vigencia del contrato objeto de la presente licitación.
- c) Los precios que se oferten no deberán cotizarse en condiciones de prácticas desleales de comercio o de competencia económica, sino que deberán corresponder al mercado de acuerdo con la Ley Federal de Competencia Económica y la normativa en la materia.

5. CRITERIO DE EVALUACIÓN Y ADJUDICACIÓN DEL CONTRATO

De conformidad con el segundo párrafo del artículo 43 del REGLAMENTO, el INSTITUTO analizará y evaluará las proposiciones mediante el mecanismo de **evaluación binario**, verificando que las proposiciones cumplan con los requisitos solicitados en la presente convocatoria, sus anexos y las modificaciones que resulten de la(s) Junta(s) de Aclaraciones, lo que permitirá realizar la evaluación en igualdad de condiciones para todos los LICITANTES.

Según se establece en el tercer párrafo del artículo 67 de las POBALINES, la Dirección de Recursos Materiales y Servicios a través del titular de la Subdirección de Adquisiciones del INSTITUTO, será la responsable de analizar cualitativamente la documentación legal y administrativa solicitada en el numeral 4.1 de la presente convocatoria, determinando si cumplen o no cumplen en relación a lo indicado en dicho numeral y los anexos correspondientes de la presente convocatoria. Dicho análisis se incorporará como un anexo del Acta de Fallo, mismo que formará parte integral de la misma.

5.1. Criterio de evaluación técnica

Atendiendo lo establecido en el tercer párrafo del artículo 67 de las POBALINES, la evaluación técnica que se realizará a las ofertas aceptadas en el Acto de Presentación y Apertura de Proposiciones, determinando si éstas **cumplen o no cumplen** la realizará la persona titular de la Dirección de Administración y Gestión de la Dirección Ejecutiva del Registro Federal de

Electores. Dicho análisis formará parte del Acta de Fallo.

5.2. Criterio de evaluación económica

En cumplimiento a lo establecido en el segundo párrafo del artículo 43 del REGLAMENTO en relación con el tercer párrafo del artículo 67 de las POBALINES, la Dirección de Recursos Materiales y Servicios a través del titular de la Subdirección de Adquisiciones del INSTITUTO, evaluará económicamente al menos las 2 (dos) las proposiciones cuyo precio resulte ser más bajo; de no resultar éstas solventes, se evaluarán las que les sigan en precio. Sólo serán susceptibles de evaluar económicamente aquellas ofertas que hayan cumplido con los requisitos solicitados en los **numerales 4.1 y 4.2** de la convocatoria.

5.3. Criterios para la adjudicación del contrato

De conformidad con lo establecido en el artículo 44 fracción II del REGLAMENTO, una vez hecha la evaluación de las proposiciones, conforme a lo señalado en los **numerales 5, 5.1 y 5.2** de esta convocatoria y de acuerdo con el resultado que se obtenga del mecanismo de evaluación binario, se determinará la proposición que será susceptible de ser adjudicada conforme a lo siguiente:

- a) El contrato objeto de la presente convocatoria se adjudicará al LICITANTE, cuya proposición haya resultado solvente.

Se entenderá por proposición solvente aquella que cumpla con los requisitos legales, técnicos y económicos establecidos en la presente convocatoria, sus anexos y en su caso, modificaciones derivadas de la(s) Junta(s) de Aclaraciones y por tanto garantiza el cumplimiento de las obligaciones respectivas y que al mismo tiempo haya ofertado el precio más bajo, siempre que éste resulte conveniente.

- b) Con fundamento en el segundo párrafo del artículo 44 del REGLAMENTO y el primer párrafo del artículo 83 de las POBALINES, en caso de empate entre dos o más LICITANTES en una misma o más partidas o conceptos, se dará preferencia a las personas que integren el sector de MIPyMES, y se adjudicará el contrato en primer término a las micro empresas, a continuación se considerará a las pequeñas empresas y en caso de no contarse con alguna de las anteriores, se adjudicará a la que tenga en carácter de mediana empresa.

- c) Con fundamento en el último párrafo del artículo 44 del REGLAMENTO y el segundo párrafo del artículo 83 de las POBALINES, de subsistir el empate, la adjudicación se efectuará a favor del LICITANTE que resulte ganador del sorteo de insaculación que realice la convocante, el cual se efectuará en el Acto de Fallo del procedimiento y consistirá en depositar en una urna o recipiente transparente, las boletas con el nombre de cada LICITANTE empatado, acto seguido se extraerá en primer lugar la boleta del licitante ganador y posteriormente las demás boletas de los LICITANTES que resultaron empatados en esa partida o concepto, con lo cual se determinarán los subsecuentes lugares que ocuparán tales proposiciones. En caso de existir más partidas o conceptos empatados se llevará a cabo un sorteo por cada una de ellas. (dos o más partidas). Se levantará acta que firmarán los asistentes, sin que la inasistencia, la negativa o falta de firma de los LICITANTES o invitados invalide el acto. Para llevar a cabo un sorteo de insaculación la convocante invitará al OIC y al testigo social que, en su caso, participe.

6. ACTOS QUE SE EFECTUARÁN DURANTE EL DESARROLLO DEL PROCEDIMIENTO

De las actas de los Actos que se efectúen:

De conformidad con el artículo 46 del REGLAMENTO, las actas de la(s) Junta(s) de Aclaraciones que se realicen, del Acto de Presentación y Apertura de Proposiciones y de la

junta pública en la que se dé a conocer el Fallo, serán firmadas por los LICITANTES que hubieran asistido, sin que la falta de firma de alguno de ellos reste validez o efectos a las mismas, de las cuales se podrá entregar una copia a dichos asistentes, y al finalizar cada Acto se fijará un ejemplar del acta correspondiente en un lugar visible al que tenga acceso el público, por un término no menor de 5 (cinco) días hábiles, en el domicilio de la convocante, conforme a lo siguiente:

- a) **Documento impreso.** En la oficina del Departamento de Licitaciones e Invitaciones de la Subdirección de Adquisiciones adscrita a la Dirección Ejecutiva de Administración, ubicadas en el sexto piso del Edificio Zafiro II, en Periférico Sur 4124, Colonia Jardines del Pedregal, Delegación Álvaro Obregón, C.P. 01900 en la Ciudad de México, en días hábiles con horario de 09:00 a 18:00 horas.
- b) **Documento electrónico en formato PDF.** Podrá ser descargado desde la página web del INSTITUTO en el siguiente vínculo: www.ine.mx/licitaciones/ | [Servicios INE](#) | [Licitaciones](#); a este sitio también se puede acceder desde la página web del sistema electrónico de Información Pública Gubernamental de la Secretaría de la Función Pública (CompraNet) en el siguiente vínculo: www.compranet.gob.mx | [Enlaces de interés:](#) | [Instituto Nacional Electoral](#). Lo anterior, en términos del acuerdo Octavo del REGLAMENTO. Lo anterior sustituye a la notificación personal.

6.1. Acto de Junta de Aclaraciones

6.1.1 Lugar, fecha y hora:

La Junta de Aclaraciones de la presente convocatoria se llevará a cabo de conformidad con lo señalado en el artículo 40 del REGLAMENTO y el artículo 61 de las POBALINES, el día **27 de junio 2019, a las 10:00 horas**, en Sala de Juntas de la Dirección de Recursos Materiales y Servicios ubicada en Periférico Sur No. 4124, Edificio Zafiro II, sexto piso, Colonia Jardines del Pedregal, Delegación Álvaro Obregón, C.P. 01900, en la Ciudad de México, **siendo optativo para los LICITANTES su asistencia a la misma.**

Con fundamento en lo señalado en el artículo 40 del REGLAMENTO, el servidor público que presida deberá ser asistido por un representante del área técnica o requirente de los bienes, arrendamientos o servicios objeto de la contratación, de la Dirección Jurídica y asesorados por un representante del Órgano Interno Control del INSTITUTO, a fin de que se resuelvan en forma clara y precisa las dudas y planteamientos de los LICITANTES relacionados con los aspectos contenidos en la convocatoria.

6.1.2 Solicitud de aclaraciones:

- a) Los LICITANTES que pretendan solicitar aclaraciones a los aspectos contenidos en la convocatoria, **deberán presentar un escrito en el que expresen su interés en participar en la licitación**, por sí o en representación de un tercero; De conformidad con lo señalado en el artículo 61 cuarto párrafo de las POBALINES, dicho escrito deberá contener los siguientes datos generales:
 - I. Del LICITANTE: Registro Federal de contribuyentes, nombre y domicilio, así como, en su caso, de su apoderado o representante.

Tratándose de personas morales, además se señalará su nacionalidad, la descripción del objeto social de la empresa, identificando los datos de escrituras públicas y, de haberlas, sus reformas y modificaciones, con las que se acredita la existencia legal de las personas morales, así como el nombre de los socios, y
 - II. Del representante legal del LICITANTE: datos de las escrituras públicas en las que le fueron otorgadas las facultades para suscribir las propuestas.

- b) Las solicitudes de aclaración, se presentarán **a más tardar el día 25 de junio de 2019 a las 10:00 horas**, en el domicilio en que se llevará a cabo la Junta de Aclaraciones, señalado en el primer párrafo de este numeral, siendo optativo enviar las solicitudes de aclaración vía correo electrónico a las cuentas atencion.proveedores@ine.mx, roberto.medina@ine.mx.
- c) Cuando el escrito se presente fuera del plazo previsto o al inicio de la junta de aclaraciones, el LICITANTE sólo tendrá derecho a formular preguntas sobre las respuestas que dé la Convocante en la mencionada junta.
- d) Si el escrito de interés en participar no se presenta, se permitirá el acceso en calidad de observador a la Junta de Aclaraciones a la persona que lo solicite, en términos del penúltimo párrafo del artículo 31 del REGLAMENTO. Las solicitudes de aclaración deberán plantearse de manera concisa y estar directamente vinculadas con los puntos contenidos en la Convocatoria, indicando el numeral o punto específico con el cual se relaciona. Las solicitudes que no cumplan con los requisitos señalados, podrán ser desechadas por la Convocante.
- e) Las solicitudes de aclaración se acompañarán de una **versión electrónica en formato WORD** de las mismas que permita a la convocante su clasificación e integración, cuando la versión electrónica esté contenida en un medio físico, éste le será devuelto al LICITANTE en la junta de aclaraciones respectiva.

Para la presentación de preguntas se utilizará el siguiente formato:

Nombre del LICITANTE:			
Licitación Pública Nacional Presencial No.:			
Relativa a :			
Núm. de pregunta	Página de la convocatoria	Ref. (Número, inciso, etc.)	Pregunta
(campo obligatorio)	(campo obligatorio)	(campo obligatorio)	(campo obligatorio)

6.1.3 Desarrollo de la Junta de Aclaraciones:

El servidor público que presida dará lectura a la declaratoria oficial para iniciar el Acto, dará a conocer el orden del día y la logística para su conducción atendiendo en todo momento lo señalado en el artículo 62 de las POBALINES.

- I. En la fecha y hora establecida para la primera Junta de Aclaraciones, el servidor público que la presida procederá a dar contestación a las solicitudes de aclaración, mencionando el nombre del o los LICITANTES que las presentaron. La convocante podrá optar por dar contestación a dichas solicitudes de manera individual o de manera conjunta tratándose de aquéllas que hubiera agrupado por corresponder a un mismo punto o apartado de la convocatoria.
- II. Quien presida la(s) Junta(s) de Aclaraciones podrá suspender la sesión, en razón del número de solicitudes de aclaración recibidas o del tiempo que se emplearía en darles contestación, informando a los LICITANTES la hora y, en su caso, fecha o lugar, en que se continuará con la Junta de Aclaraciones.

Una vez que la convocante termine de dar respuesta a las solicitudes de aclaración, se dará inmediatamente oportunidad a los LICITANTES para que, en el mismo orden de los puntos o apartados de la convocatoria en que se dio respuesta, formulen la(s) pregunta(s) que estimen pertinentes en relación con las respuestas recibidas. Atendiendo al número de preguntas, se informará a los LICITANTES si éstas serán contestadas en ese momento o si se suspende el acto para reanudarlo en hora o fecha posterior.

Las solicitudes de aclaración que sean recibidas con posterioridad al plazo previsto en el inciso b) del numeral 6.1.2 de la presente convocatoria, no serán contestadas por la convocante por resultar extemporáneas, debiéndose integrar al expediente respectivo; en caso que algún LICITANTE presente nuevas solicitudes de aclaración en la junta correspondiente, las deberá entregar por escrito y la convocante las recibirá, pero no les dará respuesta. En ambos supuestos, si el servidor público que presida la Junta de Aclaraciones considera necesario citar a una ulterior junta, la convocante deberá tomar en cuenta dichas solicitudes para responderlas.

- III. De la(s) Junta(s) de Aclaraciones se levantará el acta en la que se harán constar los cuestionamientos formulados por los interesados y las respuestas se harán de la siguiente forma: si fueren respuestas técnicas el área solicitante las atenderá, tratándose de respuestas legales y administrativas será la convocante. En el acta correspondiente a la última Junta de Aclaraciones se indicará expresamente esta circunstancia.
- IV. Si derivado de la o las Juntas de Aclaraciones se determina posponer la fecha de celebración del acto de Presentación y Apertura de Proposiciones, la modificación respectiva a la convocatoria deberá publicarse; en este caso, el diferimiento deberá considerar la existencia de un plazo de al menos 6 (seis) días naturales, desde el momento en que concluya la Junta de Aclaraciones hasta el momento del acto de Presentación y Apertura de Proposiciones.
- V. De conformidad con el artículo 39 tercer párrafo del REGLAMENTO, cualquier modificación a la convocatoria de la presente licitación, incluyendo las que resulten de la o las Juntas de Aclaraciones, formará parte de la misma y deberá ser considerada por los LICITANTES en la elaboración de su proposición.

6.2. Acto de Presentación y Apertura de Proposiciones

Lugar, fecha y hora

El Acto de Presentación y Apertura de Proposiciones se llevará a cabo de conformidad con lo estipulado en el artículo 42 del REGLAMENTO y el artículo 63 de las POBALINES, el **día 4 de julio de 2019, a las 10:00 horas**, en Sala de Juntas de la Dirección de Recursos Materiales y Servicios ubicada en Periférico Sur No. 4124, Edificio Zafiro II, sexto piso, Colonia Jardines del Pedregal, Álvaro Obregón, C.P. 01900, en la Ciudad de México.

6.2.2 Registro de asistencia y revisión preliminar de documentación distinta a la oferta técnica y económica

Conforme a lo señalado en el artículo 41 último párrafo del REGLAMENTO y el artículo 56 fracción III inciso h) del de las POBALINES, previo al Acto de Presentación y Apertura de Proposiciones el INSTITUTO la convocante registrará la asistencia de los LICITANTES durante los 60 (sesenta) minutos previos al inicio del Acto. Asimismo, y a solicitud de los LICITANTES podrá realizar revisiones preliminares a la documentación distinta a la propuesta técnica y económica, hasta treinta minutos antes a la hora de su inicio.

La solicitud de dichas revisiones será optativa para los LICITANTES, por lo que no se podrá impedir el acceso a quien decida presentar su documentación, proposición en sobre cerrado en la **fecha, hora y lugar establecido** para la celebración del citado Acto.

6.2.3 Inicio del acto

A partir de la hora señalada para el inicio del Acto, el servidor público que lo presida sólo podrá permitir el acceso a cualquier persona en calidad de observador conforme a lo establecido en el penúltimo párrafo del artículo 31 del REGLAMENTO.

El servidor público que presida dará lectura a la declaratoria oficial para iniciar el Acto, dará a conocer el orden del día y la logística para su conducción atendiendo en todo momento lo señalado en los artículos 63 y 64 de las POBALINES.

Una vez iniciado el Acto se procederá a registrar a los asistentes, salvo aquéllos que ya se hubieren registrado en los términos del numeral 6.2.2 de ésta convocatoria, en cuyo caso se pasará lista a los mismos.

6.2.4 Desarrollo del Acto

- a) De conformidad con el artículo 36 fracción VI del REGLAMENTO, **para poder intervenir en el Acto de Presentación y Apertura de Proposiciones**, bastará que los LICITANTES **presenten escrito** en donde su firmante manifieste, bajo protesta de decir verdad que cuenta con facultades suficientes para comprometerse por sí o por su representada para intervenir, sin que resulte necesario acreditar su personalidad jurídica, **debiendo entregarlo a la convocante en el momento en que realice su registro de asistencia.**
- b) En acatamiento a lo previsto en el artículo 41 primer párrafo y artículo 42 fracción I del REGLAMENTO, una vez recibidas las proposiciones en sobre cerrado, se procederá a su apertura, haciéndose constar la documentación presentada, sin que ello implique la evaluación de su contenido, por lo que la convocante sólo hará constar la documentación que presentó cada LICITANTE y el monto ofertado, sin entrar al análisis técnico, legal o administrativo de su contenido; las proposiciones ya presentadas no podrán ser retiradas o dejarse sin efecto por los LICITANTES, lo anterior, de conformidad con lo señalado en el noveno párrafo del artículo 31 del REGLAMENTO y el artículo 56 fracción III inciso d) de las POBALINES.
- c) En cumplimiento a lo estipulado en el artículo 42 fracción II del REGLAMENTO y el artículo 56 fracción III inciso j) de las POBALINES, de entre los LICITANTES que hayan asistido, éstos elegirán a uno, que en forma conjunta con el servidor público que el INSTITUTO designe, rubrican la parte o partes de las proposiciones que en el acto determine el servidor público que presida, y
- d) De conformidad con el artículo 42 fracción III del REGLAMENTO, se levantará el acta que servirá de constancia de la celebración del Acto de Presentación y Apertura de Proposiciones, en la que se harán constar el importe de cada una de ellas y la documentación presentada por cada LICITANTE; asimismo, se señalará lugar, fecha y hora en que se dará a conocer el Fallo de la licitación.

6.3. Acto de Fallo

- a) De conformidad con lo estipulado en el quinto párrafo del artículo 45 del REGLAMENTO, el **10 de julio de 2019**, se notificará a cada uno de los licitantes, levantándose el acta respectiva y se difundirá el contenido del fallo en CompralNE el mismo día en que se emita.
- b) Con fundamento en el artículo 42 fracción III del REGLAMENTO, la fecha y hora para dar a conocer el Fallo quedará comprendida dentro de los 20 (veinte) días naturales siguientes a la establecida para el Acto de Presentación y Apertura de Proposiciones y podrá diferirse, siempre que el nuevo plazo fijado no exceda de 20 (veinte) días naturales contados a partir del plazo establecido originalmente.
- c) Según lo señalado en el artículo 45 octavo párrafo del REGLAMENTO, contra el Fallo no procederá recurso alguno; sin embargo, procederá la inconformidad en términos del Título Séptimo, Capítulo Primero del REGLAMENTO.

7. FORMALIZACIÓN DEL CONTRATO

De conformidad con el primer párrafo del artículo 55 del REGLAMENTO, con la notificación del Fallo serán exigibles los derechos y obligaciones establecidas en el modelo del contrato de la presente convocatoria (**Anexo 9**) y obligará al INSTITUTO y al representante legal del PROVEEDOR a firmar el contrato correspondiente dentro de los 15 (quince) días naturales siguientes al día de la notificación del Fallo, en el Departamento de Contratos, ubicado en Periférico Sur 4124, Edificio Zafiro II, sexto piso, Colonia Jardines del Pedregal, Álvaro Obregón, C.P. 01900, en la Ciudad de México.

En caso de que el PROVEEDOR adjudicado no firme el contrato, se estará a lo siguiente:

En acatamiento a lo previsto en el segundo párrafo del artículo 55 del REGLAMENTO, si el LICITANTE no firma el contrato por causas imputables a él mismo, el INSTITUTO sin necesidad de un nuevo procedimiento, deberá adjudicar el o los contratos al LICITANTE que haya obtenido el segundo lugar, siempre que la diferencia en precio con respecto a la proposición inicialmente adjudicada no sea superior a un margen del 10% (diez por ciento) y así sucesivamente en caso de que este último no acepte la adjudicación.

Con fundamento en el artículo 79 fracción I del REGLAMENTO, los LICITANTES que injustificadamente y por causas imputables a los mismos no formalicen dos o más contratos que les haya adjudicado el Instituto en el plazo de dos años calendario, contados a partir del día en que haya fenecido el término para la formalización del primer contrato no formalizado, el Órgano Interno de Control lo inhabilitará temporalmente para participar de manera directa o por interpósita persona en procedimientos de contratación o celebrar contratos regulados por el REGLAMENTO.

7.1. Para la suscripción del contrato para personas físicas y morales:

De conformidad con la fracción VI del artículo 64 de las POBALINES, al día hábil siguiente de la emisión del fallo, el PROVEEDOR deberá presentar:

A. En formato digital (Word o Excel):

- a. La oferta técnica, y
- b. La oferta económica

Debiendo ser idénticas a las presentadas en el Acto de Presentación y Apertura de Proposiciones para efecto de elaborar el Anexo Específico del contrato que se formalice, en caso de existir diferencias, el PROVEEDOR aceptará las modificaciones necesarias que hagan prevalecer la proposición presentada impresa en el referido Acto.

B. Documentación legal requerida, en original y copia simple para cotejo, para formalización del contrato

Persona moral

- a. Testimonio de la escritura pública del acta constitutiva en su caso, las reformas o modificaciones que hubiere sufrido.
- b. Testimonio de la escritura pública en que conste el poder notarial del representante legal para actos de administración, para el cual se verificará que no haya sido revocado a la fecha de registro del Proveedor o de la firma del Contrato.
Los documentos señalados anteriormente, deberán encontrarse debidamente inscritos en el Registro Público de la Propiedad y el Comercio que corresponda. Tratándose de poderes especiales no será necesaria dicha inscripción.
- c. Identificación oficial del representante legal vigente (credencial para votar o pasaporte o cédula profesional).
- d. Constancia de alta ante la Secretaría de Hacienda y Crédito Público (SHCP): formato R1 o Acuse electrónico con sello digital emitido por el Servicio de Administración Tributaria.

- e. En caso de modificaciones a la situación fiscal que haya realizado el Proveedor, formato R2 o Acuse electrónico con sello digital emitido por el Servicio de Administración Tributaria.
- f. Cédula de Identificación Fiscal o constancia del Registro Federal de Contribuyentes y la última modificación.
- g. Comprobante de domicilio fiscal con una antigüedad no mayor a dos meses (recibo telefónico, recibo de luz o agua).

Persona física

- a. Identificación oficial vigente (credencial para votar o pasaporte o cédula profesional).
- b. Constancia de alta ante la SHCP: formato R1 o Acuse electrónico con sello digital emitido por el Servicio de Administración Tributaria.
- c. En caso de modificaciones a la situación fiscal que haya realizado el Proveedor, formato R2 o Acuse electrónico con sello digital emitido por el Servicio de Administración Tributaria.
- d. Cédula de Identificación Fiscal o constancia del Registro Federal de Contribuyentes y la última modificación.
- e. Comprobante de domicilio fiscal con una antigüedad no mayor a dos meses (recibo telefónico, recibo de luz o agua).

C. Opinión de cumplimiento de OBLIGACIONES FISCALES

En cumplimiento a la regla 2.1.31. de la Resolución Miscelánea Fiscal para 2019, publicada en el Diario Oficial de la Federación el 29 de abril de 2019, para los efectos del artículo 32-D, primero, segundo, tercero, cuarto y último párrafos del Código Fiscal de la Federación, para contrataciones por adquisición de bienes, arrendamientos, prestación de servicios u obra pública, con cargo total o parcial a fondos federales, cuyo monto exceda de \$300,000.00 sin incluir el IVA, el LICITANTE deberá obtener “la opinión de cumplimiento de sus obligaciones fiscales”, en sentido positivo, vigente, mediante solicitud de opinión realizada en el portal de Internet del SAT conforme al Procedimiento que debe observarse para contrataciones con la Federación y entidades federativas de la referida Resolución y entregarla en las oficinas de la Subdirección de Adquisiciones de la Dirección de Recursos Materiales y Servicios ubicadas en el sexto piso del Edificio Zafiro II, en Periférico Sur No. 4124, Colonia Jardines del Pedregal, Álvaro Obregón, Código Postal 01900, Ciudad de México, o bien, podrán enviarlo en archivo electrónico a los correos: atencion.proveedores@ine.mx y elizabeth.albarran@ine.mx

En caso de no presentarlo dentro de los 15 días contados a partir de la emisión del fallo y a la firma del contrato respectivo, serán acreedores a lo estipulado en los artículos 79, fracción I y 55 del REGLAMENTO.

D. Opinión de cumplimiento de obligaciones fiscales en materia de SEGURIDAD SOCIAL en sentido positivo

En cumplimiento al Acuerdo ACDO.SA1.HCT.101214/281.P.DIR y su Anexo Único, publicado en el Diario Oficial de la Federación el 27 de febrero de 2015, y en términos de las Reglas Primera, Segunda y Tercera, para la obtención de la opinión de cumplimiento de obligaciones fiscales en materia de seguridad social, el cual establece que en términos del 32-D del Código Fiscal de la Federación para contrataciones por adquisición de bienes, arrendamientos, prestación de servicios u obra pública, con cargo total o parcial a fondos federales, cuyo monto exceda de \$300,000.00 sin incluir el IVA, la Administración Pública Federal deberá cerciorarse de que los particulares con quienes vaya a celebrar contratos y de los que éstos últimos subcontraten, se encuentran al corriente en sus obligaciones en materia de seguridad social, para ello, los particulares podrán obtener del Instituto Mexicano del Seguro Social una opinión de cumplimiento de obligaciones fiscales en materia de seguridad social, de conformidad con el procedimiento establecido en la Regla Quinta del citado Acuerdo, con vigencia no mayor a 30 días naturales contados a partir del día de su emisión. La opinión en sentido positivo será entregada en las oficinas de la

Subdirección de Adquisiciones de la Dirección de Recursos Materiales y Servicios ubicadas en el sexto piso del Edificio Zafiro II, en Periférico Sur No. 4124, Colonia Jardines del Pedregal, Álvaro Obregón, Código Postal 01900, Ciudad de México, o bien, podrán enviarlo en archivo electrónico a los correos: atencion.proveedores@ine.mx y elizabeth.albarran@ine.mx

En caso de que el LICITANTE no cuente con trabajadores y estos sean contratados por outsourcing deberá presentar el contrato de prestación de servicios vigente que tenga celebrado con esta última, acompañado del cumplimiento de obligaciones en materia de seguridad social de la empresa que presta el servicio.

7.2. Posterior a la firma del contrato, para personas físicas y morales

Garantía de cumplimiento del contrato:

Con fundamento en la fracción II y último párrafo del artículo 57 del REGLAMENTO y artículo 123 de las POBALINES, el PROVEEDOR deberá presentar la garantía de cumplimiento del contrato dentro de los 10 (diez) días naturales siguientes a la fecha de formalización del contrato, por la cantidad correspondiente al **15% (quince por ciento)** del monto total del contrato, sin incluir el Impuesto al Valor Agregado.

La garantía de cumplimiento del contrato deberá ser en **pesos mexicanos** con dos decimales a nombre del Instituto Nacional Electoral y deberá estar vigente hasta la conclusión de las obligaciones establecidas en el contrato a plena satisfacción del INSTITUTO.

El PROVEEDOR podrá otorgar la garantía en alguna de las formas siguientes:

- Mediante póliza de fianza otorgada por institución autorizada por la SHCP (**Anexo 8**)
- Con carta de crédito irrevocable, expedida por institución de crédito autorizada conforme a las disposiciones legales aplicables, o
- Con cheque de caja o certificado expedido a favor del INSTITUTO.

El criterio con respecto a las obligaciones que se garantizan será divisible; es decir, que en caso de incumplimiento del contrato que motive la rescisión del mismo, la garantía se aplicará sobre el monto de los bienes no entregados o no instalados.

8. PENAS CONVENCIONALES

De conformidad con el artículo 62 del REGLAMENTO y 145 de las POBALINES, si el PROVEEDOR incurriera en algún atraso en los plazos establecidos para la entrega e instalación de los bienes junto con el documento de garantía y el procedimiento detallado para la atención de la misma, descritos en el **Anexo 1 “Especificaciones técnicas”**, le será aplicable una pena convencional.

Dicha pena convencional será por el equivalente al **1% (uno por ciento)** por cada día natural de atraso calculado sobre el monto de los bienes no entregados o instalados junto con el documento de garantía de los bienes y el procedimiento detallado para la atención de la misma.

El límite máximo de penas convencionales que podrá aplicarse al PROVEEDOR, será hasta por el monto de la garantía de cumplimiento del contrato, después de lo cual el INSTITUTO podrá iniciar el procedimiento de rescisión del contrato.

El titular de la DRMS notificará por escrito al PROVEEDOR el atraso en el cumplimiento de las obligaciones objeto del contrato, así como el monto que se obliga a cubrir por concepto de pena convencional, el cual deberá ser cubierto dentro de los 5 (cinco) días hábiles posteriores a aquél en que se le haya requerido.

El PROVEEDOR realizará en su caso, el pago por concepto de penas convencionales, mediante cheque certificado, en la Caja General de la Dirección Ejecutiva de Administración del INSTITUTO, ubicada en Periférico Sur número 4124, primer piso, Colonia Jardines del Pedregal, Álvaro Obregón, Código Postal 01900, Ciudad de México, o bien mediante transferencia electrónica a la cuenta que el INSTITUTO le proporcione con la notificación correspondiente.

El pago de los bienes y los servicios quedará condicionado, proporcionalmente, al pago que el PROVEEDOR deba efectuar por concepto de penas convencionales, por atraso, en el entendido de que, si el contrato es rescindido, no procederá el cobro de dichas penas ni la contabilización de las mismas al hacer efectiva la garantía de cumplimiento.

9. DEDUCCIONES

Para el presente procedimiento no aplicarán deducciones.

10. PRÓRROGAS

Para el presente procedimiento no se otorgarán prórrogas.

11. TERMINACIÓN ANTICIPADA DEL CONTRATO

En términos del artículo 65 del REGLAMENTO y los artículos 147 y 148 de las POBALINES, el INSTITUTO podrá dar por terminado anticipadamente un contrato en los siguientes supuestos:

- I. Por caso fortuito o fuerza mayor;
- II. Cuando por causas justificadas se extinga la necesidad de requerir los bienes y los servicios originalmente contratados;
 - a. Cuando se determine la nulidad de los actos que dieron origen al contrato, con motivo de la resolución de una inconformidad o intervención de oficio emitida por el Órgano Interno de Control, y
 - b. Cuando el administrador del contrato justifique mediante dictamen que la continuidad del contrato contraviene los intereses del INSTITUTO.

En éstos supuestos el INSTITUTO reembolsará, previa solicitud por escrito, al PROVEEDOR los gastos no recuperables en que haya incurrido, siempre que éstos sean razonables, estén debidamente comprobados y se relacionen directamente con el contrato correspondiente.

Lo señalado en el párrafo anterior quedará sujeto a lo previsto en el artículo 149 y 150 de las POBALINES.

12. RESCISIÓN DEL CONTRATO

El INSTITUTO podrá en cualquier momento rescindir administrativamente el contrato que se formalice, en caso de que por causas imputables al PROVEEDOR incumpla con cualquiera de las obligaciones establecidas en el contrato, como es el caso de los siguientes supuestos:

- a) Si deja de sostener el precio establecido en su oferta económica;
- b) Si durante la vigencia del contrato, el INSTITUTO corrobora que el PROVEEDOR ha proporcionado información falsa, relacionada con su documentación legal y/o sus ofertas técnica y económica; o
- c) Si el monto calculado de la pena convencional excede el monto de la garantía de cumplimiento.
- d) Si el PROVEEDOR incumple con cualquiera de las obligaciones establecidas en el contrato;

- e) Si el PROVEEDOR incumple con cualquiera de las obligaciones establecidas en el anexo o anexos del contrato correspondientes a la información contenida en el Anexo técnico y sus anexos, la oferta técnica y económica del PROVEEDOR;
- f) Si no presenta la garantía de cumplimiento de contrato, en los términos que se establece en el numeral 7.2 y otras condiciones contractuales de este documento, y
- g) Cuando la autoridad competente lo declare en concurso mercantil, o bien se encuentre en cualquier otra situación que afecte su patrimonio en tal forma que le impida cumplir con las obligaciones asumidas en el contrato.

Según se establece en el artículo 155 de las POBALINES, el administrador del contrato, será el responsable de informar por escrito a la Dirección de Recursos Materiales y Servicios, y anexar al mismo los documentos probatorios, del incumplimiento en que incurran los PROVEEDORES, con el propósito de contar con la opinión de la Dirección Jurídica e iniciar, con la documentación antes citada, el procedimiento de rescisión.

La Dirección de Recursos Materiales y Servicios procederá a notificar al PROVEEDOR la rescisión del contrato y se llevará a cabo mediante el procedimiento que se señala en el artículo 64 del REGLAMENTO.

De conformidad con lo señalado en el artículo 152 de las POBALINES, concluido el procedimiento de rescisión de un contrato se formulará y notificará el finiquito correspondiente, dentro de los 20 (veinte) días naturales siguientes a la fecha en que se notifique la rescisión, lo anterior sin perjuicio de lo dispuesto en la fracción III del artículo 79 del REGLAMENTO.

13. MODIFICACIONES AL CONTRATO Y CANTIDADES ADICIONALES QUE PODRÁN CONTRATARSE

De conformidad con los artículos 56 y 61 del REGLAMENTO, el área requirente podrá, dentro de su presupuesto aprobado y disponible, bajo su responsabilidad y por razones fundadas y explícitas, solicitar a la Dirección de Recursos Materiales y Servicios el incremento del monto del contrato o de la cantidad de servicios solicitados mediante modificaciones a sus contratos vigentes, siempre que las modificaciones no rebasen, en conjunto, el 20% (veinte por ciento) del monto o cantidad de los conceptos o volúmenes establecidos originalmente y el precio de los bienes, arrendamientos o servicios, sea igual al pactado originalmente.

En acatamiento a lo previsto en el artículo 157 de las POBALINES, cuando se convenga un incremento en la cantidad de servicios se solicitará al PROVEEDOR la entrega de la modificación respectiva de la garantía de cumplimiento por dicho incremento, lo cual deberá estipularse en el Convenio Modificadorio respectivo, así como la fecha de entrega para las cantidades adicionales. Dicha modificación de la garantía se entregará conforme se señala en el artículo 160 de las POBALINES.

De conformidad con el artículo 61 cuarto párrafo del REGLAMENTO, cualquier modificación al contrato deberá formalizarse por escrito por las partes, mediante la suscripción de convenios modificadorios los cuales serán suscritos por el servidor público que lo haya hecho en el contrato o quien lo sustituya o esté facultado para ello, y deberá contar con la revisión y validación de la Dirección Jurídica del INSTITUTO.

De acuerdo a lo señalado en el artículo 61 quinto párrafo del REGLAMENTO, el INSTITUTO se abstendrá de hacer modificaciones que se refieran a precios, anticipos, pagos progresivos, especificaciones y, en general, cualquier cambio que implique otorgar condiciones más ventajosas a un PROVEEDOR, comparadas con las establecidas originalmente.

14. CAUSAS PARA DESECHAR LAS PROPOSICIONES; DECLARACIÓN DE LICITACIÓN DESIERTA Y CANCELACIÓN DE LICITACIÓN

14.1. Causas para desechar las proposiciones.

En cumplimiento al artículo 36 fracción XV del REGLAMENTO y el artículo 56 fracción IV de las POBALINES, se podrá desechar la proposición de un LICITANTE en los siguientes supuestos:

- 1) Por no cumplir con cualquiera de los requisitos establecidos en esta convocatoria, sus anexos y los que deriven de la(s) Junta(s) de Aclaraciones, que afecte la solvencia de la proposición, considerando lo establecido en el penúltimo y último párrafo del artículo 43 del REGLAMENTO.
- 2) Por no presentar o no estar vigente la identificación oficial solicitada como parte del escrito (**Anexo 2**) a que se refiere el inciso a) del numeral 4.1 de la presente convocatoria.
- 3) Si se comprueba que el LICITANTE se encuentra en alguno de los supuestos de los artículos 59 y 79 del REGLAMENTO o 49 fracción IX de la Ley General de Responsabilidades Administrativas.
- 4) Si se comprueba que algún LICITANTE ha acordado con otro u otros elevar el costo de los bienes y/o los servicios solicitados o cualquier otro acuerdo que tenga como fin obtener una ventaja sobre los demás LICITANTES.
- 5) Cuando la proposición no esté firmada autógrafamente por la persona facultada para ello.
- 6) Cuando la proposición no se presente foliada.
- 7) Cuando los precios ofertados se consideren no aceptables o no convenientes, de acuerdo a lo señalado en el artículo 2 fracciones XL y XLI del REGLAMENTO.
- 8) Cuando el objeto social de la empresa licitante no se relacione con el objeto de la presente contratación.
- 9) Por señalar condiciones de pago distintas a las establecidas en la convocatoria o por no cotizar el 100% de los lotes y cantidad señalada en la(s) partida(s) para la(s) que participa, en el Anexo 7 "Oferta económica".
- 10) Por no presentar las muestras que se solicitan en la fracción IV "Presentación de muestras" del numeral 3 del Anexo 1 "Especificaciones técnicas" de la presente convocatoria.

Las proposiciones desechadas durante el presente procedimiento de contratación, podrán ser devueltas a los LICITANTES que lo soliciten, una vez transcurridos 60 (sesenta) días naturales contados a partir de la fecha en que se dé a conocer el fallo respectivo, salvo que exista alguna inconformidad en trámite, en cuyo caso las proposiciones deberán conservarse hasta la total conclusión de la inconformidad e instancias subsecuentes, agotados dichos términos el INSTITUTO podrá proceder a su devolución o destrucción.

14.2. Declaración de procedimiento desierto.

En términos de lo dispuesto por el artículo 47 del REGLAMENTO y el artículo 86 de las POBALINES, la convocante podrá declarar desierto la presente licitación, por las siguientes razones:

- 1) Cuando no se cuente con proposiciones susceptibles de analizarse técnicamente.
- 2) Cuando la totalidad de las proposiciones presentadas no cubran los requisitos solicitados en la convocatoria, sus anexos, o las modificaciones que deriven con motivo de las aclaraciones a la misma.
- 3) Los precios no sean aceptables o no convenientes, en términos de lo señalado en los artículos 44 fracción II y 47 del REGLAMENTO.

En caso de que se declare desierta la licitación se señalará en el Fallo las razones que lo motivaron y se estará a lo dispuesto en el artículo 47 del REGLAMENTO.

14.3. Cancelación del procedimiento de licitación.

En términos del penúltimo párrafo del artículo 47 del REGLAMENTO, el INSTITUTO podrá cancelar la presente licitación o conceptos incluidos, cuando se presente:

- 1) Caso fortuito o fuerza mayor,
- 2) Existan circunstancias justificadas que extingan la necesidad para contratar el servicio, o
- 3) Que de continuarse con el procedimiento se pudiera ocasionar un daño o perjuicio al propio INSTITUTO.

15. INFRACCIONES Y SANCIONES

Se estará a lo dispuesto por el Título Sexto del REGLAMENTO.

16. INCONFORMIDADES

Se sujetará a lo dispuesto en el Título Séptimo, Capítulo Primero del REGLAMENTO.

Las inconformidades podrán presentarse en el Órgano Interno de Control del Instituto Nacional Electoral, ubicada en Periférico Sur No. 4124, Edificio Zafiro II, tercer piso, Colonia Jardines del Pedregal, Álvaro Obregón, C.P. 01900, Ciudad de México.

17. SOLICITUD DE INFORMACIÓN

El LICITANTE se compromete a proporcionar los datos e informes relacionados con la entrega de los bienes y la prestación de los servicios solicitados, así como los referidos al desarrollo y ejecución de los mismos, que, en su caso, le requiera el Órgano Interno de Control del INSTITUTO en el ámbito de sus atribuciones y en apego a lo previsto en el artículo 70 del REGLAMENTO.

18. NO NEGOCIABILIDAD DE LAS CONDICIONES CONTENIDAS EN ESTA CONVOCATORIA Y EN LAS PROPOSICIONES

De conformidad con el párrafo séptimo del artículo 31 del REGLAMENTO, ninguna de las condiciones contenidas en la presente convocatoria, así como en las proposiciones presentadas por el LICITANTE, podrán ser negociadas.

ANEXO 1

Especificaciones Técnicas

1. Objeto de la contratación.

Adquisición e instalación de mobiliario y sillería para personal operativo de la Dirección de Atención Ciudadana adscrito la Dirección Ejecutiva del Registro Federal de Electores.

MOBILIARIO:

Partida	Lote	Descripción	Cantidad
1	1	Estación de trabajo 8 Operativos 1 Supervisor	4
	2	Estación de trabajo 6 Operativos 1 Supervisor	5
	3	Estación de trabajo 9 Operativos 3 Supervisores	1
	4	Estación de trabajo 11 Operativos 1 Supervisor	3
	5	Estación de trabajo 8 Operativos	1
	6	Estación de trabajo 5 Operativos lineal	1
	7	Estación de trabajo 1 Operativo 2 Supervisores	1
	8	Estación de trabajo 3 Supervisores	1
	9	Módulo Operativo 8 personas en batería	2
	10	Módulo Operativo 5 personas en batería	1
	11	Módulo Operativo 5 personas lineal	1
	12	Módulo Operativo 4 personas lineal	1
	13	Módulo Operativo 3 personas lineal	1
	14	Módulo Operativo 2 personas lineal	1
	15	Módulo Operativo 1 persona lineal	1
2	1	Mesa para capacitación	4
3	1	Módulo recepción autosustentable	1
4	1	Módulo Secretarial	1

SILLERÍA:

Partida	Lote	Descripción	Cantidad
5	1	Silla alta tipo cajero	15
6	1	Sillón ergonómico ejecutivo	205

2. Especificaciones Técnicas.

MOBILIARIO

PARTIDA 1

Lote 1. 4 Estaciones de trabajo 8 operativos y 1 supervisor, medidas generales 4.20 metros de frente x 1.20 metros de fondo.

Compuesto de:

- ✓ 8 cubiertas rectas de 90 cm frente x 60 cm fondo
- ✓ 1 cubiertas rectas (alta) de 120 cm frente x 60 cm fondo para supervisor
- ✓ 4 mamparas de 90 cm frente x 140 cm alto con ducto y cristal
- ✓ 12 mamparas de 60 cm frente x 140 cm alto con ducto y cristal

IMÁGENES ILUSTRATIVAS

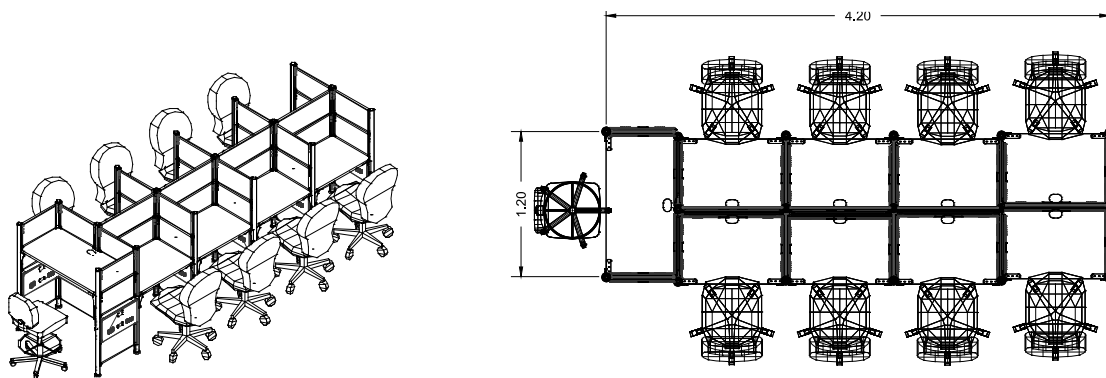

PARTIDA 1

Lote 2. 5 estaciones de trabajo 6 operativos y 1 supervisor, medidas generales: 3.30 metros de frente x 1.20 metros de fondo.

Compuesto de:

- ✓ 6 cubiertas rectas de 90 cm frente x 60 cm fondo
- ✓ 1 cubiertas rectas (alta) de 120 cm frente x 60 cm fondo para supervisor
- ✓ 3 mamparas de 90 cm frente x 140 cm alto con ducto y cristal
- ✓ 10 mamparas de 60 cm frente x 140 cm alto con ducto y cristal

IMÁGENES

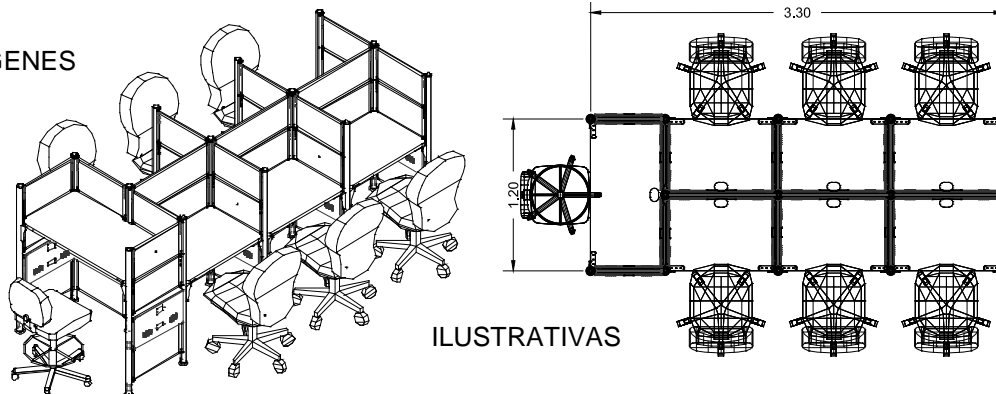

ILUSTRATIVAS

PARTIDA 1

Lote 3. 1 estación de trabajo 9 operativos y 3 supervisores, medidas generales: 6.00 metros de frente x 1.20 metros de fondo

Compuesto de:

- ✓ 8 cubiertas rectas de 90 cm frente x 60 cm fondo
- ✓ 3 cubiertas rectas (alta) de 120 cm frente x 60 cm fondo para supervisor
- ✓ 1 cubiertas rectas de 120 cm frente x 60 cm fondo para supervisor
- ✓ 2 mamparas de 120 cm frente x 140 cm alto con ducto y cristal
- ✓ 4 mamparas de 90 cm frente x 140 cm alto con ducto y cristal
- ✓ 14 mamparas de 60 cm frente x 140 cm alto con ducto y cristal

IMÁGENES ILUSTRATIVAS

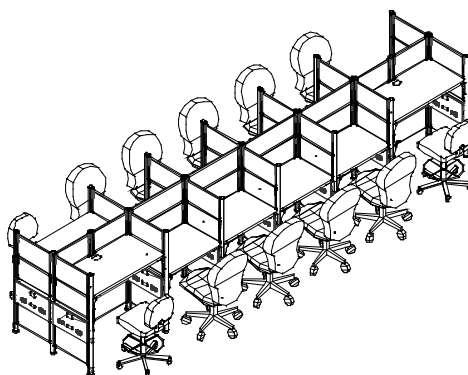
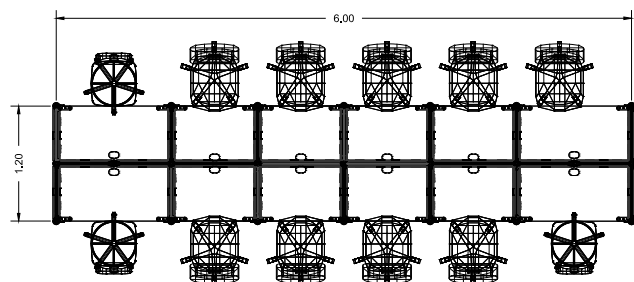

PARTIDA 1

Lote 4. 3 estaciones de trabajo para 11 operativos y 1 supervisor, medidas generales: 5.70 metros de frente x 1.20 metros de fondo.

Compuesto de:

- ✓ 10 cubiertas recta de 90 cm frente x 60 cm fondo
- ✓ 1 cubiertas recta (alta) de 120 cm frente x 60 cm fondo para supervisor
- ✓ 1 cubiertas recta de 120 cm frente x 60 cm fondo para supervisor
- ✓ 1 mamparas de 120 cm frente x 140 cm alto con ducto y cristal
- ✓ 5 mamparas de 90 cm frente x 140 cm alto con ducto y cristal
- ✓ 14 mamparas de 60 cm frente x 140 cm alto con ducto y cristal

IMÁGENES ILUSTRATIVAS

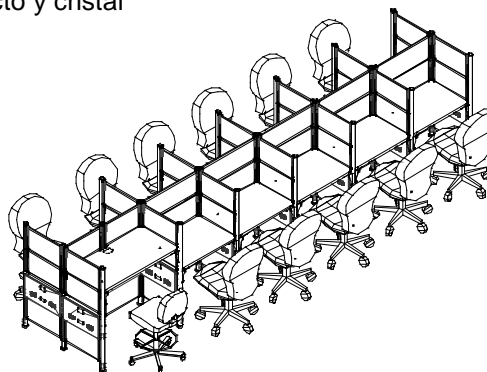
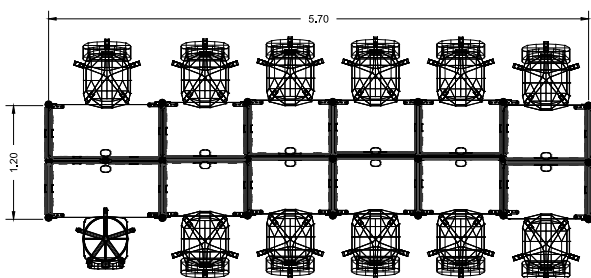

PARTIDA 1

Lote 5. 1 estación de trabajo 8 operativos, medidas generales: 3.60 metros de frente x 1.20 metros de fondo.

Compuesto de:

- ✓ 8 cubiertas rectas de 90 cm frente x 60 cm fondo
- ✓ 4 mamparas de 90 cm frente x 140 cm alto con ducto y cristal
- ✓ 10 mamparas de 60 cm frente x 140 cm alto con ducto y cristal

IMÁGENES ILUSTRATIVAS

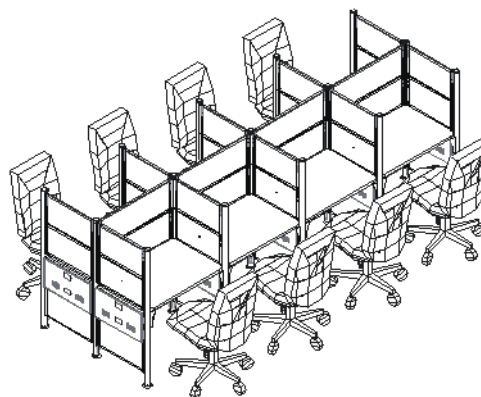
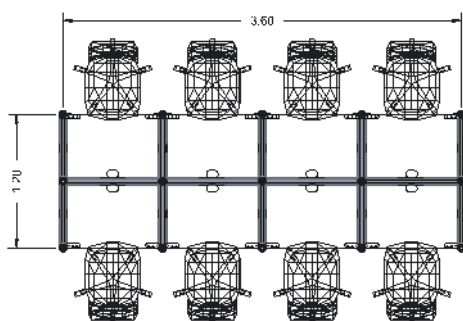

PARTIDA 1

Lote 6. 1 estación de trabajo 5 operativos lineal, medidas generales: 4.50 metros de frente x 0.60 metros de fondo

Compuesto de:

- ✓ 5 cubiertas rectas de 90 cm frente x 60 cm fondo
- ✓ 5 mamparas de 90 cm frente x 140 cm alto con ducto y cristal
- ✓ 6 mamparas de 60 cm frente x 140 cm alto con ducto y cristal

IMÁGENES ILUSTRATIVAS

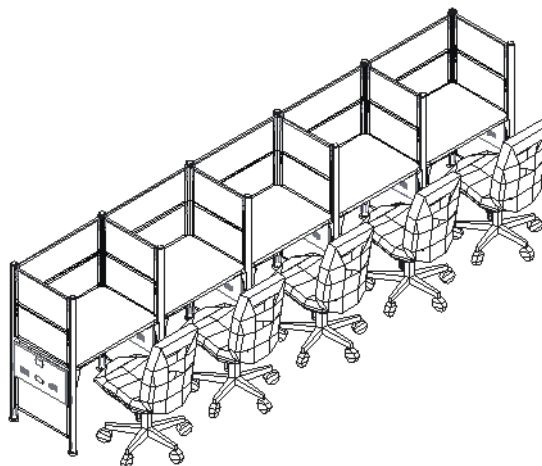
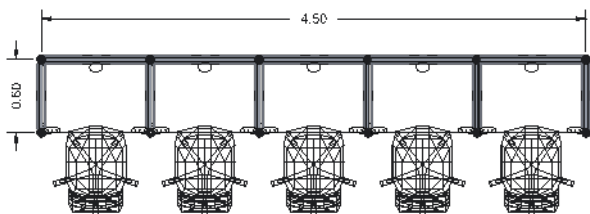

PARTIDA 1

Lote 7. 1 estación de trabajo 1 operativo y 2 supervisores, medidas generales: 3.30 metros de frente x 0.60 metros de fondo.

Compuesto de:

- ✓ 1 cubiertas rectas de 90 cm frente x 60 cm fondo
- ✓ 2 cubiertas rectas de 120 cm frente x 60 cm fondo para supervisor
- ✓ 2 mampara de 120 cm frente x 140 cm alto con ducto y cristal
- ✓ 1 mampara de 90 cm frente x 140 cm alto con ducto y cristal
- ✓ 4 mampara de 60 cm frente x 140 cm alto con ducto y cristal

IMÁGENES ILUSTRATIVAS

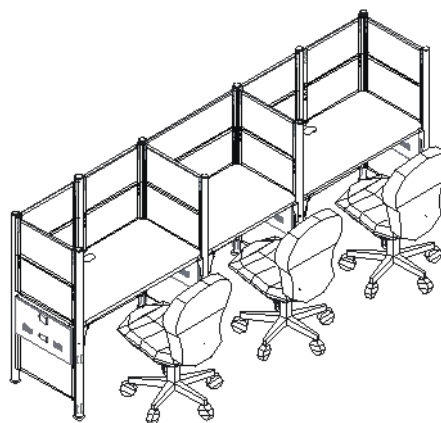
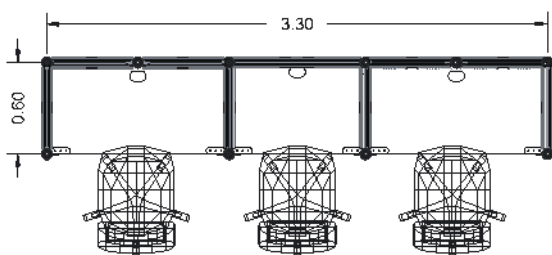

PARTIDA 1

Lote 8. 1 estación de trabajo 3 supervisores, medidas generales: 3.60 metros de frente x 0.60 metros de fondo.

Compuesto de:

- ✓ 3 cubiertas recta de 120 cm frente x 60 cm fondo para supervisor
- ✓ 3 mamparas de 120 cm frente x 140 cm alto con ducto y cristal
- ✓ 4 mamparas de 60 cm frente x 140 cm alto con ducto y cristal

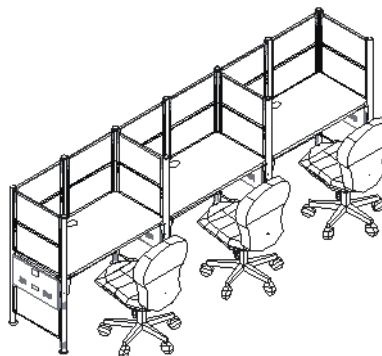
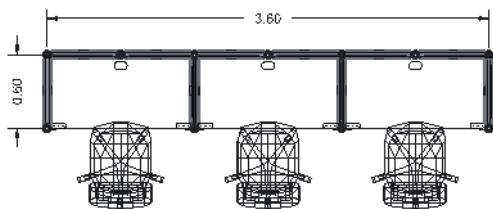

IMÁGENES ILUSTRATIVAS

**CARACTERÍSTICAS GENERALES DE LOS ELEMENTOS QUE COMPONEN
LA PARTIDA 1, LOTES 1, 2, 3, 4, 5, 6, 7, Y 8**

- **Cubierta.**

- ✓ Fabricadas en aglomerado de 25 – 28 milímetros de espesor.
- ✓ Terminado en laminado plástico ambas caras color blanco.
- ✓ Canto recto con moldura 2 milímetros color blanco termo adherida (no pegada).
- ✓ Gromet plástico para el paso de cables.
- ✓ Esquinas redondeadas para librar los postes de la mampara.

Nota: La cubierta de supervisor se debe colocar a una altura de 1.00 metro aproximadamente, se deben considerar los herrajes necesarios para su correcta colocación pues ésta cubierta es la única que no va a hueso con las cubiertas laterales y/o frontales.

- **Mampara con ducto y cristal.**

- ✓ Postes de 5 centímetros de espesor con 2 regatones niveladores por mampara, ubicados en la parte baja para ajuste de altura y tapa plástica en la parte alta.
- ✓ Marco fabricado en lámina de acero calibre 16 – 18.
- ✓ Dos gajos por mampara.
 - ❖ 1 Gajo superior de cristal transparente y 6 milímetros de espesor.
 - ❖ 1 Gajo inferior de 60 – 65 centímetros alto con:
 - Paneles de aglomerado de 12 – 15 milímetros de espesor.
 - Terminado en laminado plástico ambas caras color gris.
 - Canaleta de cableado en la parte inferior.

Nota: En caso de que las mamparas ofertadas tengan más de dos gajos, se deberá considerar que la parte correspondiente al cristal cumpla con la altura requerida de la misma.

Si las cubiertas comparten mampara estas se unirán a hueso con la finalidad de que si se mide el módulo a ejes de postes de mamparas da por resultado la medida de la cubierta.

PARTIDA 1

Lote 9. 2 módulos operativo para 8 personas en batería, medidas generales: 5.40 metros de frente x 1.20 metros de fondo.

Compuesto de:

- ✓ 8 cubiertas recta de 135 cm frente x 60 cm fondo
- ✓ 8 gabinetes superior con puerta tipo flipper de 75 cm frente
- ✓ 8 librero superior de 60 cm frente
- ✓ 4 mampara de 60 cm frente x 168 cm alto con ducto
- ✓ 10 mampara de 60 cm frente x 108 cm alto con ducto
- ✓ 8 pedestal de una gaveta papelerera y una gaveta de archivo

IMÁGENES ILUSTRATIVAS

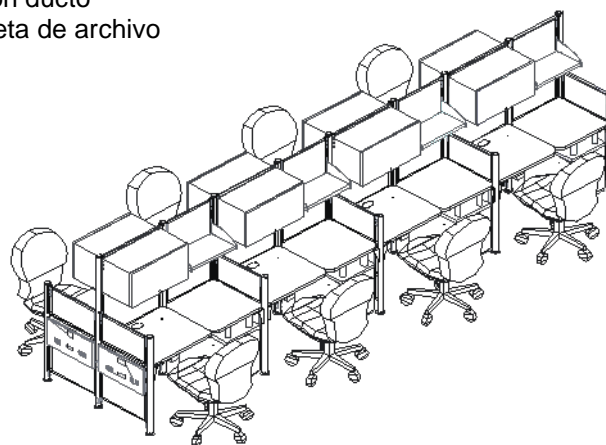
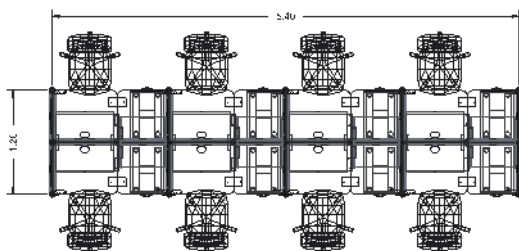

PARTIDA 1

Lote 10. 1 Módulo operativo para 5 personas en batería, medidas generales: 4.05 metros de frente x 1.20 metros de fondo.

Compuesto de:

- ✓ 5 cubierta recta de 135 cm frente x 60 cm fondo
- ✓ 5 gabinete superior con puerta tipo flipper de 75 cm frente
- ✓ 5 librero superior de 60 cm frente
- ✓ 3 mampara de 60 cm frente x 168 cm alto con ducto
- ✓ 3 mampara de 75 cm frente x 168 cm alto con ducto
- ✓ 7 mampara de 60 cm frente x 108 cm alto con ducto
- ✓ 5 pedestal de una gaveta papelerera y una gaveta de archivo

IMÁGENES ILUSTRATIVAS

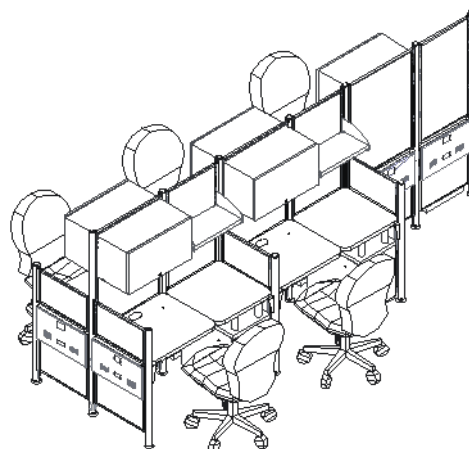
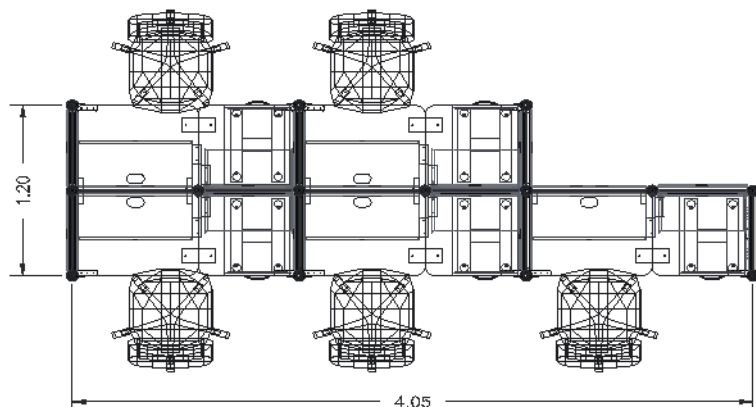

PARTIDA 1

Lote 11. 1 módulo operativo para 5 personas lineal, medidas generales: 6.75 metros de frente x 0.60 metros de fondo.

Compuesto de:

- ✓ 5 cubierta recta de 135 cm frente x 60 cm fondo
- ✓ 5 gabinete superior con puerta tipo flipper de 75 cm frente
- ✓ 5 librero superior de 60 cm frente
- ✓ 5 mampara de 60 cm frente x 168 cm alto con ducto
- ✓ 5 mampara de 75 cm frente x 168 cm alto con ducto
- ✓ 6 mampara de 60 cm frente x 108 cm alto con ducto
- ✓ 5 pedestal de una gaveta papelerera y una gaveta de archivo

IMÁGENES ILUSTRATIVAS

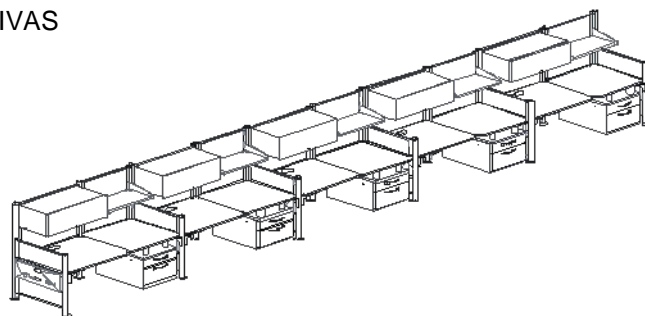
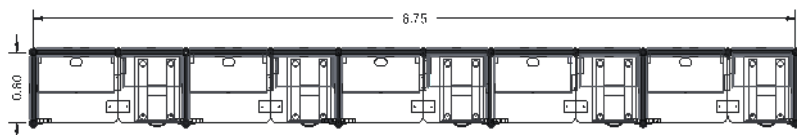

PARTIDA 1

Lote 12. 1 módulo operativo para 4 personas lineal, medidas generales: 5.40 metros de frente x 0.60 metros de fondo.

Compuesto de:

- ✓ 4 cubierta recta de 135 cm frente x 60 cm fondo
- ✓ 4 gabinete superior con puerta tipo flipper de 75 cm frente
- ✓ 4 librero superior de 60 cm frente
- ✓ 4 mampara de 60 cm frente x 168 cm alto con ducto
- ✓ 4 mampara de 75 cm frente x 168 cm alto con ducto
- ✓ 5 mampara de 60 cm frente x 108 cm alto con ducto
- ✓ 4 pedestal de una gaveta papelerera y una gaveta de archivo

IMÁGENES ILUSTRATIVAS

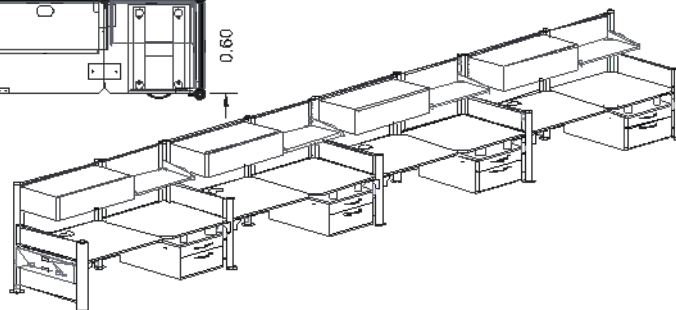
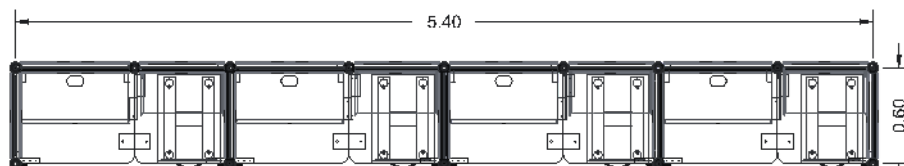

PARTIDA 1

Lote 13. 1 módulo operativo para 3 personas lineal, medidas generales: 4.05 metros de frente x 0.60 metros de fondo.

Compuesto de:

- ✓ 3 cubierta recta de 135 cm frente x 60 cm fondo
- ✓ 3 gabinete superior con puerta tipo flipper de 75 cm frente
- ✓ 3 librero superior de 60 cm frente
- ✓ 3 mampara de 60 cm frente x 168 cm alto con ducto
- ✓ 3 mampara de 75 cm frente x 168 cm alto con ducto
- ✓ 4 mampara de 60 cm frente x 108 cm alto con ducto.
- ✓ 3 pedestal de una gaveta papelerera y una gaveta de archivo

IMÁGENES ILUSTRATIVAS

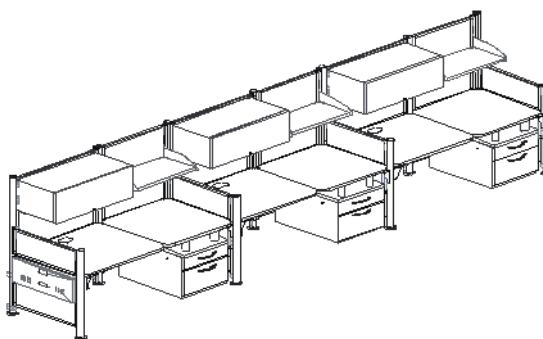
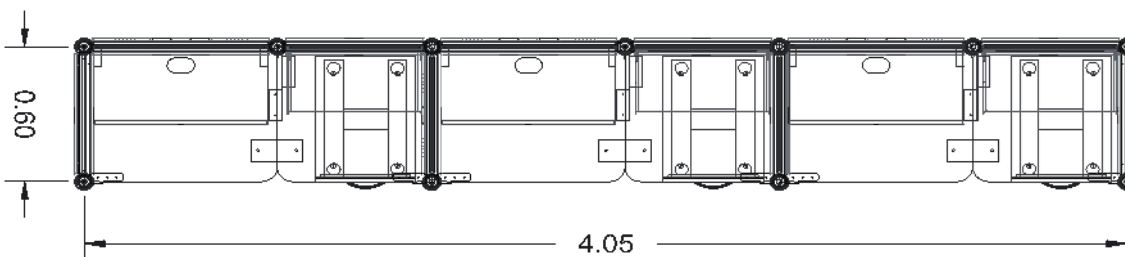

PARTIDA 1

Lote 14. 1 Módulo operativo para 2 personas lineal, medidas generales: 2.70 metros de frente x 0.60 metros de fondo (medida a ejes de mamparas)

Compuesto de:

- ✓ 2 cubierta recta de 135 cm frente x 60 cm fondo
- ✓ 2 gabinete superior con puerta tipo flipper de 75 cm frente
- ✓ 2 librero superior de 60 cm frente
- ✓ 2 mampara de 60 cm frente x 168 cm alto con ducto
- ✓ 2 mampara de 75 cm frente x 168 cm alto con ducto
- ✓ 3 mampara de 60 cm frente x 108 cm alto con ducto.
- ✓ 2 pedestal de una gaveta papelerera y una gaveta de archivo

IMÁGENES ILUSTRATIVAS

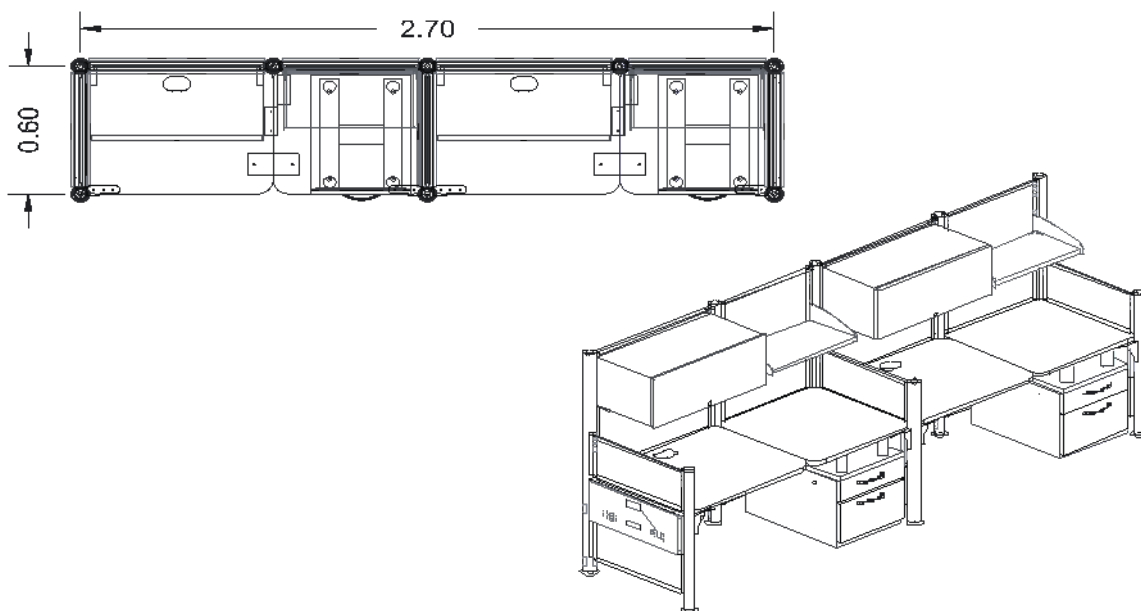

PARTIDA 1

Lote 15. 1 módulo operativo para 1 persona lineal, medidas generales: 1.35 metros de frente x 0.60 metros de fondo.

Compuesto de:

- ✓ 1 cubierta recta de 135 cm frente x 60 cm fondo
- ✓ 1 gabinete superior con puerta tipo flipper de 75 cm frente
- ✓ 1 librero superior de 60 cm frente
- ✓ 1 mampara de 60 cm frente x 168 cm alto con ducto
- ✓ 1 mampara de 75 cm frente x 168 cm alto con ducto
- ✓ 2 mampara de 60 cm frente x 108 cm alto con ducto.
- ✓ 1 pedestal de una gaveta papelera y una gaveta de archivo

IMÁGENES ILUSTRATIVAS

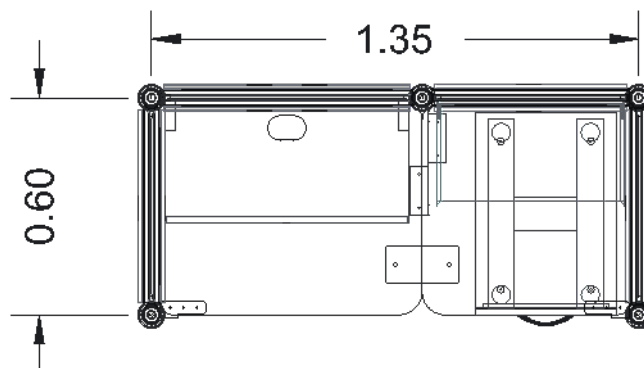
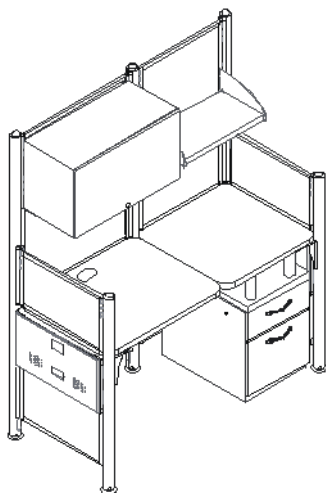

**CARACTERÍSTICAS GENERALES DE LOS ELEMENTOS QUE COMPONEN
LA PARTIDA 1, LOTES 9,10,11,12,13,14 Y 15**

- **Cubierta.**
 - ✓ Cubierta fabricada en aglomerado de 25-28 mm de espesor terminado en laminado plástico ambas caras color blanco.
 - ✓ Canto recto con moldura 2-4 mm color blanco termo adherida al canto (no pegada).
 - ✓ Gromet plástico para el paso de cables .
- **Mampara con ducto.**
 - ✓ Poste de 5 cm de diámetro calibre 16, registrable, con troquel tipo "noc out" a nivel de piso y troquel a la altura baja de la cubierta para el paso de cables de las instalaciones.
 - ✓ Marco fabricado en lámina de acero calibre 16 – 18.
 - ✓ Paneles de aglomerado de 12 – 15 milímetros.
 - ✓ Canaleta de cableado en la parte inferior.
 - ✓ Laminado plástico de la mampara color gris.
- **Gabinete superior con puerta tipo flipper de 75 cm frente.**
 - ✓ Cuerpo fabricado en lámina de acero calibre 20 – 22 o en aglomerado de 15 – 19 milímetros de espesor (en caso de aglomerado el terminado se realizará en laminado plástico por ambas caras en color gris).
 - ✓ Ganchos en la parte trasera para fijar a la mampara.

Puerta:

 - ✓ Fabricada en aglomerado de 16 milímetros de espesor.
 - ✓ Terminado en laminado plástico ambas caras color blanco.
 - ✓ Canto recto protegido con moldura 2 milímetros color blanco termo adherido.
 - ✓ Correderas embalinadas tipo "flipper".
 - ✓ Cerradura con dos llaves.
- **Librero superior de 60 centímetros de frente.**
 - ✓ Cuerpo fabricado en lámina de acero calibre 20 – 22 o en aglomerado de 15 – 19 milímetros de espesor.
 - ✓ Ganchos en la parte trasera para fijar a la mampara.
- **Pedestal de dos gavetas papeleras y uno de archivo.**
 - ✓ Cuerpo del pedestal en lámina de acero calibre 20-22.
 - ✓ Cuerpo de los cajones en lámina de acero calibre 20- 22.
 - ✓ Frentes de cajones en aglomerado de 16 mm de espesor terminado en laminado plástico ambas caras color blanco, cantos en 2 mm color blanco termo adherida al canto.
 - ✓ Cajones con correderas.
 - ✓ En cajón papelerero.
 - ✓ Cajón de archivo con rieles suspendido.
 - ✓ Cajones al frente cuenta con jaladeras.

PARTIDA 2

Lote 1. 4 mesas para capacitación, medidas generales: 2.40 metros de frente x 0.60 metros de fondo.

Compuesto de:

- ✓ 1 cubierta recta de 240 cm frente x 60 cm fondo.
- ✓ 1 soporte para cubierta.

Características de los elementos que la componen:

• **Cubierta**

- ✓ Fabricada en aglomerado de 25 – 28 milímetros de espesor.
- ✓ Terminado en laminado plástico ambas caras color blanco.
- ✓ Canto recto con moldura 2 milímetros color blanco termo adherido (no pegada).
- ✓ Gromet plástico para el paso de cables (de acuerdo imagen ilustrativa).

• **Soporte para cubierta**

- ✓ Soporte metálico fabricado en lámina de acero calibre 16 -18.
 - Parte superior:
 - Fijado a la cubierta por medio de placa metálica calibre 12-14
 - Dos troqueles para dar paso a los cables.
 - Parte inferior:
 - 2 patines largos en forma de “I” (de 55 x 6 centímetros) en la parte baja que cuente con troquel para canalizar cables al interior de la pata.
 - El patín y el soporte deberán unirse por medio de soldadura.
 - Charola pasa cables:
 - Colocada al frente del módulo.
 - Fabricada en lámina de acero calibre 18 que se fija entre patas y a la cubierta.
 - Troqueles donde se fijan las salidas de las instalaciones.
 - Faldón:
 - Colocado al frente.
 - Fabricado en lámina de acero calibre 20 – 22 que se fija entre patas y a la cubierta.
 - 30 – 35 centímetros de alto.
 - Con troqueles que coinciden con las de los ductos para las salidas de las instalaciones.

IMÁGEN ILUSTRATIVA

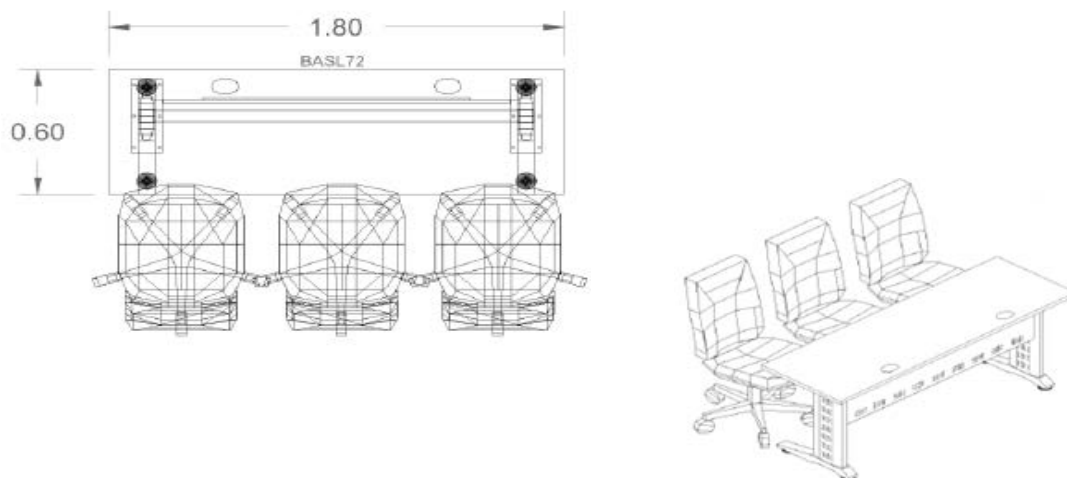

PARTIDA 3

Lote 1. 1 módulo de recepción autosustentable, medidas generales: 1.50 metros de frente x 1.20 metros de fondo.

Compuesto de:

- ✓ 1 cubierta esquinera de 120 cm frente x 1.50 cm fondo
- ✓ 1 cubierta mostrador de 150 cm frente x 40 cm fondo
- ✓ 1 mampara de 120 cm frente x 108 cm alto con ducto
- ✓ 2 mampara de 75 cm frente x 108 cm alto con laminado plástico
- ✓ 2 mampara de 60 cm frente x 108 cm alto con laminado plástico
- ✓ 1 pedestal de una gaveta papelerera y una gaveta de archivo

IMÁGENES ILUSTRATIVAS

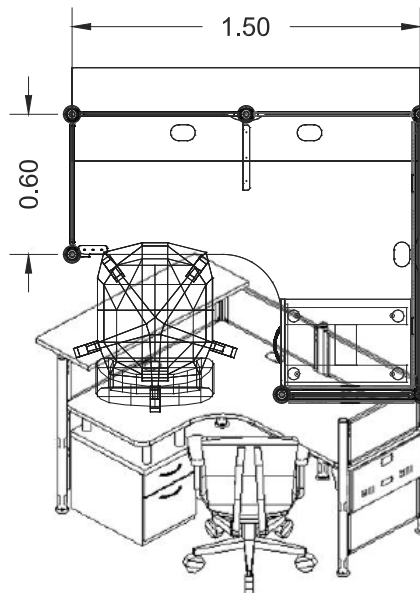

**CARACTERÍSTICAS DE LOS ELEMENTOS QUE COMPONEN
LA PARTIDA 3, LOTE 1:**

- **Cubierta.**
 - ✓ Fabricada en aglomerado de 25 – 28 milímetros de espesor.
 - ✓ Terminado en laminado plástico ambas caras color blanco.
 - ✓ Canto recto con moldura 2 milímetros color blanco termo adherido (no pegada).
 - ✓ Gromet plástico para el paso de cables (de acuerdo al croquis)
- **Mampara con ducto**
 - ✓ Poste de 5 cm de diámetro calibre 16, registrable, con troquel tipo "noc out" a nivel de piso y troquel a la altura baja de la cubierta para el paso de cables de las instalaciones
 - ✓ Marco fabricado en lámina de acero calibre 16 – 18
 - ✓ Paneles de aglomerado de 12 – 15 milímetros
 - ✓ Terminado en laminado plástico ambas caras color gris
 - ✓ Canaleta de cableado en la parte inferior.
- **Soporte.**
 - ✓ Marco abierto en forma de U invertida
 - ✓ Tubo rectangular de acero de 2"x2"
 - ✓ Troqueles para la canalización de cables
 - ✓ Nivelador ajustable
- **Vigas**
 - ✓ Par de vigas que corre a lo largo de la cubierta
 - ✓ Fabricadas en tubo rectangular de 2"x1" en calibre 16
 - ✓ Dos puntos de fijación por lado
 - ✓ Entrecalle de 9-11 milímetros
- **Faldón**
 - ✓ Aglomerado de 16 -18 milímetros de espesor
 - ✓ Terminado en laminado plástico ambas caras
 - ✓ Canto recto con moldura de 2-4 milímetros termo adherida al canto
 - ✓ Fijación por medio de ménsulas metálicas
 - ✓ Charola fabricada en lámina de acero calibre 20-22
 - ✓ Charola adicional fijada en la parte baja para conducir cables
- **Gabinete**
 - ✓ Aglomerado de 18-20 milímetros de espesor
 - ✓ Sección colocada debajo de la cubierta de 0.90 M de frente
 - ✓ Entrepañó ajustable fabricado en aglomerado de 18-20 milímetros de espesor
 - ✓ Gaveta papelerera y de archivo
 - ✓ Correderas embalinadas metálicas
 - ✓ Jaladeras metálicas
 - ✓ 2 llaves
 - ✓ Parte baja de la credenza cuenta con regatón nivelador

PARTIDA 4

Lote 1. 1 módulo secretarial, medidas generales: 1.50 metros de frente x 2.23 metros de fondo.

Compuesto de:

- ✓ 1 cubierta principal de 150 cm frente x 75 cm fondo
- ✓ 1 cubierta lateral de 120 cm frente x 60 cm fondo
- ✓ 1 soporte para cubierta principal
- ✓ 1 soporte para cubierta lateral
- ✓ 1 faldón para cubierta principal de 137 cm frente x 30 cm alto.
- ✓ 1 credenza baja posterior de 150 cm frente x 50 cm fondo x 57 cm alto

IMÁGENES ILUSTRATIVAS

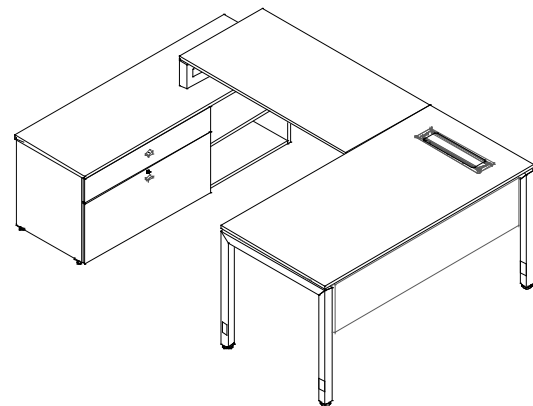
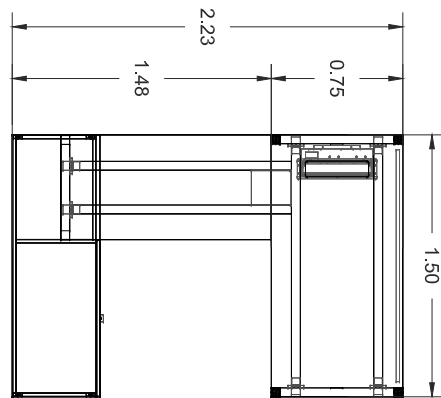

**CARACTERÍSTICAS DE LOS ELEMENTOS QUE COMPONEN
LA PARTIDA 4, LOTE 1:**

- **Cubierta principal**
 - ✓ Cubierta fabricada en aglomerado de 19-22 mm de espesor terminado en laminado plástico ambas caras color blanco.
 - ✓ Canto recto con moldura 2-4 mm color blanco termoadherida al canto (no pegada).
 - ✓ Troquel pasa cables laterales con tapa metálica abatible, en su parte baja del troquel se debe considerar una charola metálica para colocar salidas de electrificación y/o voz y datos.
- **Cubierta lateral**
 - ✓ Cubierta fabricada en aglomerado de 19-21 mm de espesor terminado en laminado plástico ambas caras color blanco, canto recto con moldura 2 mm color blanco termoadherida al canto (no pegada).
- **Soporte para cubierta principal**
 - ✓ Soporte en forma de "u" invertida fabricada en tubular cuadrado de 5 x 5 cm en calibre 18.
- **Soporte para cubierta lateral**
 - ✓ Soporte en forma de marco cerrado fabricada en tubular cuadrado de 5 x 5 cm en calibre 18.
 - ✓ Faldón para cubierta principal fabricado en aglomerado de 19 mm de espesor.
- **Credenza**
 - ✓ Dos secciones, una alberga un entrepaño ajustable y la otra sección cuenta con cajón lapicero y un cajón archivero.
 - ✓ Cuerpo fabricado en aglomerado de 19 mm de espesor, entrepaño en aglomerado de 19 mm de espesor y cuerpo y frente de cajones en aglomerado de 16 mm espesor.
 - ✓ Terminado en laminado plástico ambas caras.
 - ✓ Cajones cuentan con correderas.

IMÁGENES ILUSTRATIVAS

PARTIDA 5

Lote 1. 15 sillas altas tipo cajero para supervisores.

Especificaciones mínimas:

- ✓ Base: estrella pentagonal
- ✓ Arillo descansa pies acabado cromado
- ✓ Mecanismo: secretarial estándar ajuste de profundidad de asiento por perilla, ajuste de altura de respaldo por perilla y ajuste de altura de asiento neumático por palanca.
- ✓ Descansabrazos
- ✓ Respaldo alto
- ✓ Acojinado con espuma ergonómica
- ✓ Tapizado en tela color negro mate



PARTIDA 6

Lote 1. 205 sillones ergonómicos ejecutivos

Especificaciones mínimas:

Diseño ergonómico de respaldo alto con soporte lumbar, giratorio, reclinable, con ajuste de altura neumático.

- ✓ Base: estrella pentagonal cromada.
- ✓ Mecanismo: reclinable, ajuste neumático de altura y control de tensión y bloqueo.
- ✓ Brazos de altura ajustable color negro.
- ✓ Respaldo: en malla color negro mate.
- ✓ Cabecera, asiento y riñonera: forrados en malla color negro mate



3. Condiciones generales para presentación de propuestas.

I. Marca y modelo

El LICITANTE deberá señalar en su propuesta técnica, la marca de los bienes ofertados y en su caso modelo.

II. Medidas.

Para las partidas 1, 2, 3 y 4 la tolerancia en todas las medidas generales de las estaciones, módulos y mesas de capacitación se aceptarán con una variación de +/-3.0 cm en dimensiones, respecto de las medidas generales solicitadas.

El rango de medida aceptable en la altura de las mamparas es de + - 5 centímetros.

Lo anterior, debido a la distribución de espacios para su instalación, tomando en cuenta las medidas del área en donde serán colocados.

Como referencia, se anexa croquis de distribución del mobiliario.

III. Catálogos.

Como parte de la oferta técnica, el **LICITANTE** deberá entregar un catálogo en donde muestren e identifiquen plenamente las especificaciones técnicas e imágenes (isométricos y/o render y/o álbum fotográfico) de cada uno de los bienes correspondientes a las partidas ofertadas.

Las imágenes que se presentan en el Anexo, son únicamente ilustrativas, por lo tanto, el **LICITANTE** podrá ofertar los bienes de acuerdo a sus propios diseños, siempre y cuando cumplan con la funcionalidad, Especificaciones Técnicas y garantía solicitadas.

IV. Presentación de muestras.

Para las partidas 6 "Sillón ergonómico ejecutivo" y 5 "Silla alta tipo cajero", se requiere que el **LICITANTE** entregue en el Acto de Presentación y Apertura de Proposiciones, una muestra de cada uno de los bienes que oferta, las cuales deben ser nuevas y estar identificadas con los datos del **LICITANTE**.

Se solicita la presentación de la muestra con la finalidad de que el **LICITANTE** que resulte adjudicado entregue los bienes que correspondan a la muestra presentada.

Previa aceptación del Administrador del Contrato, la muestra que presente el **LICITANTE**, podrá ser considerada como parte de los bienes adquiridos.

La no presentación de muestras, será motivo de desechamiento de la o las propuestas de aquellas partidas que no presente muestras.

V. Garantía para el mobiliario y sillería.

El **LICITANTE** deberá manifestar en su oferta técnica que:

- ✓ El mobiliario tendrá como mínimo 5 (cinco) años de garantía a partir de la entrega e instalación.
- ✓ Las sillas tendrán como mínimo 2 (dos) años de garantía a partir de la entrega, aplicable en rodajas, estructura interna y cilindro neumático.

En ambos casos el **LICITANTE** deberá manifestar en su oferta técnica que responderá por defectos que se presenten en los bienes entregados, así como de cualquier otra responsabilidad en que incurra, en los términos de la legislación aplicable. Asimismo, en el documento señalado, deberá indicar la forma de hacer efectivas las garantías.

El **LICITANTE** deberá manifestar en su oferta técnica que de resultar adjudicado presentará el documento que ampare la garantía de los bienes ofertados junto con el procedimiento detallado para la atención de la misma, al momento de la entrega e instalación.

En caso de que el **PROVEEDOR** no presente la garantía de los bienes en el momento de su entrega e instalación, se tendrán por no recibidos y se aplicarán las penas convencionales correspondientes.

4. Condiciones de operación.

El **LICITANTE** dentro de su oferta técnica, deberá manifestar que, de resultar adjudicado, el personal que designe para realizar la entrega e instalación del mobiliario y sillería, deberá sujetarse a lo siguiente:

- Que respetará los lugares de acceso y salida que se le indiquen para el ingreso de los materiales a la zona donde de instalación de los bienes.
- Que se ajustará a los horarios establecidos por el Instituto.
- Que cumplirá con todos los elementos de seguridad, dentro y fuera del lugar donde se desarrolla la instalación, deslindando al Instituto de cualquier accidente o responsabilidad que pudiere imputarse.
- Que incluirá la limpieza parcial o total del elemento o área de trabajo y sus acarreos hasta afuera del inmueble, durante el montaje e instalación de los bienes.
- Que indicará a su personal que se prohíbe ingresar a las instalaciones, elementos y artículos que no sean herramienta de trabajo.
- Que su personal deberá portar en un lugar visible gafete de identificación con fotografía, entendiéndose que en caso contrario no se permitirá el acceso.
- Que no está permitido el ingreso de bebidas alcohólicas u otras sustancias tóxicas que puedan afectar el estado físico de los trabajadores dentro de las instalaciones.

El **LICITANTE** dentro de su oferta técnica, deberá manifestar que, de resultar adjudicado notificará mediante correo electrónico al administrador del contrato y al supervisor del contrato, con dos días hábiles previos a la entrega de los bienes, la relación del personal que se presentará en las instalaciones para realizar la entrega e instalación del mobiliario, comprometiéndose a notificar cualquier cambio en la programación del personal, entendiéndose que no se permitirá el acceso a ninguna persona que no se encuentre contemplada dentro de dicha relación.

El **LICITANTE** dentro de su oferta técnica, deberá manifestar que, de resultar adjudicado presentará al Administrador del contrato a más tardar dentro de los 3 días hábiles siguientes a la notificación del fallo y previo a la fabricación del mobiliario de las partidas 1, 2, 3 y 4 los tonos de los colores solicitados, para su visto bueno.

ANEXO 2

Acreditación de existencia legal y personalidad jurídica del LICITANTE

[_____(nombre)_____], manifiesto **bajo protesta de decir verdad**, que los datos aquí asentados, son ciertos y han sido debidamente verificados, así como que cuento con facultades suficientes para suscribir la propuesta en la presente licitación, a nombre y representación de: [_____(persona física o moral)_____].

Licitación Pública Nacional Presencial, No.: _____

Registro Federal de Contribuyentes:		
Domicilio:		
Calle y número:		
Colonia:	Alcaldía o Municipio:	
Código Postal:	Entidad federativa:	
Teléfonos:	Fax:	
Correo electrónico:		
No. de la escritura pública en la que consta su acta constitutiva:	Fecha:	
Nombre, número y lugar del Notario Público ante el cual se dio fe de la misma:		
Relación de accionistas. -		
Apellido Paterno:	Apellido Materno:	Nombre(s)
Descripción del objeto social: (Deberá ser congruente con el objeto de la presente contratación)		
Reformas al acta constitutiva:		
Estratificación:		

Nombre del apoderado o representante:	
Datos del documento legal mediante el cual acredita su personalidad y facultades:	
Escritura pública número:	Fecha:
Nombre, número y lugar del Notario Público ante el cual se otorgó:	

(Lugar y fecha)

Protesto lo necesario

(Nombre y firma del representante legal)

Nota: El presente formato podrá ser reproducido por cada participante en el modo que estime conveniente, debiendo respetar su contenido, preferentemente, en el orden indicado.

ANEXO 3 “A”

Manifestación de no encontrarse en alguno de los supuestos establecidos en los artículos 59 y 79 del REGLAMENTO.

Ciudad de México, a ____ de _____ de 2019.

**C. DIRECTOR DE RECURSOS MATERIALES Y SERVICIOS
INSTITUTO NACIONAL ELECTORAL
P R E S E N T E.**

[nombre del LICITANTE o en nombre de la empresa], manifiesto **bajo protesta de decir verdad**, que no participan en este procedimiento de Licitación Pública Nacional Presencial número [_____] para la contratación de “[_____]” personas físicas o morales que se encuentren en alguno de los supuestos establecidos en el artículo 59 y 79 del Reglamento del Instituto Federal Electoral en Materia de Adquisiciones, Arrendamientos de Bienes Muebles y Servicios.

Protesto lo necesario
(Nombre y firma del representante legal)

ANEXO 3 “B”

Manifestación de estar al corriente en el pago de las obligaciones fiscales y en materia de seguridad social

Ciudad de México, a ____ de _____ de 2019.

**C. DIRECTOR DE RECURSOS MATERIALES Y SERVICIOS
INSTITUTO NACIONAL ELECTORAL
P R E S E N T E.**

Con fundamento en el artículo 36, fracción VIII del REGLAMENTO, [nombre del LICITANTE o en nombre de la empresa], manifiesto **bajo protesta de decir verdad**, que [nombre del LICITANTE o en nombre de la empresa], se encuentra al corriente en el pago de sus obligaciones fiscales y en materia de seguridad social, en términos de lo estipulado en el artículo 32-D del Código Fiscal de la Federación y, en su caso, de la Resolución Miscelánea Fiscal Vigente.

Protesto lo necesario
(Nombre y firma del representante legal)

ANEXO 3 “C”

Manifestación de no encontrarse en alguno de los supuestos establecidos en el artículo 49 fracción IX de la Ley General de Responsabilidades Administrativas.

Ciudad de México, a ____ de _____ de 2019.

C. DIRECTOR DE RECURSOS MATERIALES Y SERVICIOS INSTITUTO NACIONAL ELECTORAL P R E S E N T E.

[nombre del LICITANTE o en nombre de la empresa], manifiesto **bajo protesta de decir verdad**, que no participan en este procedimiento de Licitación Pública Nacional Presencial número [_____] para la contratación de “[_____]” personas físicas o morales que, que desempeñan empleo, cargo o comisión en el servicio público o, en su caso, que a pesar de desempeñarlo, con la formalización del contrato correspondiente no se actualiza un Conflicto de Interés de conformidad con lo señalado en el artículo 49 fracción IX de La Ley General de Responsabilidades Administrativas.

Protesto lo necesario
(Nombre y firma del representante legal)

ANEXO 4

Declaración de integridad

Ciudad de México, a ____ de _____ de 2019.

**C. DIRECTOR DE RECURSOS MATERIALES Y SERVICIOS
INSTITUTO NACIONAL ELECTORAL
P R E S E N T E.**

De conformidad con el artículo 36, fracción IX del Reglamento del Instituto Federal Electoral en materia de Adquisiciones, Arrendamientos de Bienes Muebles y Servicios, manifiesto a usted, bajo protesta de decir verdad, que [nombre del LICITANTE o en nombre de la empresa], por sí misma o por interpósita persona, se abstendrá de adoptar conductas, para que los servidores públicos del INSTITUTO induzcan o alteren las evaluaciones de las proposiciones, el resultado del procedimiento, u otros aspectos que otorguen condiciones más ventajosas con relación a los demás participantes de la Licitación Pública Nacional Presencial número _____ para la “[_____]”.

(Lugar y fecha)

Protesto lo necesario

(Nombre y firma del representante legal)

ANEXO 5

Manifestación de ser de nacionalidad mexicana

Ciudad de México, a ____ de _____ de 2019.

**C. DIRECTOR DE RECURSOS MATERIALES Y SERVICIOS
INSTITUTO NACIONAL ELECTORAL
P R E S E N T E.**

Manifiesto bajo protesta de decir verdad que [nombre del LICITANTE o nombre de la empresa], es de nacionalidad mexicana.

Protesto lo necesario
(Nombre y firma del representante legal)

ANEXO 6

Estratificación de micro, pequeñas y medianas empresas

Ciudad de México, a ____ de _____ de 2019.

**C. DIRECTOR DE RECURSOS MATERIALES Y SERVICIOS
INSTITUTO NACIONAL ELECTORAL
P R E S E N T E.**

Declaro **bajo protesta de decir verdad**, que [__ nombre del LICITANTE o en nombre de la empresa __], pertenece al rango de [_____] empresa, de conformidad con la estratificación estipulada en el *Acuerdo por el que se establece la estratificación de las Micro, Pequeñas y Medianas Empresas*, publicado en el Diario Oficial el 30 de junio de 2009, misma que se presenta a continuación:

ESTRATIFICACIÓN				
Favor de indicar con una "X" en qué situación se encuentra su empresa.				
Tamaño	Sector	Rango de número de trabajadores	Rango de monto de ventas anuales (mdp)	Tope máximo combinado*
Micro	Todos	Hasta 10	Hasta \$4	4.6
				()
Pequeña	Comercio	Desde 11 hasta 30	Desde \$4.01 hasta \$100	93
				()
	Industria y Bienes	Desde 11 hasta 50	Desde \$4.01 hasta \$100	95
				()
Mediana	Comercio	Desde 31 hasta 100	Desde \$100.01 hasta \$250	235
				()
	Bienes	Desde 51 hasta 100	Desde \$100.01 hasta \$250	235
()				
Industria	Desde 51 hasta 250	Desde \$100.01 hasta \$250	250	
			()	

***Tope Máximo Combinado = (Trabajadores) X 10% + (Ventas Anuales) X 90%.**

El tamaño de la empresa se determinará a partir del puntaje obtenido conforme a la siguiente fórmula:
Puntaje de la empresa = (Número de Trabajadores) X 10% + (Monto de Ventas Anuales) X 90%, el cual debe ser igual o menor al Tope Máximo Combinado de su categoría.

Protesto lo necesario
(Nombre y firma del representante legal)

ANEXO 7

Oferta económica

Ciudad de México, a ____ de _____ de 2019.

PARTIDA 1

Lote	Descripción	Cantidad (a)	Precio Unitario antes de IVA (b)	Importe antes de IVA (a)*(b)
1	Estación de trabajo 8 Operativos 1 Supervisor	4	\$	\$
2	Estación de trabajo 6 Operativos 1 Supervisor	5	\$	\$
3	Estación de trabajo 9 Operativos 3 Supervisores	1	\$	\$
4	Estación de trabajo 11 Operativos 1 Supervisor	3	\$	\$
5	Estación de trabajo 8 Operativos	1	\$	\$
6	Estación de trabajo 5 Operativos lineal	1	\$	\$
7	Estación de trabajo 1 Operativo 2 Supervisores	1	\$	\$
8	Estación de trabajo 3 Supervisores	1	\$	\$
9	Módulo Operativo 8 personas en batería	2	\$	\$
10	Módulo Operativo 5 personas en batería	1	\$	\$
11	Módulo Operativo 5 personas lineal	1	\$	\$
12	Módulo Operativo 4 personas lineal	1	\$	\$
13	Módulo Operativo 3 personas lineal	1	\$	\$
14	Módulo Operativo 2 personas lineal	1	\$	\$
15	Módulo Operativo 1 persona lineal	1	\$	\$
Subtotal				
I.V.A.				
TOTAL				

Partida 1. Monto total antes de IVA (Subtotal), con letra: _____
(Pesos mexicanos con dos decimales)

(Nombre y firma del representante legal)

Notas: Para efectos de evaluación económica se tomará en cuenta el monto total antes de IVA (Subtotal).

Se verificará que los precios unitarios ofertados sean precios aceptables.

PARTIDA 2

Descripción	Cantidad (a)	Precio Unitario antes de IVA (b)	Subtotal (a)*(b)
Mesa para capacitación	4	\$	\$
		IVA	
		TOTAL	

Partida 2. Monto total antes de IVA (Subtotal), con letra: _____
(Pesos mexicanos con dos decimales)

(Nombre y firma del representante legal)

Notas: Para efectos de evaluación económica se tomará en cuenta el monto total antes de IVA (Subtotal).
Se verificará que el precio unitario ofertado sea precio aceptable.

PARTIDA 3

Descripción	Cantidad	Precio Unitario antes de IVA	IVA	TOTAL
Módulo recepción autosustentable	1	\$	\$	\$

Partida 3. Precio unitario antes de IVA, con letra: _____
(Pesos mexicanos con dos decimales)

(Nombre y firma del representante legal)

Notas: Para efectos de evaluación económica se tomará en cuenta el precio unitario antes de IVA.
Se verificará que el precio unitario ofertado sea precio aceptable.

PARTIDA 4

Descripción	Cantidad	Precio Unitario antes de IVA	IVA	TOTAL
Módulo secretarial	1	\$	\$	\$

Partida 4. Precio unitario antes de IVA, con letra: _____
(Pesos mexicanos con dos decimales)

(Nombre y firma del representante legal)

Notas: Para efectos de evaluación económica se tomará en cuenta el precio unitario antes de IVA.
Se verificará que el precio unitario ofertado sea precio aceptable.

PARTIDA 5

Descripción	Cantidad (a)	Precio Unitario antes de IVA (b)	Subtotal (a)*(b)
Silla alta tipo cajero	15	\$	\$
		IVA	
		TOTAL	

Partida 5. Monto total antes de IVA (Subtotal), con letra: _____
(Pesos mexicanos con dos decimales)

(Nombre y firma del representante legal)

Notas: Para efectos de evaluación económica se tomará en cuenta el monto total antes de IVA (Subtotal).
Se verificará que el precio unitario ofertado sea precio aceptable.

PARTIDA 6

Descripción	Cantidad (a)	Precio Unitario antes de IVA (b)	Subtotal (a)*(b)
Sillón ergonómico ejecutivo	205	\$	\$
		IVA	
		TOTAL	

Partida 6. Monto total antes de IVA (Subtotal), con letra: _____
(Pesos mexicanos con dos decimales)

(Nombre y firma del representante legal)

Notas: Para efectos de evaluación económica se tomará en cuenta el monto total antes de IVA (Subtotal).
Se verificará que el precio unitario ofertado sea precio aceptable.

ANEXO 8

Modelo de garantía de cumplimiento de contrato mediante póliza de fianza

Que es a favor del Instituto Nacional Electoral para garantizar por el proveedor [_____] el fiel y exacto cumplimiento de las obligaciones pactadas en el contrato de “entrega de bienes” No. INE/_____/2019, de fecha de firma [_____] por un monto total de \$_____ M.N (_____) más I.V.A., relativo a la contratación de (bienes, arrendamiento de bienes muebles o servicios) de acuerdo con las especificaciones contenidas en el citado contrato derivadas de la Licitación Pública Nacional Presencial No._____.

La compañía afianzadora expresamente declara: **a)** Que la fianza se otorga atendiendo a todas las estipulaciones contenidas en el contrato, **b)** Que para cancelar la fianza, será requisito **indispensable** contar con la constancia de cumplimiento total de las obligaciones contractuales **emitida por el administrador del contrato**, **c)** Que la fianza permanecerá vigente durante el cumplimiento de la obligación que garantice y continuará vigente en caso de que se otorgue prórroga al cumplimiento del contrato, así como durante la substanciación de todos los recursos legales o de los juicios que se interpongan y hasta que se dicte resolución definitiva por autoridad **competente** que quede firme, **de forma tal que su vigencia no podrá acotarse en razón del plazo de ejecución del contrato principal o fuente de las obligaciones, o cualquier otra circunstancia**, **d)** **En caso de hacerse efectiva la presente garantía** la Institución de Fianzas acepta expresamente someterse a los procedimientos de ejecución previstos en la Ley de Instituciones de Seguros y de Fianzas para la efectividad de la garantía, aún para el caso de que proceda el cobro de indemnización por mora, con motivo del pago extemporáneo del importe de la póliza de fianza requerida. El procedimiento de ejecución será el previsto en el artículo 282 de la citada Ley, debiéndose atender para el cobro de indemnización por mora lo dispuesto en el artículo 283 de dicha Ley.

ANEXO 9

Tipo y modelo de contrato

Contrato (abierto y/o plurianual si aplica) de prestación del servicio, que celebran por una parte, el **Instituto Nacional Electoral**, a quien en lo sucesivo se le denominará el “**Instituto**”, representado por (cuando aplique, según monto) su Apoderado Legal, el Licenciado Bogart Cristóbal Montiel Reyna, Director Ejecutivo de Administración, asistido por el Licenciado José Carlos Ayluardo Yeo, Director de Recursos Materiales y Servicios; por el _____, como titular del Área Requirente y por el _____, en su calidad de Administrador del Contrato; y por la otra, _____, a quien en lo sucesivo se le denominará el “**Proveedor**”, representado por el C. _____, en su carácter de - Apoderado o Representante Legal- o -por su propio derecho (según aplique), al tenor de las declaraciones y cláusulas siguientes:

Declaraciones

I. Del “**Instituto**”:

I.1 Que de conformidad con lo dispuesto en los artículos 41, base V, Apartado A de la Constitución Política de los Estados Unidos Mexicanos, y 29 de la Ley General de Instituciones y Procedimientos Electorales, publicada en el Diario Oficial de la Federación el 23 de mayo de 2014, en adelante la “**LGIFE**”, es un organismo público autónomo, con personalidad jurídica y patrimonio propios.

I.2 Con fundamento en los artículos 134, párrafo (según corresponda) de la Constitución Política de los Estados Unidos Mexicanos; 31, fracción _____, (y los que resulten aplicables) del Reglamento del Instituto Federal Electoral en materia de Adquisiciones, Arrendamientos de Bienes Muebles y Servicios, vigente de conformidad con el artículo Transitorio Sexto del Decreto por el que se expide la “**LGIFE**”, en adelante el “**Reglamento**”, el “**Instituto**” llevó a cabo el procedimiento de (procedimiento de contratación según corresponda, Licitación Pública o Invitación a Cuando Menos Tres Personas) número _____, en la que se adjudicó al “**Proveedor**” la presente contratación, mediante el acta de fallo de fecha _____.

I.3 Que de conformidad con lo dispuesto por el artículo 59 incisos a), b) y h) de la “**LGIFE**”, son atribuciones de la Dirección Ejecutiva de Administración, la aplicación de las políticas, normas y procedimientos para la administración de los recursos financieros y materiales; organizar, dirigir y controlar la administración de los recursos materiales y financieros, y atender las necesidades administrativas de los órganos del “**Instituto**”.

CUANDO APLIQUE (según monto):

I.4 Que el Licenciado Bogart Cristóbal Montiel Reyna, Director Ejecutivo de Administración, cuenta con las facultades suficientes para celebrar el presente contrato, según consta en el poder contenido en la escritura pública número 176.111 de fecha 12 de enero de 2015, otorgada ante la fe del Licenciado Cecilio González Márquez, Notario Público número 151 del entonces Distrito Federal, hoy Ciudad de México y manifiesta que sus facultades no le han sido modificadas, revocadas, ni limitadas en forma alguna.

I.5 La celebración del presente contrato permitirá que la (nombre del Área Requirente), cumpla con las atribuciones que tiene encomendadas, en términos del artículo (fundamento legal) del Reglamento Interior del “**Instituto**”.

I.6 Que los servidores públicos suscriben el presente contrato, con fundamento en lo dispuesto en el artículo 117 numeral VI de las Políticas, Bases y Lineamientos en materia de Adquisiciones, Arrendamientos de Bienes Muebles y Servicios del Instituto Federal Electoral, vigentes de conformidad con lo dispuesto en el artículo Sexto Transitorio del Decreto por el que se expide la “**LGIFE**”, en lo sucesivo las “**POBALINES**”.

I.7 Que cuenta con la suficiencia presupuestal para cubrir el compromiso derivado del presente contrato, según consta en el Sistema Integral para la Gestión Administrativa con número de solicitud interna de compra _____ debidamente aprobada, con cargo a la partida específica (partida y descripción).

CUANDO APLIQUE:

*Que cuenta con el Acuerdo de Autorización del Director Ejecutivo de Administración, para llevar a cabo adquisiciones, arrendamientos y servicios, cuya vigencia rebase un ejercicio presupuestario, de fecha _____.

La erogación de los recursos para los ejercicios fiscales (señalar ejercicios) estarán sujetos a la disponibilidad presupuestaria que apruebe la Cámara de Diputados mediante Decreto de Presupuesto de Egresos de la Federación para los ejercicios fiscales correspondientes, por lo que sus efectos estarán condicionados a la existencia de los recursos presupuestarios respectivos, sin que la no realización de la referida condición suspensiva origine responsabilidad alguna para las partes.

*Que cuenta con el Acuerdo de Autorización para ejercer recursos de la partida restringida (señalar partida y descripción), emitido por el Director Ejecutivo de Administración, de fecha _____.

*Que cuenta con el Dictamen de Procedencia Técnica (número), emitido por la Unidad Técnica de Servicios de Informática, de fecha _____.

*Que cuenta con el Dictamen de Procedencia Técnica número _____ emitido por la Coordinación Nacional de Comunicación Social, de fecha _____.

I.8 Que su Registro Federal de Contribuyentes inscrito ante la Secretaría de Hacienda y Crédito Público es INE140404N10, y señala como su domicilio fiscal el ubicado en Viaducto Tlalpan número 100, Colonia Arenal Tepepan, Tlalpan, código postal 14610, Ciudad de México.

II. Del "Proveedor":

SI ES PERSONA MORAL

II.1 Que es una empresa constituida conforme a la legislación mexicana, según consta en la escritura pública número _____ de fecha _____, otorgada ante la fe del (la) Licenciado (a) _____, (tipo de fedatario) número _____ del (Ciudad en la que actúa), misma que quedó inscrita en el Registro Público de la Propiedad y de Comercio de _____, en el folio mercantil número _____, el _____ de _____ de _____.

II.2 Que dentro de su objeto social se encuentra, entre otros (señalar el objeto acorde al servicio contratado).

II.3 Que el C. _____, se identifica con (señalar documento con el que se identifica y la autoridad que lo expide) número _____, y cuenta con facultades suficientes para celebrar el presente contrato, según consta en la escritura número _____ de fecha _____, otorgada ante la fe del (la) Licenciado (a) _____, (tipo de fedatario) número _____ del (Ciudad en la que actúa) y manifiesta que dichas facultades no le han sido modificadas, revocadas, ni limitadas en forma alguna.

II.4 Que su Registro Federal de Contribuyentes inscrito ante la Secretaría de Hacienda y Crédito Público es _____.

II.5 Que manifiesta bajo protesta de decir verdad que ni su apoderado legal, socios, directivos, ni alguna de las personas que intervendrán con el objeto del presente contrato, se encuentran en alguno de los supuestos establecidos en los artículos 59 y 79 del "Reglamento".

Asimismo, manifiesta bajo protesta de decir verdad que ni su apoderado legal, socios y directivos que intervendrán con el objeto del presente contrato, se encuentran en el supuesto establecido en el artículo 49, fracción IX de la Ley General de Responsabilidades Administrativas.

II.6 Que manifiesta encontrarse al corriente en el cumplimiento de sus obligaciones fiscales y en materia de seguridad social (cuando aplique).

II.7 Que para efectos del presente contrato, señala como domicilio para oír y recibir notificaciones, el ubicado en (señalar domicilio).

SI ES PERSONA FÍSICA

II.1 Que es una persona física con capacidad jurídica para suscribir el presente contrato y para obligarse en los términos y condiciones mencionados en el mismo.

II.2 Que cuenta con los conocimientos, la experiencia, disponibilidad, así como con los recursos técnicos, económicos y humanos requeridos para entregar los servicios objeto del presente contrato.

II.3 Que el C. (nombre del Representante o Apoderado), se identifica con (señalar documento con el que se identifica y la autoridad que lo expide) número _____.

II.4 Que su clave del Registro Federal de Contribuyentes es _____.

II.5 Que manifiesta encontrarse al corriente en el cumplimiento de sus obligaciones fiscales y en materia de seguridad social (cuando aplique).

II.6 Que para efectos del presente contrato, señala como su domicilio para oír y recibir notificaciones, el ubicado en (señalar domicilio).

Cláusulas

Primera.- Objeto.

El objeto consiste en la adquisición de [REDACTED] en los términos y condiciones que se precisan en el presente contrato y su “Anexo Único”, en donde se señala la descripción pormenorizada de los servicios.

Segunda.- Importe a pagar.

Si el contrato es cerrado: El importe total a pagar es por la cantidad de \$ [REDACTED] ([REDACTED] /100 moneda nacional o dólares americanos, según sea el caso), importe que incluye el 16% (dieciséis por ciento) por concepto del Impuesto al Valor Agregado, de conformidad con los siguientes precios unitarios:

(Descripción de los precios unitarios)

Si el contrato es abierto: El monto mínimo total a pagar es por la cantidad de \$ [REDACTED] ([REDACTED] /100 moneda nacional o dólares americanos, según sea el caso), y el monto máximo total a pagar es por la cantidad de \$ [REDACTED] ([REDACTED] /100 moneda nacional o dólares americanos, según sea el caso); los montos anteriores incluyen el 16% (dieciséis por ciento) por concepto del Impuesto al Valor Agregado, de conformidad con los siguientes precios unitarios:

(Descripción de los precios unitarios)

Si el contrato es plurianual: (Se debe señalar además el desglose de los recursos por ejercicio fiscal, según corresponda.).

La erogación de los recursos para los ejercicios fiscales (señalar ejercicios) estarán sujetos a la disponibilidad presupuestaria que apruebe la Cámara de Diputados mediante Decreto de Presupuesto de Egresos de la Federación para los ejercicios fiscales correspondientes, por lo que sus efectos estarán condicionados a la existencia de los recursos presupuestarios respectivos, sin que la no realización de la referida condición suspensiva origine responsabilidad alguna para las partes.

En el presente contrato no se consideran anticipos y el precio es fijo durante la vigencia del mismo, por lo que no se encuentra sujeto a ajuste de precio.

(O bien, describir si existen anticipos).

Tercera.- Condiciones de pago.

Los CFDI de Ingresos, de egresos (notas de Crédito) y Complemento de pago deberán cumplir con los requisitos fiscales que señalan los artículos 29 y 29 A del Código Fiscal de la Federación y demás legislación aplicable vigente. Los CFDIS podrán apegarse a lo que señalan las reglas 2.7.1.35 o 2.7.1.44 de la Resolución Miscelánea Fiscal (RMF) vigente, o las reglas relacionadas con la expedición de CFDIS que en lo sucesivo de adicionen o modifiquen.

El PROVEEDOR deberá entregar al Administrador del Contrato el CFDI de ingresos apegándose a los siguientes supuestos:

1. Para el primer pago, el PROVEEDOR deberá entregar al Administrador del Contrato, el CFDI de Ingresos global o madre (por el monto mínimo total del contrato), y el documento sin timbrar (remisión, prefactura o formato de prefactura) correspondiente al primer pago, previa prestación del servicio.

Forma de Pago: 99 “Por definir”

Método de Pago: PPD (Pago en parcialidades o diferido)

Para los pagos subsecuentes, el PROVEEDOR deberá presentar al Administrador del Contrato, el documento sin timbrar (remisión, prefactura o formato de prefactura) correspondiente, previa prestación del servicio o entrega de los bienes.

2. En caso de pagos en una sola exhibición o aquellos en que los proveedores, por diversas circunstancias argumenten por escrito no estar en posibilidades de emitir el CFDI madre o global, deberán cumplir con los siguiente:

El PROVEEDOR deberá emitir un CFDI por el monto total de los bienes entregados o servicios devengados al momento de ingresar el trámite de pago:

Forma de Pago: 99 “Por definir”

Método de Pago: PPD (Pago en parcialidades o diferido)

En términos de los artículos 60 del Reglamento y 163 de las POBALINES, la fecha de pago no podrá exceder de 20 (veinte) días naturales contados a partir de que el PROVEEDOR presente el documento sin timbrar (remisión, prefactura o formato de prefactura) correspondiente, previa liberación del pago por parte del Administrador del Contrato, quien, en su caso, deberá adjuntar el comprobante de pago por concepto de penas convencionales o contractuales a favor del INSTITUTO.

El INSTITUTO, a través de la Subdirección de Operación Financiera, notificará al PROVEEDOR, vía correo electrónico, cuando el pago se haya realizado, debiendo adjuntar el comprobante de depósito o póliza cheque entregada, según corresponda, misma que contendrá como referencia el número de Oficio de Solicitud de Pago (OSP).

Al recibir cada pago, el PROVEEDOR deberá enviar el CFDI complemento de pago correspondiente, a los correos electrónicos de la Subdirección de Cuentas por Pagar (complementodepago.scp@ine.mx), y del Administrador del Contrato (alejandra.sosa.ayluardo@ine.mx) indicando obligatoriamente como referencia el número de OSP; dicho envío deberá realizarse dentro de los primeros 10 (diez) días naturales del mes siguiente a aquel en que haya recibido el pago correspondiente.

Para efectos del plazo anterior, se considerará como fecha de recepción del pago, aquella en que el PROVEEDOR haya recibido la transferencia electrónica en la cuenta bancaria señalada para tal efecto, o bien, en la que haya recibido el cheque correspondiente, en la Caja General de la Dirección Ejecutiva de Administración del INSTITUTO, ubicada en Periférico Sur, número 4124, piso 1, Colonia Jardines del Pedregal, Álvaro Obregón, código postal 01900, Ciudad de México.

En caso de que no se reciba el CFDI complemento de pago correspondiente en el plazo antes señalado, la Subdirección de Cuentas por Pagar, realizará la denuncia correspondiente ante el Servicio de Administración Tributaria.

3. Los proveedores que estén en posibilidades de cumplir con la regla 2.7.1.44 de la RMF, deberán emitir el CFDI dentro de los primeros 5 (cinco) días del mes posterior a aquel en el que se prestó el servicio o entregaron los bienes, con los siguientes requisitos:

Forma de Pago: 03 Transferencia
Método de Pago: Pago en una sola exhibición

Para lo anterior, el Administrador del Contrato deberá apearse a los plazos establecidos por la Dirección de Recursos Financieros para su recepción.

En términos de los artículos 60 del Reglamento y 163 de las POBALINES, la fecha de pago no podrá exceder de 20 (veinte) días naturales contados a partir de que el PROVEEDOR presente el documento sin timbrar (remisión, prefactura o formato de prefactura) correspondiente, previa liberación del pago por parte del Administrador del Contrato, quien, en su caso, deberá adjuntar el comprobante de pago por concepto de penas convencionales o contractuales a favor del INSTITUTO.

Cuarta.- Vigencia.

La vigencia del presente contrato es del ____ de ____ de ____ al ____ de ____ de ____.

Quinta.- Plazo, lugar y condiciones para la entrega de los servicios.

El "Proveedor" deberá proporcionar los servicios en (señalar lugar), conforme a los plazos y condiciones siguientes: (señalar o bien referenciar al "Anexo Único").

Sexta.- Administración del contrato.

El responsable de administrar y vigilar el cumplimiento del presente contrato es el Titular de (nombre del área), adscrita a la (Área Requirente) del "Instituto", y señala como domicilio para los efectos del presente contrato, el ubicado en (señalar domicilio).

En términos de los artículos 105, fracción VIII, 155 de las "POBALINES" y 27 del "Reglamento", el responsable de administrar y vigilar el presente contrato deberá informar por escrito, lo siguiente:

1. Oficio de aceptación de los servicios, y constancia de cumplimiento de las obligaciones contractuales a fin de dar inicio a la cancelación de la garantía de cumplimiento.
2. De los atrasos e incumplimientos, así como el cálculo de las penas convencionales (y deducciones, si aplican) correspondientes, anexando los documentos probatorios del incumplimiento en que incurra el "Proveedor".
3. Evaluación del "Proveedor".

Séptima.- Garantía de cumplimiento.

Si el contrato es cerrado:

Con fundamento en lo dispuesto por la fracción II y último párrafo del artículo 57 del “Reglamento” y los artículos 123, 127 y 130 de las “POBALINES”, el “Proveedor” entregará una garantía de cumplimiento del presente contrato por el equivalente al 15% (quince por ciento) del monto total del contrato, sin incluir el Impuesto al Valor Agregado, la cual será en pesos mexicanos (o si aplica, en dólares americanos) a favor del “Instituto”, y deberá entregarse a más tardar dentro de los 10 (diez) días naturales siguientes a la firma del presente contrato, y estará vigente hasta la total aceptación de la entrega de los servicios por parte del Administrador del Contrato.

Si el contrato es abierto:

Con fundamento en lo dispuesto por la fracción II y último párrafo del artículo 57 del “Reglamento” y los artículos 115, fracción III, 124, 127 y 130 de las “POBALINES”, el “Proveedor” entregará una garantía de cumplimiento del presente contrato por el equivalente al 15% (quince por ciento) del monto máximo total del contrato, sin incluir el Impuesto al Valor Agregado, la cual será en pesos mexicanos (o si aplica, en dólares americanos) a favor del “Instituto”, y deberá entregarse a más tardar dentro de los 10 (diez) días naturales siguientes a la firma del presente contrato, y estará vigente hasta la total aceptación de los servicios por parte del Administrador del Contrato.

Si es plurianual se deberá agregar según corresponda:

Después del fundamento para contrato cerrado o abierto, según corresponda, el “Proveedor” entregará una garantía de cumplimiento, por el equivalente al 15% (quince por ciento) del monto total del contrato por erogar en el ejercicio fiscal _____, dentro de los 10 (diez) días naturales posteriores a la firma del presente contrato, debiendo renovarse en cada ejercicio fiscal subsecuente, durante los primeros 10 (diez) días naturales del ejercicio que corresponda, por el equivalente al 15% (quince por ciento) del monto total a erogar en el ejercicio fiscal de que se trate; dicha garantía será en pesos mexicanos (o en su caso, dólares americanos), a favor del “Instituto”, y estará vigente hasta la total aceptación de los servicios por parte del Administrador del Contrato.

La garantía de cumplimiento podrá constituirse de la siguiente forma:

- 1) Mediante póliza de fianza otorgada por institución autorizada por la Secretaría de Hacienda y Crédito Público;
- 2) Con carta de crédito irrevocable, expedida por institución de crédito autorizada conforme a las disposiciones legales aplicables, o
- 3) Con cheque de caja o certificado expedido a favor del “Instituto”.

Con fundamento en la fracción II del artículo 105 de las “POBALINES”, para el caso de que el “Instituto” haga efectiva la garantía de cumplimiento, ésta se ejecutará por el monto total de la obligación garantizada, considerando que ésta es indivisible. (O cuando aplique: de manera proporcional respecto del monto de los servicios no prestados, si la obligación garantizada es divisible.

Octava.- Pena convencional.

En términos de lo estipulado en los artículos 62 del “Reglamento” y 145 de las “POBALINES”, si el “Proveedor” incurre en algún atraso en el cumplimiento de las fechas pactadas para la entrega de los servicios, le serán aplicables penas convencionales del _____% (_____ por ciento) por cada día natural de atraso, calculado sobre el monto correspondiente al servicio no prestado oportunamente, la cual tendrá como límite el monto de la garantía de cumplimiento y en caso de exceder, el “Instituto” podrá iniciar el procedimiento de rescisión administrativa del presente contrato.

El “Instituto” notificará por escrito al “Proveedor” el atraso en el cumplimiento de sus obligaciones, así como el monto que deberá cubrir por concepto de pena convencional, el cual deberá ser cubierto dentro de los 5 (cinco) días hábiles posteriores a aquél en que se le haya requerido, debiendo hacerlo mediante cheque certificado, de caja o a través de transferencia electrónica a favor del “Instituto” a la cuenta autorizada que le proporcione con la notificación correspondiente.

El “Proveedor” se obliga ante el “Instituto” a responder sobre la calidad de los servicios, así como de cualquier responsabilidad en la que pudiere incurrir, en los términos señalados en el presente contrato y en la legislación aplicable.

Si aplica: Novena.- Deduciones.

De conformidad con lo dispuesto en el artículo 63 del “Reglamento” y 146 de las “POBALINES”, el “Instituto” podrá aplicar deducciones al pago de los servicios con motivo del incumplimiento parcial o deficiente en que pudiera incurrir el “Proveedor”, conforme a lo siguiente:

(Descripción de las deducciones)

Los montos a deducir se deberán aplicar en el CFDI que el “Proveedor” presente para su cobro, inmediatamente después de que el Administrador del Contrato tenga cuantificada la deducción correspondiente y solicite su pago. El límite máximo

que se aplicará por concepto de deducciones no excederá del monto de la garantía de cumplimiento, en caso contrario, el “Instituto” podrá rescindir el contrato.

Décima.- Terminación anticipada.

De conformidad con lo determinado en los artículos 65 del “Reglamento”, 147, 148, 149 y 150 de las “POBALINES”, el “Instituto” podrá dar por terminado anticipadamente el presente contrato en los siguientes casos:

- I. Por caso fortuito o fuerza mayor;
- II. Cuando por causas justificadas se extinga la necesidad de requerir los servicios contratados:
 - a) Cuando se determine la nulidad de los actos que dieron origen al contrato, con motivo de la resolución de una inconformidad o intervención de oficio emitida por el Órgano Interno de Control del “Instituto”, y
 - b) Cuando el Administrador del Contrato justifique mediante dictamen que la continuidad del contrato contraviene los intereses del “Instituto”.

De conformidad con lo previsto en la fracción IX del artículo 105 de las “POBALINES”, el pago de los gastos no recuperables estarán a lo dispuesto en el artículo 154 del mismo ordenamiento; en estos supuestos el “Instituto” reembolsará al “Proveedor”, previa solicitud por escrito, los gastos no recuperables en que haya incurrido, siempre que éstos sean razonables, estén debidamente comprobados y se relacionen directamente con el presente contrato.

Décima Primera.- Rescisión administrativa.

El “Instituto” podrá en cualquier momento rescindir administrativamente el presente contrato cuando el “Proveedor” incurra en incumplimiento de sus obligaciones, así como si incurre en alguno de los siguientes supuestos:

- a) Si el “Instituto” corrobora que el “Proveedor” ha proporcionado información falsa, relacionada con su documentación legal o su oferta técnica o económica;
- b) Si el monto calculado de la pena convencional (o deducciones si aplica) excede el monto de la garantía de cumplimiento, o
- c) Si incumple cualquier obligación establecida en el “Reglamento” o demás ordenamientos aplicables.

En el supuesto de que el “Instituto” rescinda el presente contrato se atenderá conforme al procedimiento establecido en los artículos 64 del “Reglamento”, 151 y 152 de las “POBALINES”.

Décima Segunda.- Prevalencia

De conformidad con lo establecido en los artículos 54, penúltimo párrafo del “Reglamento” y 105, fracción IV de las “POBALINES”, la convocatoria, la junta de aclaraciones, el fallo y el contrato, son los instrumentos que vinculan a las partes en sus derechos y obligaciones; las estipulaciones que se establezcan en el contrato no deberán modificar las condiciones previstas en la convocatoria y la junta de aclaraciones; en caso de discrepancia prevalecerá lo establecido en estas últimas.

Décima Tercera.- Transferencia de derechos.

En términos de lo señalado en el último párrafo del artículo 55 del “Reglamento”, el “Proveedor” no podrá transferir los derechos y obligaciones derivados del presente contrato, con excepción de los derechos de cobro, en cuyo caso se deberá contar con el consentimiento expreso y por escrito por parte del (la) Titular de la Dirección de Recursos Financieros del “Instituto”.

Décima Cuarta.- Impuestos y derechos.

Los impuestos y derechos que se generen con motivo de los servicios objeto del presente contrato, correrán por cuenta del “Proveedor”, trasladando al “Instituto” únicamente el Impuesto al Valor Agregado de acuerdo a la legislación fiscal vigente.

Décima Quinta.- Propiedad intelectual.

En términos de lo señalado en el artículo 54, fracción XX del “Reglamento”, en caso de violaciones en materia de derechos inherentes a la propiedad intelectual, la responsabilidad estará a cargo del “Proveedor”.

Décima Sexta.- Solicitud de información.

El “Proveedor” se compromete a proporcionar los datos e informes relacionados con el presente contrato que en su caso le requiera el Órgano Interno de Control del “Instituto” en el ámbito de sus atribuciones y en apego a lo previsto en los artículos 70 del “Reglamento” y 82, párrafo 1, inciso g) del Reglamento Interior del “Instituto”.

Décima Séptima.- Confidencialidad.

El “Proveedor” no podrá divulgar ningún tipo de información relacionada con el presente contrato, y tampoco podrá utilizarla en su beneficio o de terceros, sin la previa autorización expresa y por escrito del “Instituto”.

Décima Octava.- Responsabilidad laboral.

El “**Proveedor**” será el único patrón de todas las personas que intervendrán bajo sus órdenes en el desempeño y operación para el cumplimiento del presente contrato, por lo cual asume todas las obligaciones y responsabilidades derivadas de la relación laboral, ya sean civiles, penales o de cualquier otra índole, liberando al “**Instituto**” de cualquiera de ellas, y por ningún motivo se le podrá considerar a éste como patrón sustituto o solidario.

Décima novena.- Incrementos y modificaciones.

En términos de lo establecido por los artículos 61 del “**Reglamento**”, y 156, 157, 158, 159 y 160 de las “**POBALINES**”, durante la vigencia del contrato se podrá incrementar el monto o la cantidad de bienes solicitados, siempre que no rebase en conjunto el 20% (veinte por ciento) del monto o cantidad de los conceptos o volúmenes establecidos originalmente, y el precio sea igual al pactado originalmente, debiendo el “**Proveedor**” entregar la modificación respectiva de la garantía de cumplimiento por dicho incremento.

La modificación del plazo originalmente pactado para la entrega de los servicios sólo procederá por caso fortuito, fuerza mayor o causas atribuibles al “**Instituto**”.

Cualquier modificación al presente contrato será establecida por escrito y por mutuo consentimiento de las partes mediante la formalización de un convenio modificatorio.

Vigésima.- Caso fortuito o fuerza mayor.

El “**Instituto**” y el “**Proveedor**” no serán responsables por cualquier retraso en el cumplimiento de sus obligaciones derivadas del presente contrato, cuando ello obedezca a caso fortuito o de fuerza mayor debidamente acreditados, por lo que para el caso de presentarse alguno de los supuestos citados, el Administrador del Contrato, de conformidad con lo previsto en el artículo 105, fracción X de las “**POBALINES**”, podrá otorgar prórrogas para la entrega de los servicios, ello a solicitud expresa del “**Proveedor**”. La petición que formule el “**Proveedor**” deberá constar por escrito y únicamente será procedente con anterioridad a la fecha en que conforme al contrato se haga exigible su cumplimiento.

Vigésima Primera.- Vicios del consentimiento.

El “**Instituto**” y el “**Proveedor**” reconocen que en la celebración del presente contrato no ha mediado error, dolo, lesión, violencia, mala fe, ni vicio alguno del consentimiento que pudiera invalidarlo o nulificarlo.

Vigésima Segunda.- Notificaciones.

Todas las notificaciones entre las partes se harán por escrito en los domicilios señalados en la declaración II. y en la **Cláusula Sexta** del presente contrato, y en caso de que alguno cambie de domicilio, se obliga a comunicarlo por escrito al otro con 15 (quince) días naturales de anticipación, en la inteligencia que de no hacerlo serán válidas las que se practiquen en los domicilios antes señalados.

Vigésima Tercera.- No discriminación.

En la ejecución del objeto del presente contrato, el “**Proveedor**” deberá evitar cualquier conducta que implique una discriminación por origen étnico o nacional, género, edad, condición social, salud, religión, opiniones, preferencias sexuales, estado civil o cualquier otra que atente contra la dignidad humana, y deberá cumplir con las disposiciones laborales de equidad y género que le correspondan de conformidad con la legislación aplicable.

Vigésima Cuarta.- Jurisdicción y controversias.

Para la interpretación y solución de controversias derivadas del presente contrato, así como para todo aquello que no esté expresamente estipulado en el mismo, las partes se someterán a la jurisdicción y competencia de los Tribunales Federales con sede en la Ciudad de México, renunciando a cualquier otro fuero que pudiera corresponderles por razón de su domicilio presente o futuro o por cualquier otra causa.

Leído el presente contrato y enteradas las partes de su contenido y fuerza legal, lo firman en (número de tantos) tantos en la Ciudad de México, el (día) de (mes) de (año).

Por el “**Instituto**”

Por el “**Proveedor**”

Si aplica: **Licenciado Bogart Cristóbal Montiel Reyna**
Director Ejecutivo de Administración
Apoderado Legal

C. (Nombre)
(si aplica: Representante o Apoderado Legal)

Licenciado José Carlos Ayluardo Yeo
Director de Recursos Materiales y Servicios

(Nombre)
(cargo)
Administrador del Contrato

Las firmas que anteceden forman parte del contrato **INE/SERV/ (número de contrato)/201_** celebrado por el **Instituto Nacional Electoral** y por la (empresa o nombre de la persona física).

ANEXO 10

Registro de participación

DIRECCION DE RECURSOS MATERIALES Y SERVICIOS



COMPROBANTE DE REGISTRO DE PARTICIPACIÓN A LA LICITACIÓN PÚBLICA

NACIONAL

No. LP-INE-025/2019

INTERNACIONAL

El presente formulario se expide como Registro de Participación para dar cumplimiento al artículo 207 de las POBALINES

CONVOCANTE	LICITANTE	
INSITUTO NACIONAL ELECTORAL	Nombre o Razón Social:	
Domicilio: Periférico Sur No. 4124, Edificio Zafiro II, Sexto piso Colonia Jardines del Pedregal, Álvaro Obregón, Código Postal 01900, Ciudad de México	Domicilio:	
Objeto de la contratación:	RFC:	
Adquisición e instalación de mobiliario y sillería para personal operativo de la Dirección de Atención Ciudadana	Teléfonos para contacto: () _____ Lada Número () _____	
Correo electrónico: atencion.proveedores@ine.mx roberto.medina@ine.mx	Correo electrónico:	
Sello de recepción:	Nombre, Cargo y Firma:	
Nombre de quien recibe y fecha de recepción	Desea recibir la convocatoria en formato Word via correo electrónico	Si <input type="checkbox"/> No <input type="checkbox"/>

Porque mi país me importa

ANEXO 11

Constancia de recepción de documentos

Documentación	Presenta	Recibe
6.2.4 Del Acto de Presentación y Apertura de proposiciones		
a. Escrito en donde su firmante manifieste, bajo protesta de decir verdad que cuenta con facultades suficientes para comprometerse por sí o por su representada para intervenir en el Acto de Presentación y Apertura de Proposiciones, sin que resulte necesario acreditar su personalidad jurídica, debiendo entregarlo a la convocante en el momento en que realice su registro.		
4.1 Documentación distinta a la oferta técnica y la oferta económica		
a. Manifestación por escrito del representante legal del LICITANTE, bajo protesta de decir verdad, donde señale la existencia legal y personalidad jurídica del LICITANTE y que cuenta con facultades suficientes para comprometerse por sí o por su representada para suscribir la propuesta que presenta para la presente licitación, en el campo correspondiente, se indicará el objeto social o actividad preponderante mediante el cual conste que desempeña las actividades relacionadas con la contratación materia del presente procedimiento Anexo 2 <u>Debiéndola acompañar de la copia simple por ambos lados de su identificación oficial vigente con fotografía, tratándose de personas físicas y, en el caso de personas morales, la de la persona que firme la proposición, esto de conformidad con lo señalado en el artículo 64 fracción IX de las POBALINES.</u>		
b. Manifestación, bajo protesta de decir verdad, de no encontrarse en supuesto alguno de los establecidos en los artículos 59 y 79 del REGLAMENTO, el 49 fracción IX de la Ley General de Responsabilidades Administrativas, Anexo 3 “A” .		
c. Manifestación, bajo protesta de decir verdad, de estar al corriente en el pago de las obligaciones fiscales, Anexo 3 “B”		
d. Manifestación, bajo protesta de decir verdad, de no encontrarse en supuesto alguno de los establecidos el artículo 49 fracción IX de la Ley General de Responsabilidades Administrativas, Anexo 3 “C”		
e. Escrito del LICITANTE en el que manifieste bajo protesta de decir verdad que por sí mismo o a través de interpósita persona se abstendrán de adoptar conductas, para que los servidores públicos del Instituto, induzcan o alteren las evaluaciones de las proposiciones, el resultado del procedimiento, u otros aspectos que otorguen condiciones más ventajosas con relación a los demás participantes. Anexo 4		
f. Escrito en el que manifieste bajo protesta de decir verdad que es de nacionalidad mexicana. Anexo 5		
g. En caso de pertenecer al Sector de MIPyMES, carta en la que manifieste bajo protesta de decir verdad el rango al que pertenece su empresa conforme a la estratificación determinada por la Secretaría de Economía Anexo 6 .		

<p>h. En su caso, el convenio de participación conjunta, identificando al representante común designado por las empresas, debiendo adjuntar copia de la identificación oficial vigente de cada uno de los firmantes.</p> <p>Cada una de las empresas que participan bajo la modalidad de participación conjunta deberá presentar debidamente requisitados y firmados los formatos que se relacionan en el presente numeral como incisos a), b), c), d), e), f) y en su caso g). El representante común podrá firmar la oferta técnica y la oferta económica, asimismo, presentar la proposición.</p>		
<p>4.2 Oferta técnica</p>		
<p>a. La oferta técnica que será elaborada conforme al numeral 2 de la presente convocatoria, deberá contener toda la información señalada y solicitada en el Anexo 1 “Especificaciones Técnicas”, de la presente convocatoria, no se aceptará escrito o leyenda que solo haga referencia al mismo, y deberá contener los documentos, que en su caso, se soliciten en dicho anexo, debiendo considerar las modificaciones que se deriven de la(s) Junta(s) de Aclaraciones que se celebre(n).</p>		
<p>4.3 Oferta económica</p>		
<p>Los LICITANTES deberán presentar la oferta económica, debiendo preferentemente requisitar el Anexo 7 de la presente convocatoria, conteniendo como mínimo los requisitos que en dicho anexo se solicitan.</p> <p>Para la elaboración de su oferta económica, el LICITANTE deberá considerar que los precios que cotiza serán considerados fijos durante la vigencia del contrato y no podrá modificarlos bajo ninguna circunstancia, hasta el último día de vigencia del contrato objeto de la presente Licitación.</p>		

Recibe

Representante de la Dirección de Recursos Materiales y Servicios

NOTAS: El presente formato tiene como objetivo señalar y relacionar todos los documentos requeridos en el presente procedimiento, pudiendo agregar aquella documentación que no se encuentre prevista en la relación.

Dicho formato se presentará firmado por el LICITANTE y servirá como constancia de recepción de la documentación que entregue.