



Resumen Ejecutivo del manual para cambio de papel térnico

Urna electrónica de Jalisco

Glosario:

Contingencia	Una interrupción no planificada a un servicio o una reducción en la calidad de un servicio.
PMDC	Presidente/a de Mesa Directiva de Casilla.
CAE	Capacitador/a Asistente Electoral.
GCE	Grupo Coordinador Estatal.
GRD	Grupo de Respuesta Distrital.
JDE	Junta Distrital Ejecutiva del INE.
OPL	Organismos Públicos Locales.
INE	Instituto Nacional Electoral.
Comisión	Comisión aprobada por el Consejo Distrital del INE para atender el procedimiento de reemplazo de urna electrónica en la casilla.
PCD	Presidente del Consejo Distrital del INE.
Rollo	Rollo de papel térmico.

Nombre del manual: Manual para cambio de papel térmico.

Versión: 1.0

Modelo de urna electrónica al que aplica: Jalisco.

Proceso electoral al que aplica: Proceso Electoral Local de Hidalgo 2019-2020.

Tipo de contingencia que atiende: Cuando exista atasco de papel o la urna electrónica solicite cambio de rollo.

Objetivo: Describir las actividades a realizar y las personas responsables de ejecutarlas al presentarse una contingencia durante la instalación de la casilla, el desarrollo de la votación y al cierre de la votación.

Descripción de las actividades

ID	Responsable	Actividad
1	PMDC	Inicio de las actividades. Identificación de la contingencia.
2	PMDC	Notificará al CAE de la contingencia en la urna electrónica. Contingencia: <ul style="list-style-type: none"> • Falta de papel térmico en la impresora, en la instalación de la casilla. • Atasco de papel en la impresora, al momento de imprimir el Acta de inicio, un testigo del voto o el Acta de resultados. • La urna electrónica solicita el cambio de rollo.

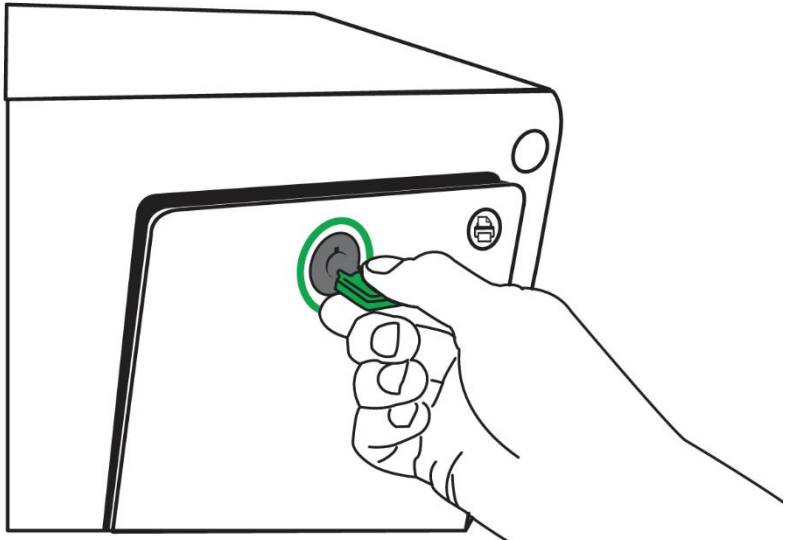
3	CAE	<p>Verificará la contingencia reportada.</p> <p>La verificación tiene la finalidad de confirmar que:</p> <ul style="list-style-type: none"> • En caso de falta de papel térmico en la impresora, que no se encuentre en el interior de la impresora. • En caso de atasco de papel en la impresora, que el rollo cuenta con papel suficiente y que el papel este atascado. • En el caso de rollo agotado, que no tenga papel suficiente para realizar las impresiones.
4	CAE	<p>De acuerdo con los mecanismos establecidos como medios de comunicación señalados en el Plan de Continuidad este se allegará de la información disponible sobre la contingencia reportada, recabará la evidencia fotográfica e informará al GRD (vía WhatsApp), a través del responsable establecido por la o el Vocal Ejecutivo Distrital.</p>
5	Responsable del GRD	<p>Declarará la contingencia informando a la o el PCD.</p> <p>Informará al GCE de la contingencia y lo mantendrá informado sobre el proceso de atención.</p>
6	Responsable del GRD	<p>Instruirá a la o el CAE que con el apoyo del personal técnico especializado previamente autorizado por el Consejo Distrital del INE corrija el atasco o reemplace el rollo que la o el CAE tendrá bajo su resguardo. Lo anterior en presencia de las y los funcionarios de mesa directiva de casilla y de las y los representantes de los partidos políticos y candidaturas independientes.</p>
7	CAE	<p>Verificará que el personal técnico especializado, corrija el atasco de papel o reemplace el rollo del papel térmico realizando las siguientes actividades:</p> <p>Utilizará la llave color verde para abrir la tapa de acceso a la impresora. Gire la chapa un cuarto de vuelta en sentido horario.</p> 

Levante la tapa del compartimiento del rollo de papel con ambas manos.

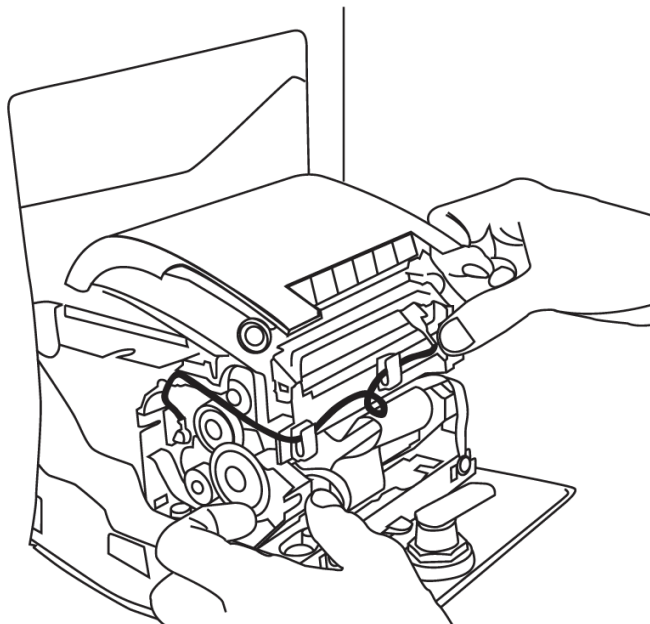

IMPORTANTE: Tenga cuidado de no tocar el dispositivo de corte.



Si se trata de un atasco de papel, saque el rollo y vuelva a acomodarlo.

Para reemplazo de rollo, saque el resto del rollo anterior y coloque el rollo de papel nuevo de forma adecuada según se

muestra en la siguiente imagen observando que la marca de agua quedará con la cara hacia arriba (por la posición de la impresora en ese momento).

En cualquier caso (atasco o reemplazo), deje un excedente de papel de unos cuantos centímetros fuera de la impresora para ayudar a que el cabezal ajuste adecuadamente el papel.

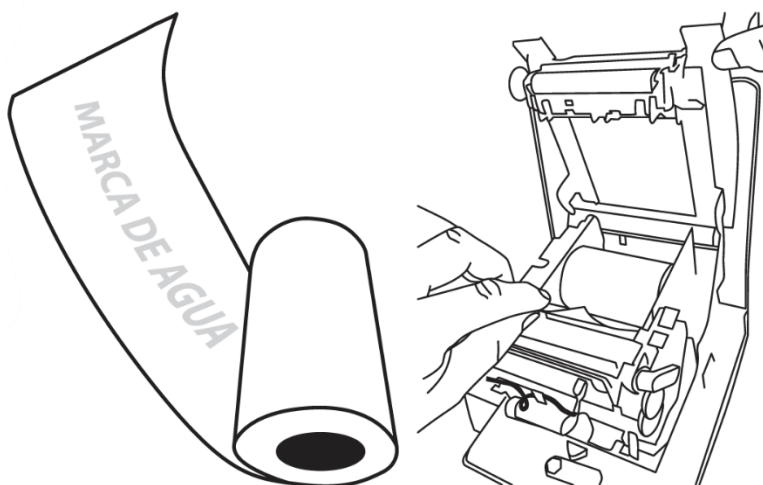

Cierre la cubierta del compartimiento del papel en la impresora y corte manualmente el excedente de papel que previamente se dejó.

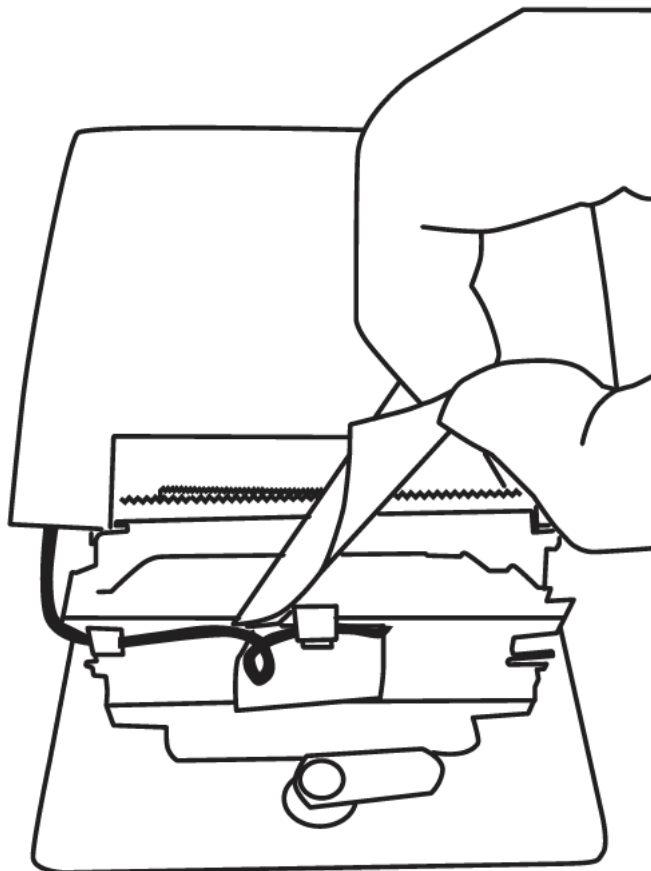

Cierre el compartimiento y asegure la compuerta girando la llave un cuarto de vuelta en sentido antihorario. Posteriormente puede retirar la llave de la cerradura.

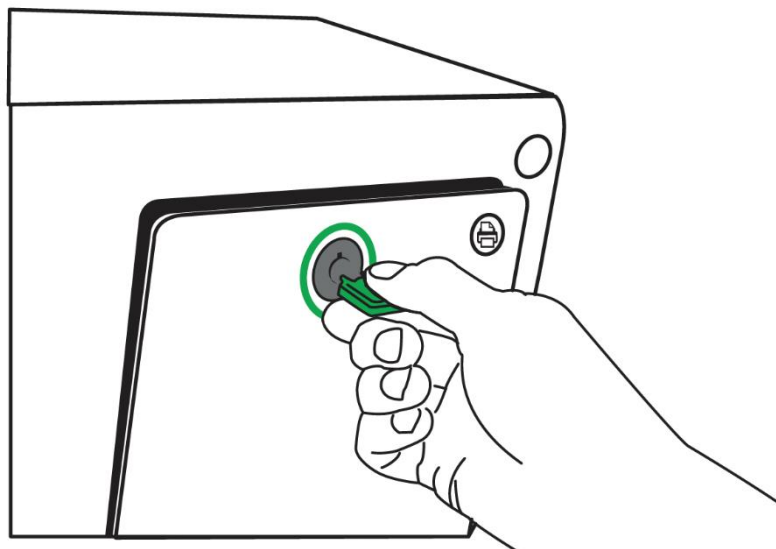

		<p>En el caso de que la urna electrónica haya solicitado el cambio de rollo, se deberá pasar cualquiera de las tarjetas de banda magnética (naranja o gris), para habilitar nuevamente la votación.</p> <p>En caso que una impresión haya quedado interrumpida, por falta de papel térmico, y ya no se haya impreso de forma posterior al cambio del rollo se asentará en el acta de incidentes.</p>
8	PMDC	Continuará con la fase en la que se encontraba al momento de la contingencia.
9	Secretario de la casilla	Detallará los hechos ocurridos, desde el momento en que se presente la contingencia hasta su conclusión, en la hoja de incidentes.

Se informará puntualmente del desarrollo de estas actividades a las y los integrantes del Consejo Distrital del INE y del Consejo Municipal del OPL de Hidalgo, a través del GCE, de acuerdo a lo establecido en el Plan de Continuidad para el Modelo de Operación de la Casilla con Urna Electrónica.