



Diseños de Material Electoral



Optimized using
trial version
www.balesio.com

**Proceso Electoral Ordinario
2018-2019**

**PROPUESTA DE DISEÑO DE FORMATOS
ÚNICOS PROCESO ELECTORAL LOCAL
2018-2019**

**LISTADO DE MATERIAL ELECTORAL DE LA
ELECCIÓN PARA LAS DIPUTACIONES LOCALES**

MATERIAL ELECTORAL

| MATERIAL |
|-----------------------------------|
| 1. Cancel Electoral |
| 2. Urna |
| 3. Caja paquete electoral |
| 4. Mampara Especial |
| 5. Base porta urna |
| 6. Marcador de Boletas |
| 7. Líquido Indeleble |
| 8. Caja contenedora de materiales |
| 9. Sacapuntas Doble |





ESPECIFICACIONES TÉCNICAS DEL CANCEL ELECTORAL



Optimized using
trial version
www.balesio.com



INSTITUTO ELECTORAL DE TAMAULIPAS
 ESPECIFICACIONES TÉCNICAS DEL PRODUCTO
CANCEL ELECTORAL

| CAMBIOS | | |
|----------|-------------|-------|
| REVISIÓN | RESPONSABLE | FECHA |
| 1 | | |
| 2 | | |

TOTAL DE CANCELES ELECTORALES A PRODUCIR

| | |
|--|--------------|
| Canceles electorales para la elección: | 4,750 |
| Canceles electorales para SIMULACRO: | 600 |
| Instructivos para el armado del cancel electoral: (Incluye cantidad para SIMULACRO) | 5,350 |

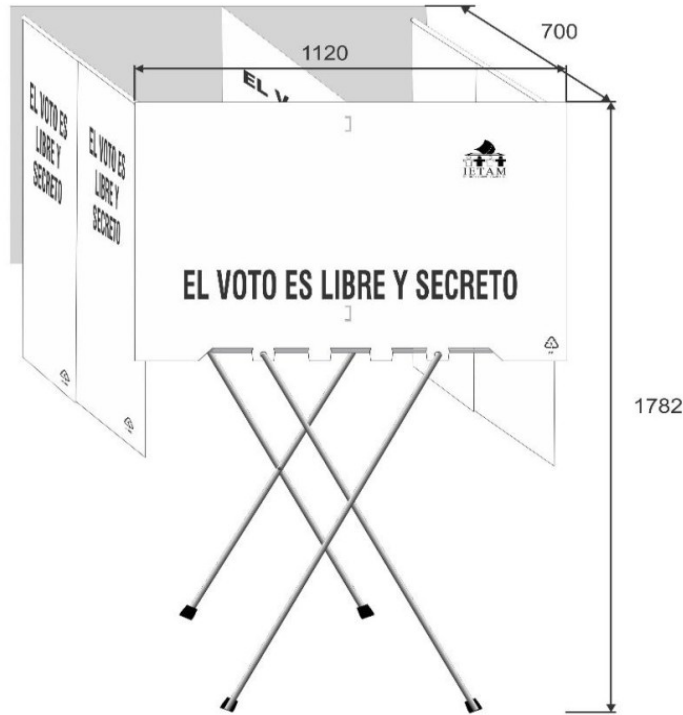

COMPONENTES DEL CANCEL ELECTORAL

- 1 Base de plástico de polipropileno corrugado.
- 1 Separador central de plástico de polipropileno corrugado.
- 2 Separadores laterales de plástico de polipropileno corrugado.
- 1 Juego de Patas tipo tijera de tubo conduit en forma de "U" (incluye extensiones)
- 2 Cortineros de tubo de polietileno de alta densidad.
- 4 Cortinas de plástico de polietileno.
- 4 Tapones de hule para cortinero
- 1 Instructivo de armado

Nota:

Cada uno de los cancelos y sus componentes se empaquetarán en las cajas contenedoras de material electoral.
 Los separadores laterales y central se doblarán por mitad, para su guardado en la caja contenedora.
 En los dobleces del separador central se colocará un instructivo de armado.

Los cancelos correspondientes a los SIMULACROS se entregarán por separado del resto de los materiales.

| | | | |
|----------------------------|---|---|---|
| DESCRIPCIÓN DEL PRODUCTO: | MATERIAL DE FABRICACIÓN: | | ELABORÓ: |
| | Base de lámina de plástico corrugado de polipropileno copolímero color negro. | Tubos de polietileno de alta densidad color gris. | |
| DIMENSIONES: Ensamblado | 1120 mm. | Separador central de lámina de plástico corrugado de polipropileno copolímero blanco opaco. | REVISÓ: |
| | 700 mm. | Separador lateral de lámina de plástico corrugado de polipropileno copolímero blanco opaco. | Tapones de hule acrilonitrilo para cortinero. |
| ACOTAS: | 1782 mm. | Juego de patas tipo tijera de tubo conduit galvanizado pared extradelgada. | INSTRUCTIVO DE ARMADO EN PAPEL BOND TAMAÑO CARTA UNA TINTA COLOR NEGRO. |
| | NORMAS: NMX-E-082-SCFI-2002 ASTM-D 256-05 ASTM-D 638-03 ASTM-B557-14 | | PROCESO: |
| a | | NMX-W-131-SCFI-2004 NMX-W-081-SCFI-2004 NMX-W-047-SCFI-2005 NMX-T-024-SCFI-2002 | EQUIPO: |
| | | | APROBÓ: |



INSTITUTO ELECTORAL DE TAMAULIPAS
 ESPECIFICACIONES TÉCNICAS DEL PRODUCTO
CANCEL ELECTORAL

| CAMBIOS | | |
|----------|-------------|-------|
| REVISIÓN | RESPONSABLE | FECHA |
| 1 | | |
| 2 | | |

SEPARADORES LATERALES

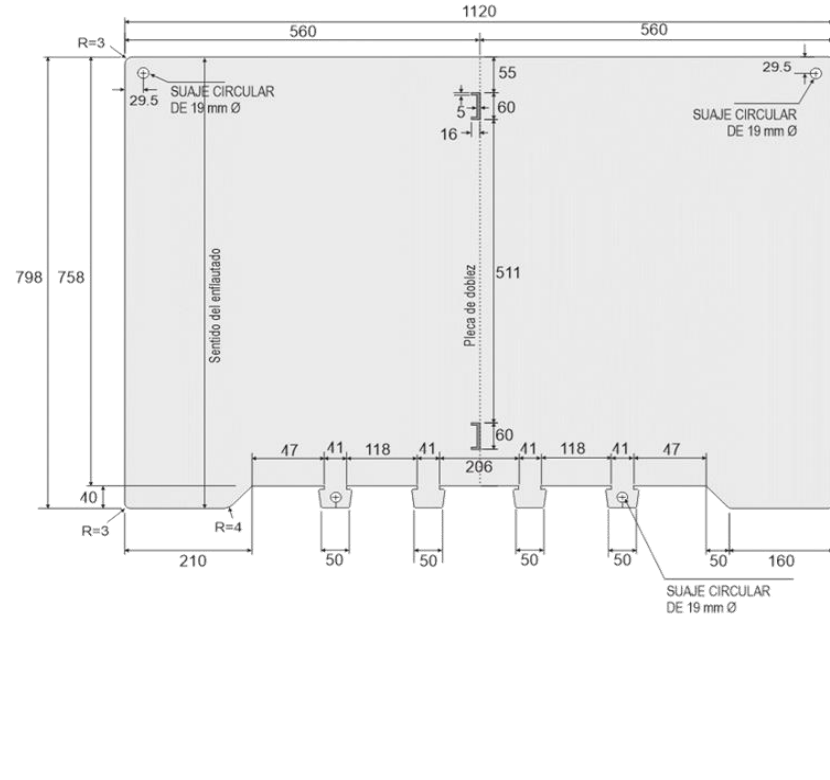
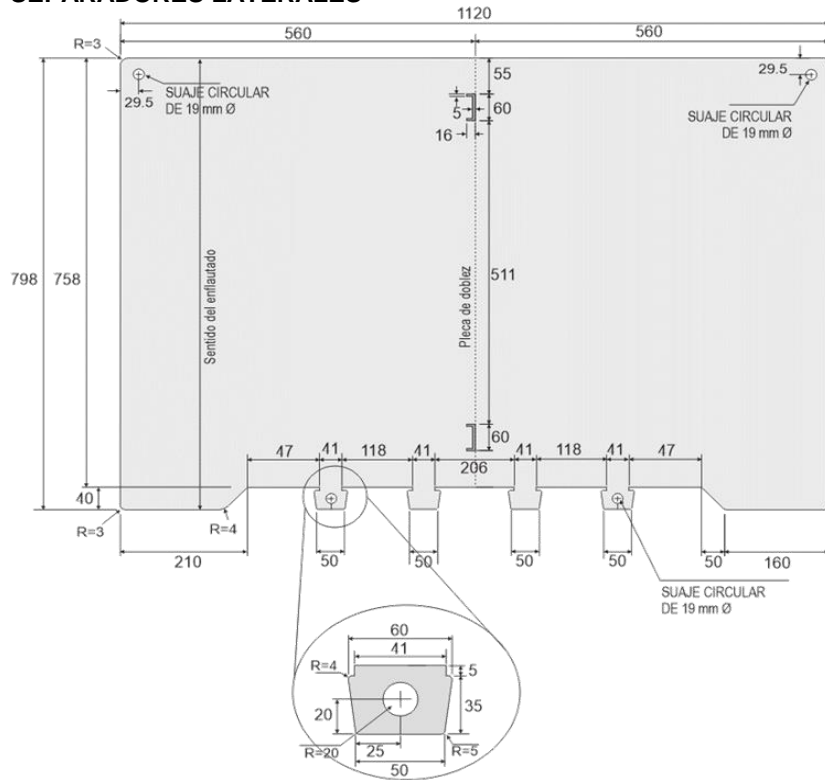

Detalle de seguros inferiores tipo flecha:

50 a 60 mm (± 1 mm) de largo.
 40 mm (+2.0; -0.0 mm) de ancho.
 (incluye acoplamiento a la base)

Nota: Las cuchillas de los suajes deberán revisarse cada 1000 golpes para evitar dimensiones fuera de tolerancias.

DESCR

DIMENS

Lar

Tolerar

ACOTA



MATERIAL DE FABRICACIÓN:

| | | | | |
|-----|---|--|----------------------------------|------------------------|
| | Lámina de plástico corrugado de polipropileno copolímero. | Color blanco opaco libre de subtonalidades. | Tratamiento corona 38-42 dynas. | ELABORO: |
| | Calibre: 3 a 4 mm ($\pm 5\%$) (3.15/2.85 mm) (4.20/3.80 mm) | Escala: CIE L*a*b*; L= 93.53; a=1.01; b=0.06 | Enfleutado en posición vertical. | REVISÓ: |
| 1m. | Gramaje: 700 g/m ² ($\pm 10\%$)(770/630g/m ²). | Concentración del color al 3%. | | APROBÓ: |
| | Ancho de flauta: 3 a 5 mm. | Aditivo U.V. 0.1% en peso. | | |
| | NORMAS: | | PROCESO: | EQUIPO: |
| a | NMX-E-004-CNCP-2004 | NMX-E-082-CNCP-2010 | Extrusión y Suajado | Extrusoras, Suajadoras |
| | ASTM D256-10e1 | ASTM D1938-14 | | |

Optimized using trial version
www.balesio.com



INSTITUTO ELECTORAL DE TAMAULIPAS
 ESPECIFICACIONES TÉCNICAS DEL PRODUCTO
CANCEL ELECTORAL

| CAMBIOS | | |
|----------|-------------|-------|
| REVISIÓN | RESPONSABLE | FECHA |
| 1 | | |
| 2 | | |

SEPARADOR CENTRAL

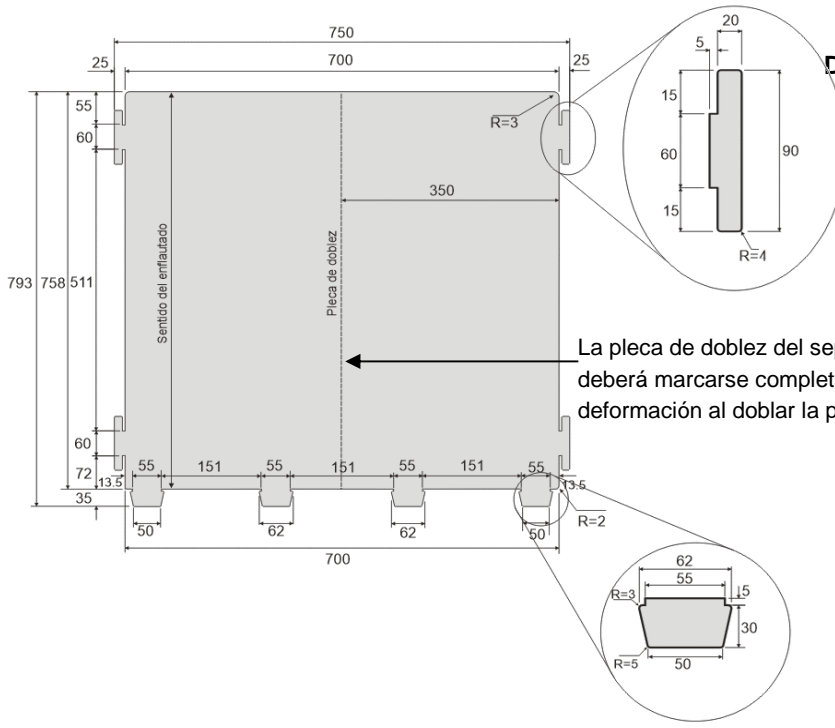

Detalle de seguros laterales

La pleca de doblez del separador central deberá marcarse completa, para evitar deformación al doblar la pieza..

Detalle del seguros inferiores

Nota: Las cuchillas de los suajes deberán revisarse cada 1000 golpes para evitar dimensiones fuera de tolerancias.

Nota: Los especímenes serán para que el proveedor realice pruebas de calidad al producto terminado y entregue certificados al OPL.
 Si el OPL cuenta con un laboratorio deberá solicitar los especímenes para certificar el producto adquirido.

Dimensiones de los seguros laterales:
 90 mm (±1 mm) de largo.
 25 mm (±1 mm) de ancho.
 (incluye acoplamiento al separador lateral)

Seguros inferiores tipo flecha:
 45 a 60 mm (±1 mm) de largo.
 35 mm (+2 mm) de ancho.
 (incluye acoplamiento a la base)

Esquinas Redondeadas:
 11 mm de Radio (±1 mm)

Espécimen de ensayo:
 Elaborado con la lámina plástica que se solicita para la producción de los separadores.

Dimensiones del espécimen para pruebas mecánicas de calidad.



10 cm x 10 cm

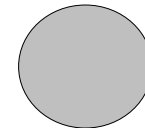

100 cm²

DESCR

DIMENS

Largo:

Alto: 75

ACOTA



Optimized using trial version
www.balesio.com

MATERIAL DE FABRICACIÓN:

| | | |
|---|--|----------------------------------|
| Lámina de plástico corrugado de polipropileno copolímero. | Color blanco opaco libre de subtonalidades. | Tratamiento corona 38-42 dynas. |
| Calibre: 3 - 4 mm (±5%) (3.15/2.85 mm) (4.20/3.80 mm) | Escala: CIE L*a*b*; L= 93.53; a=1.01; b=0.06 | Enflautado en posición vertical. |
| Gramaje: 700 g/m ² (±10%)(770/630g/m ²). | Concentración del color al 3%. | |
| Ancho de flauta: 3-5 mm. | Aditivo U.V. 0.1% en peso. | |

NORMAS:

| | | | |
|---------------------|---------------------|---------------------|------------------------|
| NMX-E-004-CNCP-2004 | NMX-E-082-CNCP-2010 | PROCESO: | EQUIPO: |
| ASTM D256-10e1 | ASTM D1938-14 | Extrusión y Suajado | Extrusoras, Suajadoras |

ELABORO:

REVISÓ:

APROBÓ:



INSTITUTO ELECTORAL DE TAMAULIPAS
 ESPECIFICACIONES TÉCNICAS DEL PRODUCTO
CANCEL ELECTORAL

| CAMBIOS | | |
|----------|-------------|-------|
| REVISIÓN | RESPONSABLE | FECHA |
| 1 | | |
| 2 | | |

IMPRESIÓN EN SEPARADORES LATERALES



IMPRESIÓN EN SEPARADOR CENTRAL

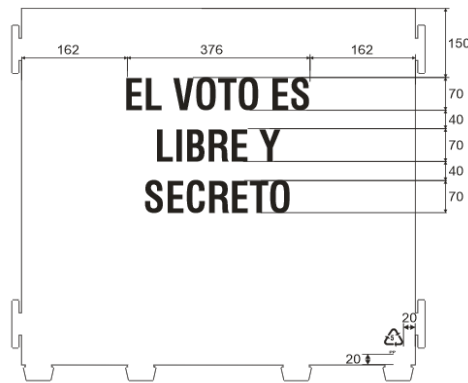

Logotipo del IETAM

De 270 mm de largo x 162 mm alto.

Logotipo reciclado:

De 20 mm de ancho x 27 mm de alto.

Textos en separadores laterales:

EL VOTO ES LIBRE Y SECRETO

Comprimido al 30%

Fuente: SWIS 721 Cn BT de 339 puntos (negrillas).

Texto en separador central:

EL VOTO ES LIBRE Y SECRETO

Por las dos caras en tres líneas (negrillas).

Fuente: SWIS 721 Cn BT de 263 puntos (negrillas).

Comprimido al 20%

Texto adicional en separadores laterales para capacitación:

SIMULACRO

Fuente: SWIS 721 Cn BT de 339 puntos (negrillas).

Este texto se imprimirá en los dos separadores laterales de los cancelos a utilizar en las tareas de capacitación utilizando el tipo y tamaño de fuente indicado.

DESCR

DIMENS

Lateral

Centra

ACOTA



MATERIAL DE FABRICACIÓN:

Tinta UV o base agua.

Emblema del OPL: solo en separadores laterales por la cara externa.

Impresión en serigrafía.

Logotipo reciclado: en separadores laterales por la cara externa.

Una tinta.

Logotipo reciclado: en separador central por ambas caras.

Color negro.

NORMAS:

NMX-E-232-CNCP-2014

NOM-252-SSA1-2011

PROCESO:

Impresión serigrafía

EQUIPO:

Impresoras

ELABORO:

REVISÓ:

APROBÓ:

Optimized using trial version
www.balesio.com



INSTITUTO ELECTORAL DE TAMAULIPAS
 ESPECIFICACIONES TÉCNICAS DEL PRODUCTO
CANCEL ELECTORAL

| CAMBIOS | | |
|----------|-------------|-------|
| REVISIÓN | RESPONSABLE | FECHA |
| 1 | | |
| 2 | | |

Pin boton:

Componente que fija la extensión a la parte inferior de la pata, para dar la altura de la base.

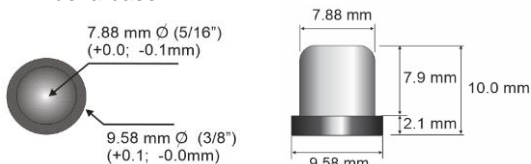

VISTA SUPERIOR

VISTA FRONTAL

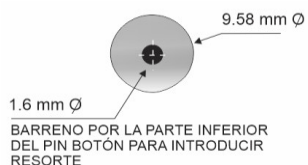

VISTA INFERIOR

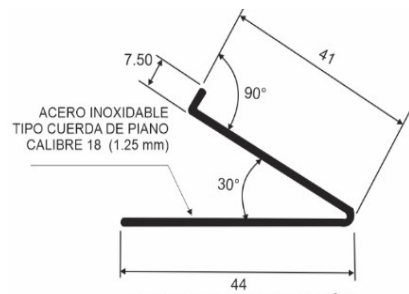

RESORTE DE PIN BOTÓN
 ACOTACIONES EN MILÍMETROS

Resorte para el pin boton al interior del cople unión:
 Calibre: 18 (1.24 mm).
 Angulos: 30° y 90° botón

PATAS DEL CANCEL

Tipo tijera en forma de "U"
 Tubo conduit galvanizado de 1/2" pared extradelgada.
 Remache unión de aluminio de 3/16" (4.76mm) x 1 5/8" (41.27 mm) de largo.
 4 Regatones de hule acrilonitrilo para exterior

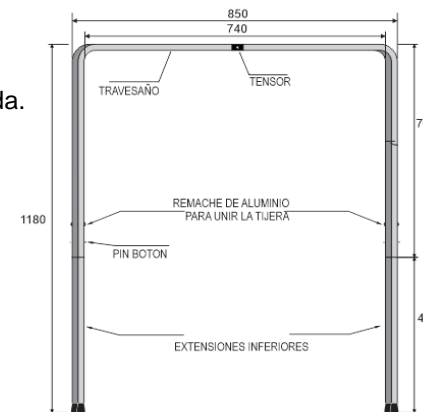

Cople unión:

Tubo negro de 5/8" (15.87mm) x 100mm de largo, calibre 20.
 Fijo a la extensión mediante cuatro puntos o punzonados.

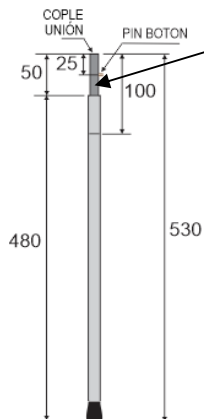

Extensión inferior de las patas
 Incluye cople unión, pin botón y regatón

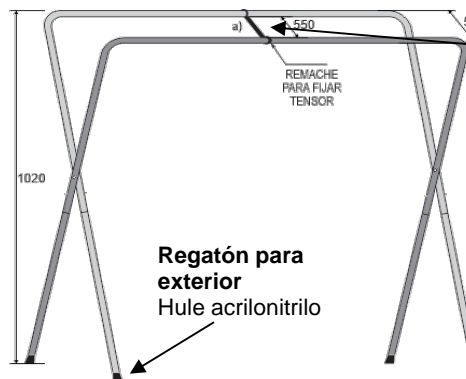

REGATÓN

Componente para acoplarse al exterior del tubo de las patas elaborado de hule acrilonitrilo de forma cónica con estrías en el extremo inferior.

Tensor tipo correa:

De polipropileno color negro de 630 mm de largo x 1" de ancho.
Sujeción del tensor
 Al centro del travesaño de la pata con remache tipo "POP" de 3/16" (4.76 mm)

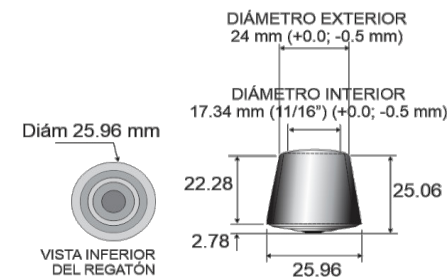

DESCR

DIMENS

Plegada

Abiertas

ACOTA



MATERIAL DE FABRICACIÓN:

| | |
|---|--|
| Patatas de tubo conduit galvanizado de 1/2" en forma "U". | Resorte de acero tipo cuerda de piano calibre 18. |
| Extensiones de tubo conduit galvanizado de 1/2" | Tensor tipo correa de polipropileno color negro de 1" de ancho, sujeto a la pata con remache pop de 3/16" de aluminio. |
| nm). Cople unión de tubo negro de 5/8" cal 20. | |
| nm). Pin botón de latón de 9.58 mm (3/8"). | Regatones de hule acrilonitrilo para exterior, color negro. |

NORMAS: ASTM B557-15

ASTM B926-09

PROCESO:

EQUIPO:

LABORO:

REVISÓ:

APROBÓ:

Optimized using trial version
www.balesio.com



INSTITUTO ELECTORAL DE TAMAULIPAS
 ESPECIFICACIONES TÉCNICAS DEL PRODUCTO
CANCEL ELECTORAL

| CAMBIOS | | |
|----------|-------------|-------|
| REVISIÓN | RESPONSABLE | FECHA |
| 1 | | |
| 2 | | |

TUBO CORTINERO

Dimensiones:

- 700 mm de largo (± 1.0 mm).
- 19.0 mm ($\frac{3}{4}$ ") de diámetro exterior (± 1.0 mm).
- 16.4 mm diámetro interior (+0.0; -0.1 mm).

Espesor de pared:

1.3 mm

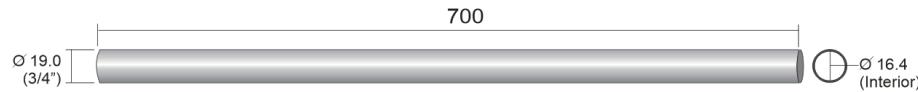

TAPÓN PARA CORTINERO

Componente para acoplarse al interior del tubo cortinero elaborado en hule de forma cónica liso y cabeza de gota.

Dimensiones de la cabeza:

- 23 mm de diámetro (± 1.0 mm).
- 7.5 mm de espesor.

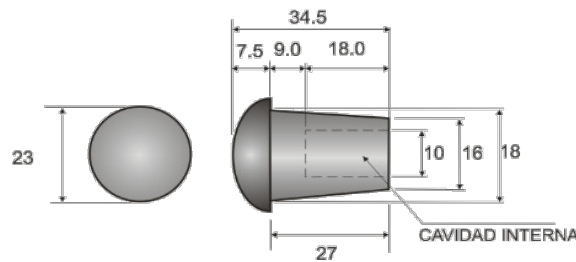

Dimensiones de sección de acoplamiento:

- 18.0 mm diámetro mayor.
- 16.0 mm diámetro menor.
- 27 mm de largo.

Dimensiones de la cavidad interna:

10 mm de diámetro x 18 mm de profundidad.

CORTINAS



Impresión sobre cortinillas:

Texto: **EL VOTO ES LIBRE Y SECRETO**

en tres líneas (negrillas).

Fuente: SWIS 721 Cn BT de 220 puntos .

Comprimido al 25%

Logotipo reciclado:

20 mm de largo x 27 mm de alto.

DESCR

DIMENS

Tubo c

Cortina

ACOTA



MATERIAL DE FABRICACIÓN:

| | |
|--|---|
| Tubo de polietileno alta densidad color gris | Cortinas de polietileno de baja densidad. |
| Tapón de interior para cortinero: | Color blanco opaco. |
| Hule flexible de acrilonitrilo para exterior, color negro. | Calibre 600 ($\pm 10\%$) (660/540). |
| 5 mm). Dureza 60-65 Shore "A" | Impresión en flexografía. |

NORMAS:

| | |
|---------------------|---------------------|
| NMX-E-004-CNCP-2004 | NMX-E-114-CNCP-2013 |
| NMX-E-232-CNCP-2014 | ASTM D256-10e1 |
| | ASTM D1004-13 |
| | ASTM D1938-14 |

PROCESO:

Moldeo / Extrusión

EQUIPO:

Prensa Hidráulica / Extrusoras

ELABORO:

REVISÓ:

APROBÓ:

Optimized using trial version
www.balesio.com



INSTITUTO ELECTORAL DE TAMAULIPAS
 ESPECIFICACIONES TÉCNICAS DEL PRODUCTO
CANCEL ELECTORAL

| CAMBIOS | | |
|----------|-------------|-------|
| REVISIÓN | RESPONSABLE | FECHA |
| 1 | | |
| 2 | | |

INSTRUCTIVO DE ARMADO DEL CANCEL ELECTORAL

INSTRUCTIVO DE ARMADO DEL CANCEL ELECTORAL

PASO 1

ARMADO DE LOS SEPARADORES:
 ENSAMBLAR LOS SEPARADORES LATERALES CON EL CENTRAL, AL TERMINAR COLOCARLOS EN POSICIÓN VERTICAL CON LOS SEGUROS HACIA ARRIBA

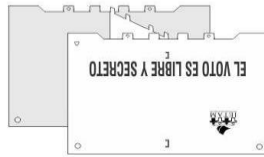

PASO 2

ARMADO DE LA BASE Y SEPARADORES:
 COLOCAR LA BASE ENCIMA DE LOS SEGUROS DE LOS SEPARADORES, VERIFICANDO QUE COINCIDAN LAS RANURAS Y LOS SEGUROS Y HACER PRESIÓN PARA QUE ESTOS SE INSERTEN EN LA BASE.

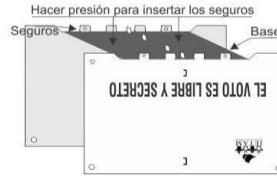

PASO 3

ARMADO DE PATAS:
 PARA ENSAMBLAR LAS EXTENSIONES EN LA PARTE INFERIOR DE LAS PATAS INTRODUCIR EL COPLE Y ALINEAR EL PIN BOTON CON EL ORIFICIO DEL TUBO, PRESIONAR EL PIN Y EMPUJAR LA EXTENSIÓN HASTA QUE SALGA POR EL ORIFICIO Y SE ESCUCHE UN "CLICK".

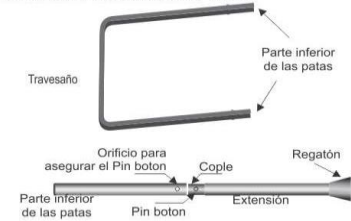

PASO 4

COLOCACIÓN DE LAS PATAS:
 DESPLEGAR LAS PATAS Y POSICIONARLAS CON LOS REGATONES HACIA ARRIBA E INSERTARLAS POR EL TRAVESAÑO EN LOS SEGUROS QUE PRESENTAN EL CORTE CIRCULAR.

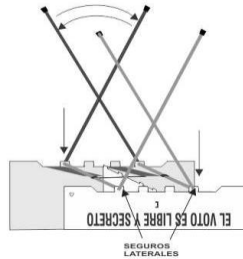

PASO 5

UNA VEZ ARMADO EL CANCEL, ENTRE DOS PERSONAS SUJETARLO DE LAS PATAS, PARA GIRARLO Y PONERLO SOBRE LAS PATAS.

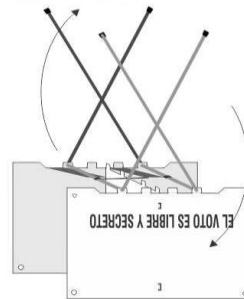

PASO 6

COLOCAR LAS CORTINAS EN EL TUBO CORTINERO E INTRODUCIR LOS EXTREMOS DEL TUBO CORTINERO EN LAS PERFORACIONES SUPERIORES DE LOS SEPARADORES LATERALES Y POR ÚLTIMO INSERTAR LOS TAPONES PARA ASEGURARLOS A LOS SEPARADORES LATERALES.

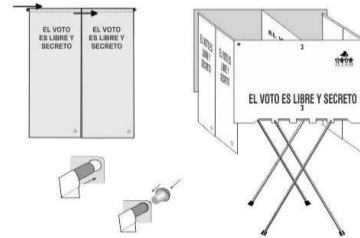

El instructivo se integrará entre los dobleces del separador central del cancel electoral

| | | | | |
|--------|-------------------------------------|--|---|--------------|
| DESCR | MATERIAL DE FABRICACIÓN: | | | ELABORO: |
| | Papel bond de 75 g/m ² . | Forma de impresión: Apaisada (horizontal). | Márgenes: | |
| DIMENS | Impresión en offset | | Superior: 10 mm. Izquierdo: 10 mm. | REVISÓ: |
| | 279 mm. | Una tinta. | Inferior: 10 mm. Derecho: 10 mm. | |
| Tamaño | 216 mm. | Color negro. | Entre columnas: 10 mm. | APROBÓ: |
| ACOTA | NORMAS: | NMX-EE-074-1980 | NMX-EE-075-1980 | PROCESO: |
| | NOM-030-SCFI-2006 | NOM-050-SCFI-2004 | ISO 216 (SERIE ANSI-A) | EQUIPO: |
| | | | | Impresión |
| | | | | Prensa plana |





ESPECIFICACIONES TÉCNICAS DE URNA PARA LA ELECCIÓN DE DIPUTACIONES LOCALES



Optimized using
trial version
www.balesio.com



INSTITUTO ELECTORAL DE TAMAULIPAS
 ESPECIFICACIONES TÉCNICAS DEL PRODUCTO
URNAS PARA LA ELECCIÓN DE DIPUTACIONES LOCALES

| CAMBIOS | | |
|----------|-------------|-------|
| REVISIÓN | RESPONSABLE | FECHA |
| 1 | | |
| 2 | | |

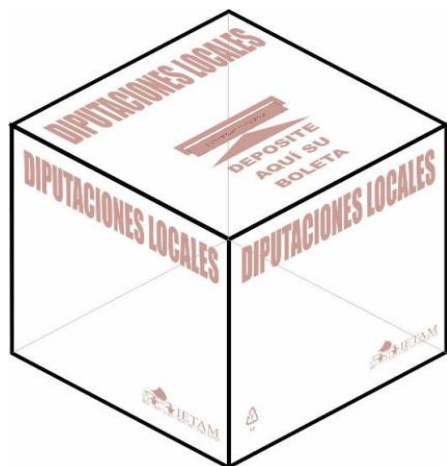
**TOTAL DE URNAS A PRODUCIR**

Urnas para la elección de DIPUTACIONES LOCALES **4,750**

TOTAL DE URNAS PARA SIMULACRO A PRODUCIR

Urnas SIMULACRO **600**

TOTAL DE INSTRUCTIVOS A PRODUCIR

Instructivo para armado de la urna (incluye para la urna de simulacro) **5,350**

TOTAL DE CINTAS SEGURIDAD A PRODUCIR

Cinta para sellar la urna y caja paquete electoral (incluye SIMULACRO) **5,350**

Nota:

Cada urna se empacará en la caja contenedora de material electoral.
 Entre los dobleces de la urna se colocará un instructivo de armado.

Las urnas correspondientes a los SIMULACROS se entregarán por separado del resto de los materiales.



| MATERIAL DE FABRICACION: | | | | Resistencia de la urna armada: 4 kg con carga interna. Por caída esquinada o superficie plana. Por tracción al abrir. | ELABORO: REVISÓ: APROBÓ: |
|--------------------------|--|--|---|--|--|
| ES LOCALES | Lámina rígida plana transparente cristal | Calibre: 1 mm (40 puntos) | Tratamiento corona en ambas caras 38-42 Dynas | | |
| rgo: 380 mm | Resina polipropileno copolímero random | Índice de fluidez (MFR) dg/min 2.3 | Aditivos: Nucleantes y clarificantes para mejorar | | |
| ncho: 380 mm | Grabada con líneas diagonales a 45° | Resistencia a la tensión: 27 N/mm ² | las propiedades físicas y de transparencia. | | |
| o: 380 mm | Transparencia: 95% mínimo | Gramaje: 880 g/m ² (± 5%) (924g-836g) | U.V. al 1% en peso (+2%) | | |
| | NORMAS: | | | PROCESO: | EQUIPO: |
| Sin escala | NMX-E-232-CNCP-2014 | ASTM D638-15 | ASTM D1003-14 | ASTM D1238-14 | Extrusión y suajado |



INSTITUTO ELECTORAL DE TAMAULIPAS
 ESPECIFICACIONES TÉCNICAS DEL PRODUCTO
URNAS PARA LA ELECCIÓN DE DIPUTACIONES LOCALES

| CAMBIOS | | |
|----------|-------------|-------|
| REVISIÓN | RESPONSABLE | FECHA |
| 1 | | |
| 2 | | |

DESARROLLO PARA PRODUCCIÓN DE LA URNA

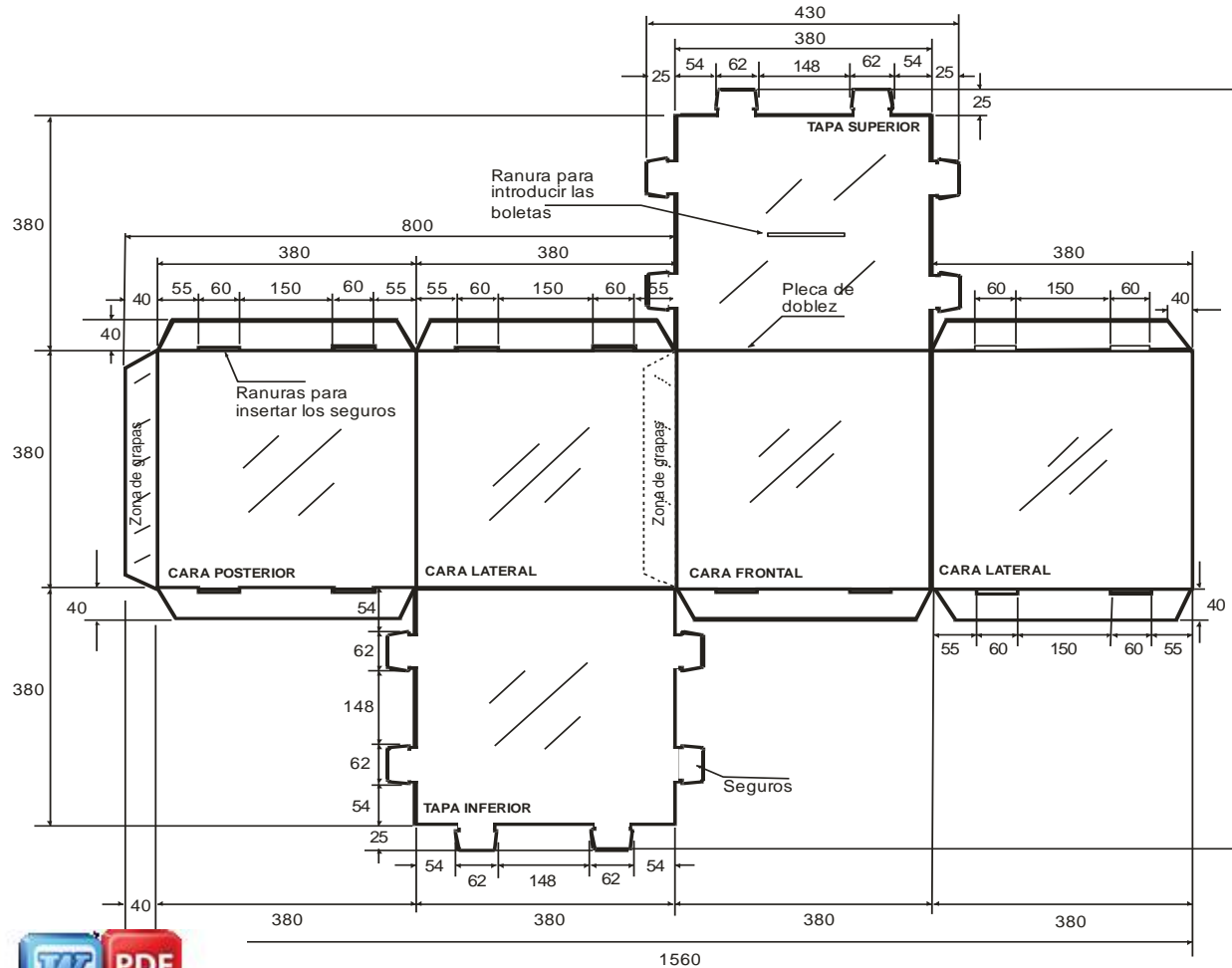

Grapas para cerrar la urna en una pieza
 10 grapas (5 en cada sección especificada)

Material:

Alambre electro-galvanizado
 Ancho: 95 milésimas de pulgada (2.4 mm)
 Espesor: 23 milésimas de pulgada (0.6 mm)

Dimensiones de la grapa:

Ancho de lomo: 12 mm
 Largo de pata: 9 mm

¹¹⁹⁰**Nota:** las cuchillas de los suajes deberán revisarse cada 1000 golpes para evitar dimensiones fuera de tolerancias.



Optimized using trial version
www.balesio.com

| DESCRIPCIÓN | MATERIAL DE FABRICACION: | | | ELABORO: |
|---------------------------|--|--|---|---------------------|
| Alto: 380 mm | Lámina rígida plana transparente cristal | Calibre: 1 mm (40 puntos) | Tratamiento corona en ambas caras 38-42 Dynas | REVISÓ: |
| Ancho: 380 mm | Resina polipropileno copolímero random | Índice de fluidez (MFR) dg/min 2.3 | Aditivos: Nucleantes y clarificantes para mejorar las propiedades físicas y de transparencia. | APROBÓ: |
| Graba: 380 mm | Grabada con líneas diagonales a 45° | Resistencia a la tensión: 27 N/mm ² | U.V. al 1% en peso (+2%) | |
| Transparencia: 95% mínimo | Gramaje: 880 g/m ² (± 5%) (924g-836g) | | | |
| | NORMAS: | | | PROCESO: |
| Sin escala | NMX-E-232-CNCP-2014 | ASTM D638-15 | ASTM D1003-14 | ASTM D1238-14 |
| | | | | EQUIPO: |
| | | | | Extrusión y suajado |



INSTITUTO ELECTORAL DE TAMAULIPAS
 ESPECIFICACIONES TÉCNICAS DEL PRODUCTO
URNAS PARA LA ELECCIÓN DE DIPUTACIONES LOCALES

| CAMBIOS | | |
|----------|-------------|-------|
| REVISIÓN | RESPONSABLE | FECHA |
| 1 | | |
| 2 | | |

SUAJES PARA LA FORMACIÓN DE RANURAS Y SEGUROS

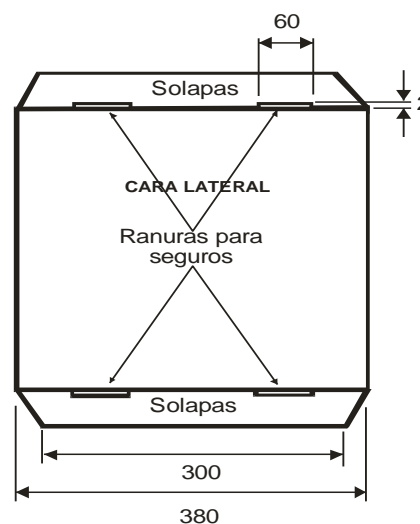
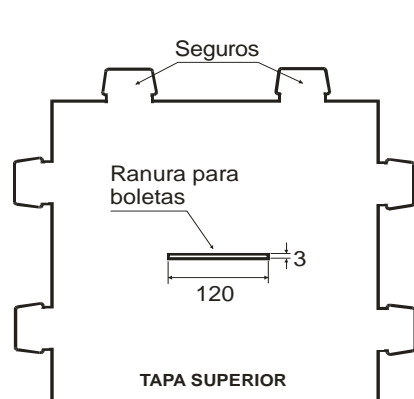

Sujes para formar ranuras:

En la tapa superior para introducir las boletas
 largo: 120 mm (± 2 mm)
 ancho: 3 mm (+1; -0.0 mm).

En solapas para insertar los seguros
 largo: 60 mm (+1; -0.0 mm)
 ancho: 2.0 mm (+1 mm; -0.0 mm).

Seguros

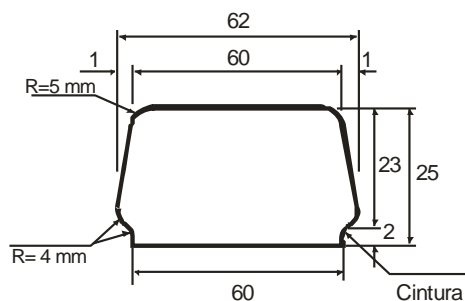

Sujes para formación de seguros

Ubicados en los tres lados libres de las tapas superior e inferior
 (2 seguros en cada uno de los tres lados libres)

De forma cónica 60 mm en la parte superior a 62 mm en la parte inferior (± 1 mm)
 25 mm (± 1.0 mm) de altura

Cintura

60 mm de largo
 2.0 mm de alto (para sujetarse a la ranura)



| MATERIAL DE FABRICACION: | | | | ELABORO: |
|--------------------------|--|---|---|---------------|
| IS Y SEGUROS | Lámina rígida plana transparente cristal | Calibre: 1 mm (40 puntos) | Tratamiento corona en ambas caras 38-42 Dynas | |
| rgo: 380 mm | Resina polipropileno copolímero random | Índice de fluidez (MFR) dg/min 2.3 | Aditivos: Nucleantes y clarificantes para mejorar las propiedades | REVISÓ: |
| ncho: 380 mm | Grabada con líneas diagonales a 45° | Resistencia a la tensión: 27 N/mm ² | físicas y de transparencia. | |
| o: 380 mm | Transparencia: 95% mínimo | Gramaje: 880 g/m ² ($\pm 5\%$) (924g-836g) | U.V. al 1% en peso (+2%) | APROBÓ: |
| | NORMAS: | | | PROCESO: |
| Sin escala | NMX-E-232-CNCP-2014 | ASTM D638-15 | ASTM D1003-14 | ASTM D1238-14 |
| | | | Extrusión y suajado | EQUIPO: |



INSTITUTO ELECTORAL DE TAMAULIPAS
 ESPECIFICACIONES TÉCNICAS DEL PRODUCTO
URNAS PARA LA ELECCIÓN DE DIPUTACIONES LOCALES

| CAMBIOS | | |
|----------|-------------|-------|
| REVISIÓN | RESPONSABLE | FECHA |
| 1 | | |
| 2 | | |

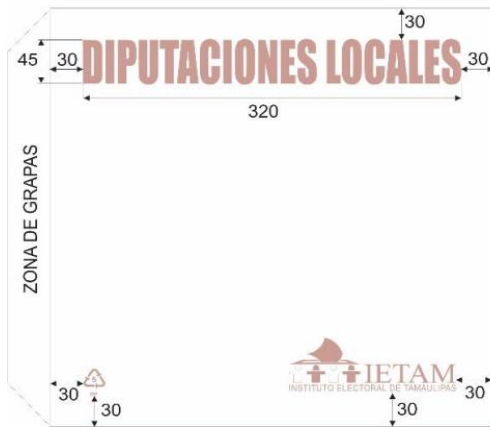

Caras frontal, posterior y laterales



Tapa superior



IMPRESIÓN DE LA URNA DE DIPUTACIONES LOCALES

Las impresiones serán en efecto espejo sobre la superficie lisa e interna de la tapa superior, caras frontal, posterior y laterales.

Tapa superior

Texto: **DIPUTACIONES LOCALES**

Fuente: Impact de 153 puntos (comprimida en eje X= de 489.98 a 320.0 mm).

Marco perimetral de la ranura: 10 mm de ancho.

Flecha indicadora: 140 mm de largo por 25 mm de ancho.

Texto: **DEPOSITE AQUÍ SU BOLETA**

Fuente: Micrograma Dee Bold Extended de 63 puntos.

Caras frontal, posterior y laterales

Emblema del IETAM.

Imagen proporcionada por el Instituto

Dimensiones: 114 mm de largo x 39 mm de alto.

Texto: **DIPUTACIONES LOCALES**

Fuente: Impact de 153 puntos (comprimida en eje X= de 489.98 a 320.0 mm).

Cara frontal

Logotipo de reciclado:

Dimensiones: 20 mm de ancho x 27 mm de alto.

URNAS SIMULACRO

Impresión adicional en caras frontal, posterior y laterales

Texto: **SIMULACRO**

Fuente: Impact de 153 puntos (247 mm de largo).

Inclinación a 45°.



Optimized using trial version
www.balesio.com

| MATERIAL DE FABRICACION: | | | ELABORO: |
|--------------------------|-------------------------|---------------------|---------------------------------|
| IES LOCALES | Impresión en serigrafía | | REVISÓ: |
| | Tinta UV o base agua | | |
| | Una tinta | | APROBÓ: |
| Color Pantone 7613U | | | |
| Sin escala | NORMAS: | | PROCESO: |
| | NOM-252-SSA1-2013 | NMX-E-232-CNCP-2016 | Impresión |
| | | EQUIPO: | Impresora plana para serigrafía |



INSTITUTO ELECTORAL DE TAMAULIPAS
 ESPECIFICACIONES TÉCNICAS DEL PRODUCTO
URNAS PARA LA ELECCIÓN DE DIPUTACIONES LOCALES

| CAMBIOS | | |
|----------|-------------|-------|
| REVISIÓN | RESPONSABLE | FECHA |
| 1 | | |
| 2 | | |

CINTA DE SEGURIDAD PARA EL SELLADO DE LA URNA Y CAJA PAQUETE ELECTORAL

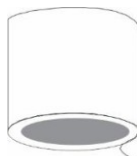

PROCESO ELECTORAL ORDINARIO 2018-2019

Emblema del IETAM (archivo proporcionado por el Instituto).

Medidas: 103 mm de largo X 30 mm de alto.

Texto: **PROCESO ELECTORAL ORDINARIO 2018-2019**

Fuente: Impact 124 puntos (comprimida en eje X= de 679.83 a 370.10 mm)

Características de la cinta

La cinta adhesiva debe presentarse embobinada uniformemente sobre sí misma en un centro de cartón, sin presentar defectos tales como:

- Telescopeo: deslizamiento de las capas de la cinta una sobre otra.
- Ventaneo: enrollado de la cinta en el cual sus capas individuales están parcialmente separadas entre si, permitiendo ver a través del embobinado o bien, presentar protuberancias.
- Sangrado: cuando la cinta adhesiva presenta pegajosidad por los extremos.

Al desembobinar la cinta a una longitud de tres metros, no debe romperse o desgarrarse.

Al desembobinar la cinta al menos tres metros no debe mostrar desprendimiento de adhesivo o texto.

La cinta adhesiva nueva debe contar con una ceja o pestaña que permita el fácil desembobinado.



| | MATERIAL DE FABRICACION: | | | ELABORO: |
|--------------|--------------------------------------|---|--|---------------|
| AD | Polipropileno adherible transparente | Cinta de uso ligero | Adhesivo hotmelt | |
| Ancho: 48 mm | Impresión en flexografía | Calibre 25 micras (± 2 micras) | Tratamiento corona 38-42 Dynas | REVISÓ: |
| Largo: 15 m | Una tinta | Espesor adhesivo: 18 micras (±2 micras) | Carrete o centro de cartón: diám ext 80 mm y espesor de 1.5 mm | |
| | Color negro | Elongación 40% mm | Diámetro exterior total de cinta y carrete 86 mm | APROBÓ: |
| | NORMAS: | | PROCESO: | EQUIPO: |
| Sin escala | NMX-N-099-SCFI-2009 | ASTM D3652/D3652M-01(2012) | Impresión | Embobinadoras |



INSTITUTO ELECTORAL DE TAMAULIPAS
 ESPECIFICACIONES TÉCNICAS DEL PRODUCTO
URNAS PARA LA ELECCIÓN DE DIPUTACIONES LOCALES

| CAMBIOS | | |
|----------|-------------|-------|
| REVISIÓN | RESPONSABLE | FECHA |
| 1 | | |
| 2 | | |

ETIQUETA BRAILLE ADHERIBLE PIGMENTADA EN EL COLOR DE LA ELECCIÓN

Color de la Elección:

Pantone 7613U para Diputaciones Locales

La etiqueta debe pigmentarse en el color de la elección.

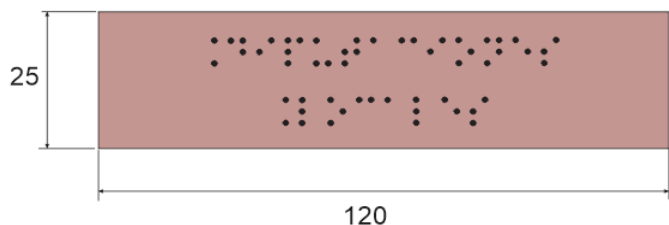

Diputaciones Locales

Las etiquetas adhesivas deben presentarse en planillas tamaño carta de 16 piezas, sin defectos de:

- Ventaneo: deficiente adhesión de la mica sobre el respaldo, presentando burbujas de aire
- Sangrado: etiqueta adhesiva con pegajosidad por los extremos.

La mica adherible no debe romperse o desgarrarse al levantar la etiqueta.

La mica adherible debe contar con un suaje que permita el fácil levantamiento del papel de respaldo.

NOTA:

El fabricante de las urnas deberá pegar las etiquetas braille en la urna como se indica en la figura.

Producción adicional de etiquetas Braille:

En caso de reutilizar urnas, el Instituto solicitará la cantidad adicional de etiquetas braille para actualizar las urnas existentes y serán entregadas en paquetes al Instituto empacadas con papel kraft, clasificadas por distrito, además llevarán una etiqueta que identifique el producto

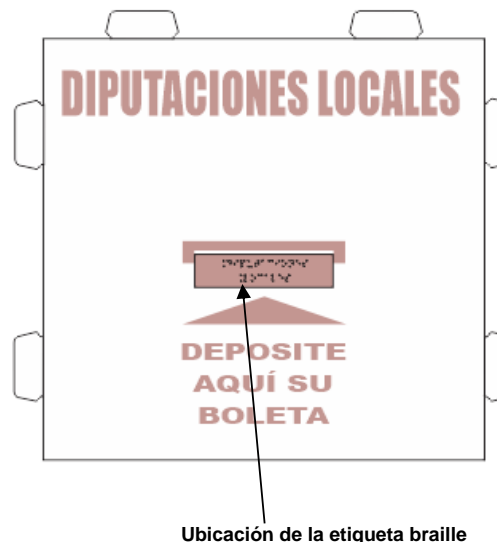

Ubicación de la etiqueta braille



Optimized using trial version
www.balesio.com

| MATERIAL DE FABRICACION: | | | | ELABORO: |
|--------------------------|---|--|-----------------|----------------|
| | Mica autoadherible pigmentada | Elongación de la etiqueta 40% | | |
| | Respaldo papel bond siliconado | PEEL (Adhesión al acero 180°): 127 g/pulgada | | REVISÓ: |
| argo: 120 mm | Calibre 5 milésimas incluye respaldo | LOOP TACK (Pegajosidad): 17 g/pulgada | | |
| ncho: 25 mm | Espesor adhesivo: 17 micras (±2 micras) | SHEAR (Poder de fijación): 144 g/pulgada | | APROBÓ: |
| | NORMAS: | | PROCESO: | EQUIPO: |
| Sin escala | NMX-N-099-SCFI-2009 | ASTM D3652/D3652M-01(2012) | Suaje y Grabado | Braille |



INSTITUTO ELECTORAL DE TAMAULIPAS
 ESPECIFICACIONES TÉCNICAS DEL PRODUCTO
URNAS PARA LA ELECCIÓN DE DIPUTACIONES LOCALES

| CAMBIOS | | |
|----------|-------------|-------|
| REVISIÓN | RESPONSABLE | FECHA |
| 1 | | |
| 2 | | |

Archivo proporcionado por el IETAM

Archivo proporcionado por el Instituto

INSTRUCTIVO DE ARMADO Y SELLADO DE LA URNA

PASO 1

DESPLEGADO DE LA URNA

DESPLIEGUE LA URNA Y PROCEDA A DOBLARLA EN SENTIDO CONTRARIO AL QUE SE ENCUENTRA.



PASO 2

ENSAMBLE DE LA TAPA INFERIOR

INICIE EL ARMADO DE LA TAPA INFERIOR Y PARA ELLO DOBLE LAS SOLAPAS DE LAS PAREDES LATERALES HACIA EL INTERIOR DE LA URNA, DESPUÉS DOBLE LOS SEGUROS DE LA TAPA HACIA ABAJO INSERTÁNDOLOS VERTICALMENTE EN LAS RANURAS DE LAS SOLAPAS INICIANDO CON LOS DE ATRÁS HACIA ADELANTE.

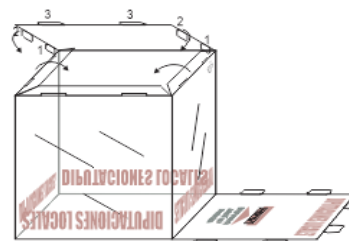

PASO 3

ENSAMBLE DE LA TAPA SUPERIOR

PARA EL ARMADO DE LA TAPA SUPERIOR, GIRE LA URNA Y REPITA EL PROCEDIMIENTO DESCRITO EN EL PASO 2.

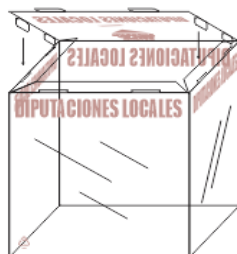

PASO 4

SELLADO DE LA URNA

ARMADAS LAS TAPAS SUPERIOR E INFERIOR PROCEDA A SELLAR LA URNA, UTILIZANDO LA CINTA COMO SE MUESTRA EN LA FIGURA. AL TERMINAR PASE LA MANO SOBRE LA CINTA PARA QUE ÉSTA SE ADHIERA AL MATERIAL DE LA URNA.

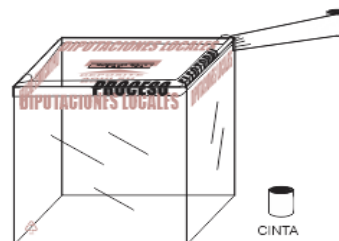

Empaque de los instructivos:

Se producirá un instructivo por casilla y se deberán colocar entre los dobleces de la urna.

DESCRIPCIÓN DEL PRODUCTO:



| DESCRIPCIÓN DEL PRODUCTO: | | MATERIAL DE FABRICACION: | | MÁRGENES: | | ELABORO: | |
|---------------------------|--|-------------------------------------|------------------------------|-----------------|-------|----------------|---------|
| ADO | | Papel bond de 75 g/m2 | Forma de impresión: Apaisada | Superior: | 20 mm | | REVISÓ: |
| | | Impresión en offset 1x 0 (una cara) | | Inferior: | 20 mm | | APROBÓ: |
| 279 mm | | Una tinta | | Izquierdo: | 20 mm | | |
| 216 mm | | Color negro | | Derecho: | 20 mm | | |
| | | NORMAS: | | PROCESO: | | EQUIPO: | |
| sin escala | | ISO 216 (SERIE ANSI-A) | | Impresión | | Prensa plana | |

Optimized using trial version
www.balesio.com



ESPECIFICACIONES TÉCNICAS DE CAJA PAQUETE ELECTORAL ELECCIÓN DIPUTACIONES LOCALES



Optimized using
trial version
www.balesio.com



INSTITUTO ELECTORAL DE TAMAULIPAS
 ESPECIFICACIONES TÉCNICAS DEL PRODUCTO
CAJA PAQUETE ELECTORAL ELECCIÓN DIPUTACIONES LOCALES

| CAMBIOS | | |
|----------|-------------|-------|
| REVISIÓN | RESPONSABLE | FECHA |
| 1 | | |
| 2 | | |

TOTAL DE CAJAS PAQUETE ELECTORAL A PRODUCIR

| | |
|--|--------------|
| Cajas paquete electoral. | 4,750 |
| Cajas paquete electoral para SIMULACRO | 600 |

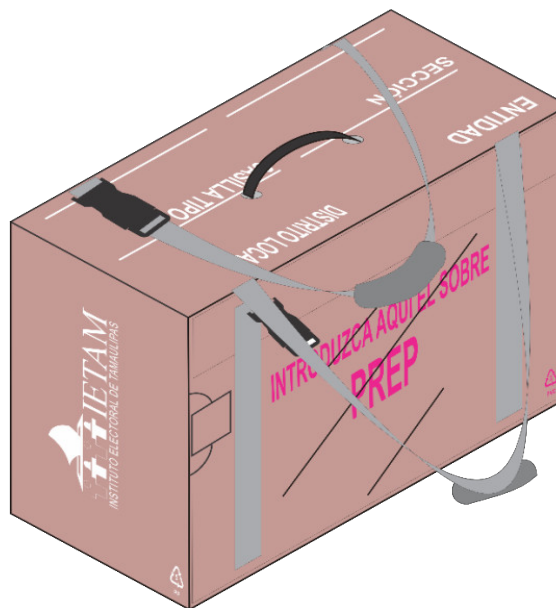
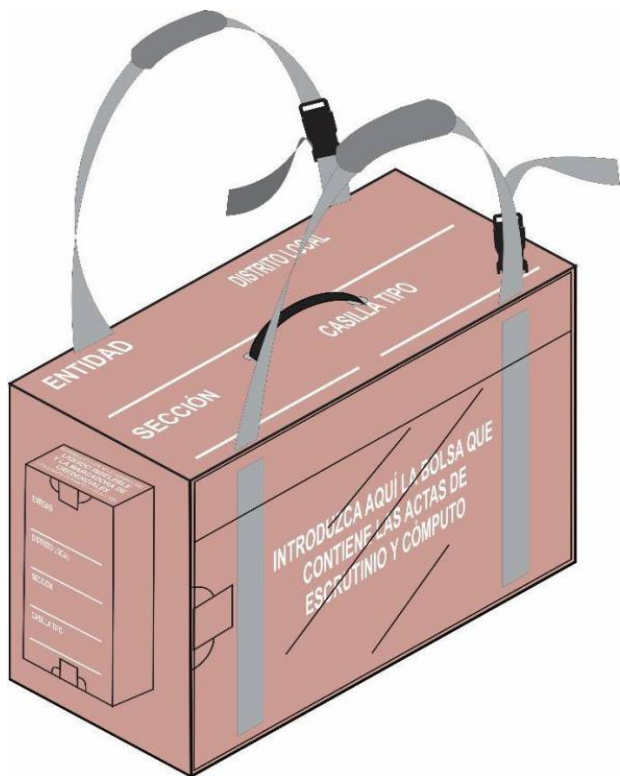

Optimized using trial version www.balesio.com

| | | | | | | |
|--------------|------------|--------------------------------------|---------------------------------------|---------------------|---------------------|-----------------------|
| DESCR | | MATERIAL DE FABRICACIÓN: | | | | ELABORO: |
| CAJA | LOCALES | Caja plegadiza de plástico corrugado | Fundas polivinil transparente | | | REVISÓ: |
| DIMEN | 470 mm | Asa y contra asa de plástico | Seguros y pasacintas de plástico | | | APROBÓ: |
| Medid | 250 mm | Correas de polipropileno | Cinta doble contacto de polipropileno | | | |
| Tolera | 300 mm | Hombreras de tela | | | | |
| ACOTACIONES: | ESCALA: | NORMAS: NMX-E-004-CNCP-2004 | | NMX-E-082-CNCP-2010 | ASTM D256-10e1 | ASTM D1004-13 |
| milímetros | Sin escala | ASTM D1938-14 | NMX-EE-074-1980 | NMX-EE-075-1980 | NOM-030-SCFI-2006 | NOM-050-SCFI-2004 |
| | | | | | PROCESO: | EQUIPO: Extrusor |
| | | | | | Extrusión y Suajado | Impresora y suajadora |



INSTITUTO ELECTORAL DE TAMAULIPAS
 ESPECIFICACIONES TÉCNICAS DEL PRODUCTO
CAJA PAQUETE ELECTORAL ELECCIÓN DIPUTACIONES LOCALES

| CAMBIOS | | |
|----------|-------------|-------|
| REVISIÓN | RESPONSABLE | FECHA |
| 1 | | |
| 2 | | |

DESARROLLO DE LA CAJA PAQUETE PARA PRODUCCIÓN

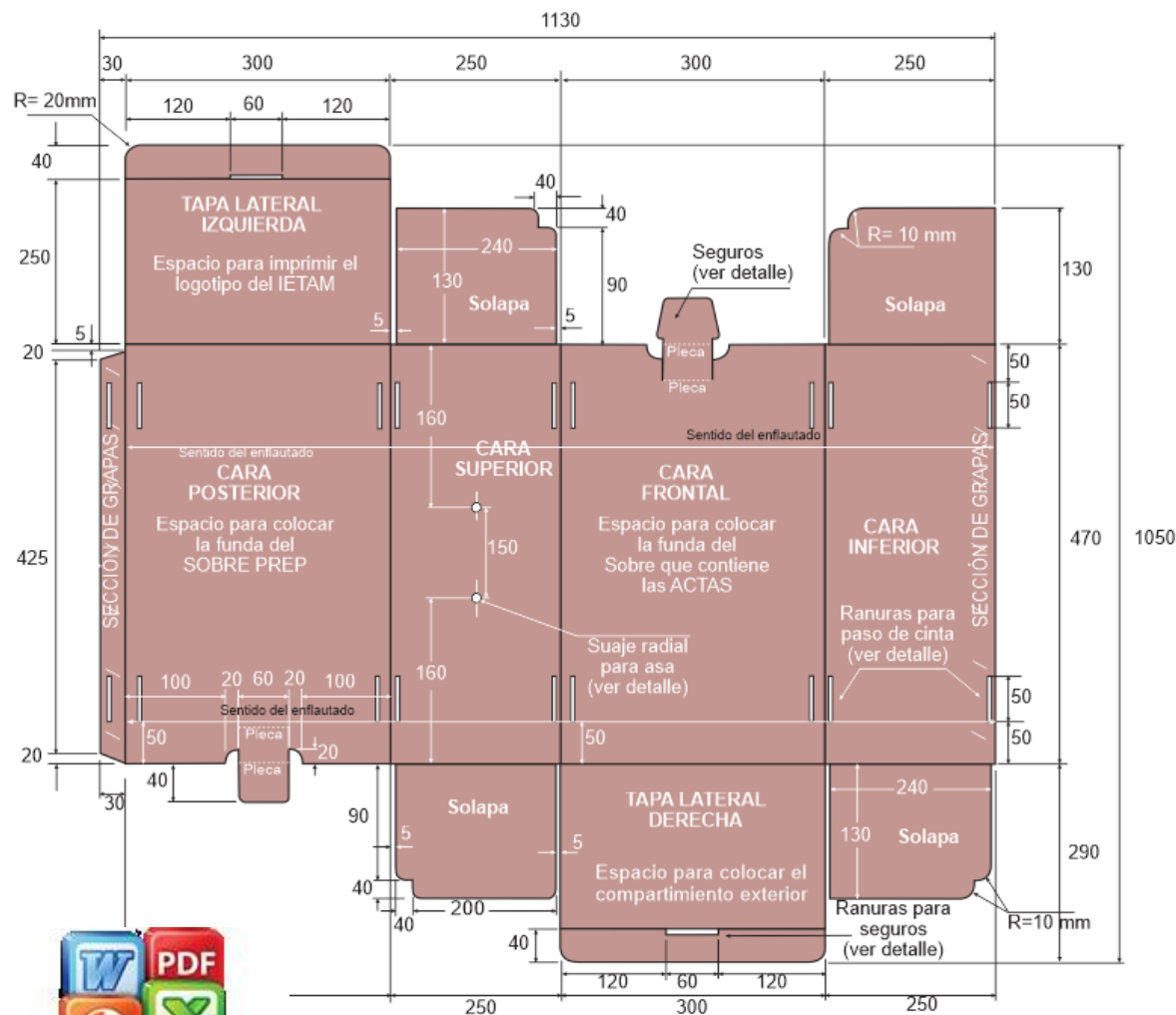

Material para unir la caja en una pieza:

Grapas:

7 grapas en la sección especificada

Material:

Alambre electro-galvanizado
 Ancho: 95 milésimas de pulgada (2.4 mm)
 Espesor: 23 milésimas de pulgada (0.6 mm)

Dimensiones de la grapa:

Ancho de lomo: 12 mm
 Largo de pata: 9 mm

Nota: las cuchillas de los suajes deberán revisarse cada 1000 golpes para evitar dimensiones fuera de tolerancias.



Optimized using trial version
www.balesio.com

| DESCR | MATERIAL DE FABRICACIÓN: | ELABORO: |
|--------------|--|----------|
| CAJA | Lámina de plástico de polipropileno | |
| DIMEN | Color: PANTONE 7613U | |
| Intero | Enflautado en posición horizontal | |
| Tolera | Calibre: 3 mm (±5%) (3.15/2.85 mm) | |
| ACOTACIONES: | Gramaje: 600 g/m ² (±10%)(660/540g/m ²) | |
| ESCALA: | Aditivo U.V.: 0.1 % en peso | |
| milímetros | Ancho de flauta: 3-5mm | |
| Sin escala | Tratamiento corona 38-42 dynas | |
| NORMAS: | NMX-E-004-CNCP-2004 | |
| | NMX-E-082-CNCP-2010 | |
| PROCESO: | Extrusión y Suajado | |
| EQUIPO: | Extrusoras, Suajadoras | |
| | ASTM D256-10e1 | |
| | ASTM D1938-14 | |



INSTITUTO ELECTORAL DE TAMAULIPAS
 ESPECIFICACIONES TÉCNICAS DEL PRODUCTO
CAJA PAQUETE ELECTORAL ELECCIÓN DIPUTACIONES LOCALES

| CAMBIOS | | |
|----------|-------------|-------|
| REVISIÓN | RESPONSABLE | FECHA |
| 1 | | |
| 2 | | |

DESARROLLO DEL COMPARTIMIENTO EXTERIOR PARA PRODUCCIÓN

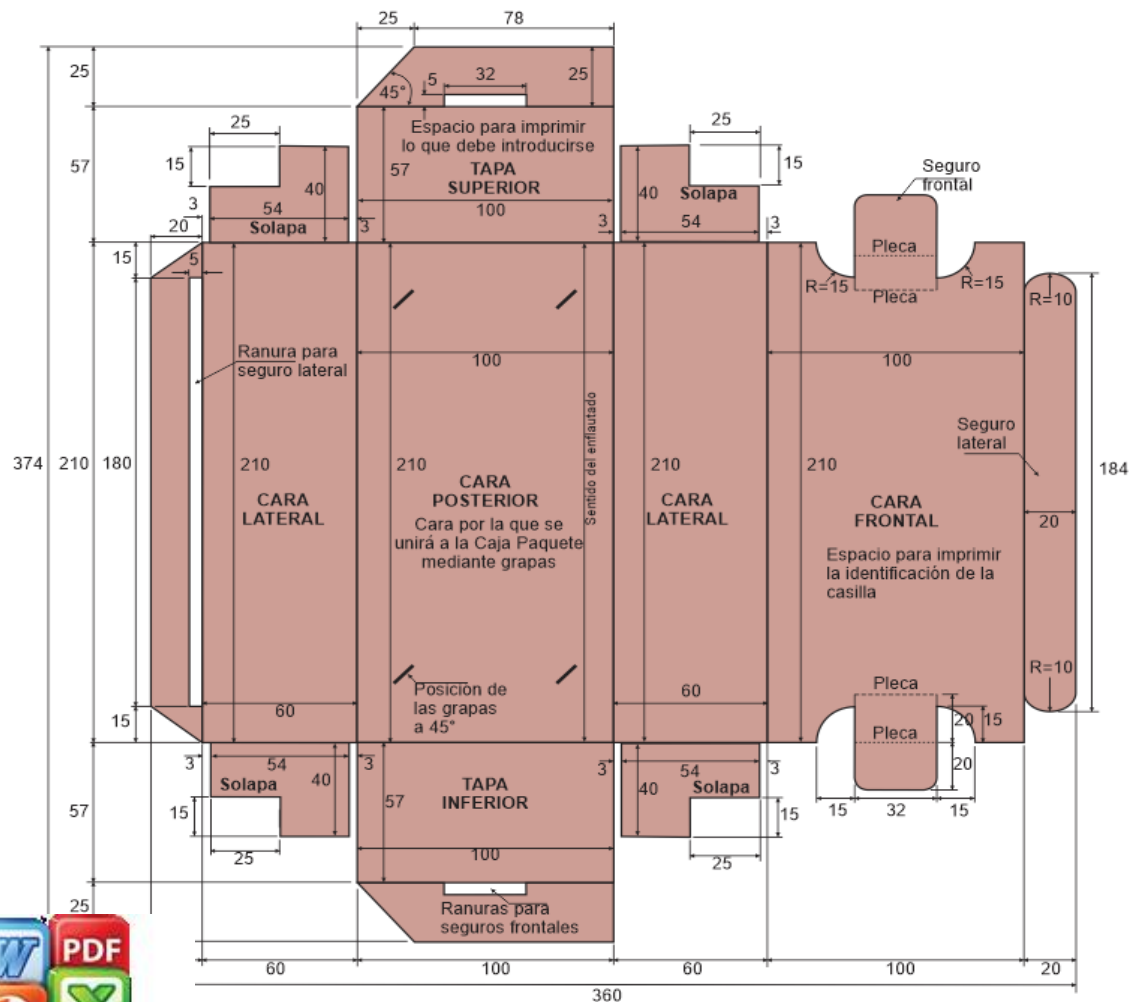

Unión del compartimiento a la caja mediante grapas:

4 grapas

Material:

Alambre electro-galvanizado

Ancho: 95 milésimas de pulgada (2.4 mm)

Espesor: 23 milésimas de pulgada (0.6 mm)

Dimensiones de la grapa:

Ancho de lomo: 12 mm

Largo de pata: 9 mm

Nota: las cuchillas de los suajes deberán revisarse cada 1000 golpes para evitar dimensiones fuera de tolerancias



| | | | | |
|--------------|-------------------------------------|--|---------------------------------------|---|
| DESCR | MATERIAL DE FABRICACION: | | | ELABORO: |
| | Lámina de plástico de polipropileno | Color: PANTONE 7613U | Enflautado en posición horizontal | |
| DIMEN | 100 mm | Calibre: 3 mm (±5%) (3.15/2.85 mm) | Concentración del color del 1.5% a 3% | REVISÓ: |
| Intero | 60 mm | Gramaje: 600 g/m ² (±10%)(660/540g/m ²) | Aditivo U.V.: 0.1 % en peso | |
| Tolera | 210 mm | Ancho de flauta: 3-5mm | Tratamiento corona 38-42 dynas | APROBÓ: |
| ACOTACIONES: | ESCALA: | NORMAS: | PROCESO: | EQUIPO: |
| milímetros | Sin escala | NMX-E-004-CNCP-2004 ASTM D256-10e1 | NMX-E-082-CNCP-2010 ASTM D1938-14 | Extrusión y Suajado Extrusoras, Suajadoras |



INSTITUTO ELECTORAL DE TAMAULIPAS
 ESPECIFICACIONES TÉCNICAS DEL PRODUCTO
CAJA PAQUETE ELECTORAL ELECCIÓN DIPUTACIONES LOCALES

| CAMBIOS | | |
|----------|-------------|-------|
| REVISIÓN | RESPONSABLE | FECHA |
| 1 | | |
| 2 | | |

SUAJES PARA FORMAR SEGUROS Y RANURAS EN LA CAJA PAQUETE

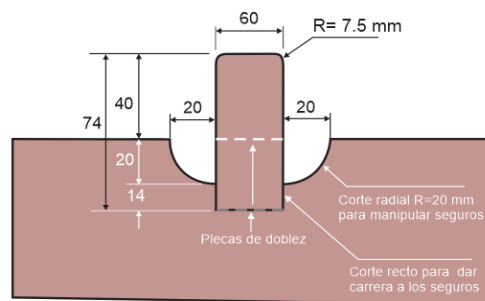
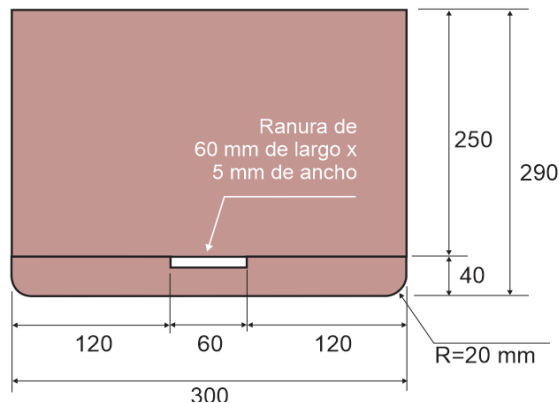

Seguro para cerrar la tapa lateral derecha

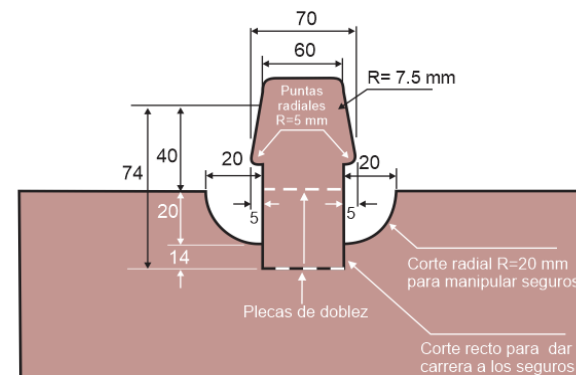

Seguro para cerrar la tapa lateral izquierda

Ranuras en solapas de tapas laterales:

Largo: 60 mm

Ancho: 5 mm

En el ancho de las ranuras se está considerando el grosor del material por el dobléz para facilitar la entrada de los seguros

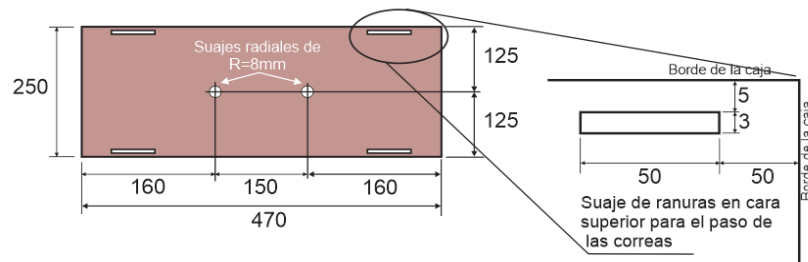

Ranuras en caras: superior, inferior frontal y posterior

Largo: 50 mm

Ancho: 3 mm

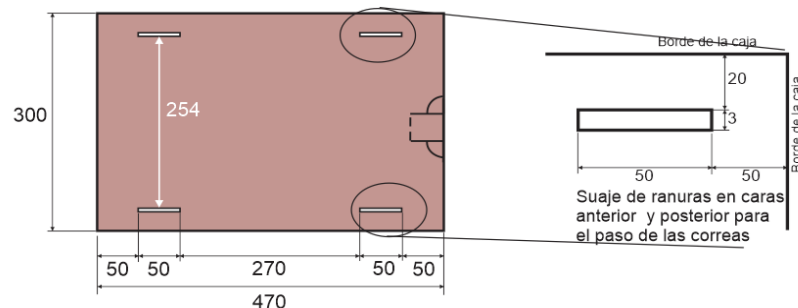

uchillas de los suajes deberán revisarse cada 1000 golpes para evitar dimensiones fuera de tolerancias.



Optimized using
trial version
www.balesio.com

| DESCR | MATERIAL DE FABRICACIÓN: | ELABORO: |
|--------------|--|------------------------|
| CAJA | Lámina de plástico de polipropileno | |
| DIMEN | Color: PANTONE 7613U | |
| Interior | Enflautado en posición horizontal | |
| Tolera | Calibre: 3 mm (±5%) (3.15/2.85 mm) | |
| | Concentración del color del 1.5% a 3% | |
| | Gramaje: 600 g/m ² (±10%)(660/540g/m ²) | |
| | Aditivo U.V.: 0.1 % en peso | |
| | Ancho de flauta: 3-5mm | |
| | Tratamiento corona 38-42 dynas | |
| ACOTACIONES: | NORMAS: | PROCESO: |
| milímetros | NM-X-E-004-CNCP-2004 | Extrusión y Suajado |
| ESCALA: | NM-X-E-082-CNCP-2010 | EQUIPO: |
| Sin escala | ASTM D256-10e1 | Extrusoras, Suajadoras |
| | ASTM D1938-14 | |



INSTITUTO ELECTORAL DE TAMAULIPAS
 ESPECIFICACIONES TÉCNICAS DEL PRODUCTO
CAJA PAQUETE ELECTORAL ELECCIÓN DIPUTACIONES LOCALES

| CAMBIOS | | |
|----------|-------------|-------|
| REVISIÓN | RESPONSABLE | FECHA |
| 1 | | |
| 2 | | |

SUAJES DE RANURAS Y SEGUROS EN EL COMPARTIMIENTO EXTERIOR

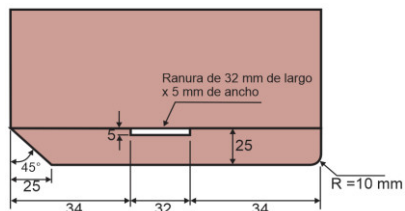

SUAJES PARA FORMAR RANURAS EN LAS SOLAPAS DE LAS TAPAS SUPERIOR E INFERIOR

Ranura:
 32 mm de largo
 5 mm de ancho

Nota:
 En el ancho de las ranuras se está considerando el grosor del material por el dobléz para facilitar la entrada de los seguros

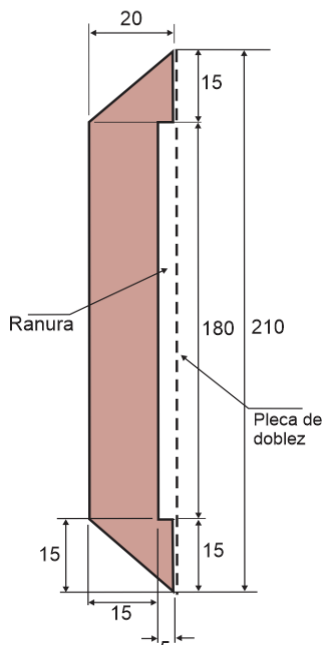

SUAJE PARA FORMAR RANURA EN SOLAPA DE CARA LATERAL

Ranura:
 180 mm de largo
 5 mm de ancho

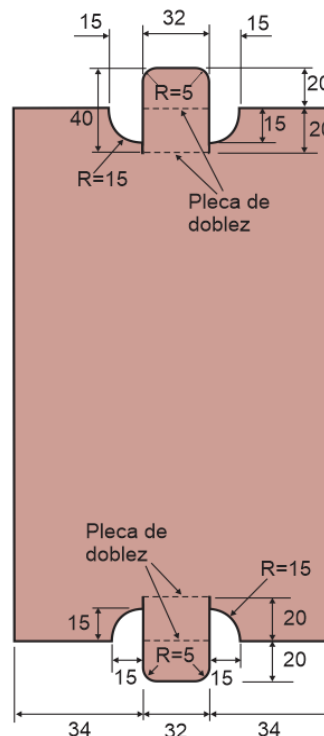

DETALLE DE SUAJES PARA FORMACIÓN DE SEGUROS EN CARA FRONTAL

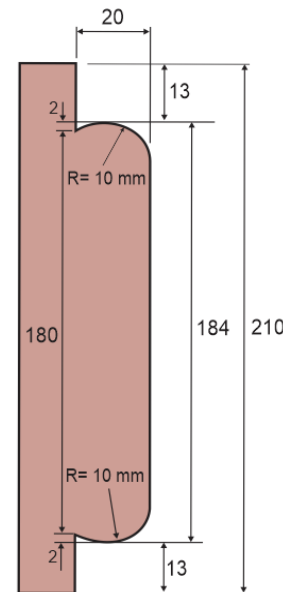

SUAJE PARA FORMAR SEGURO EN SOLAPA DE LA CARA FRONTAL

Nota:
 En el ancho de las ranuras se está considerando el grosor del material por el dobléz para facilitar la entrada de los seguros



Optimized using trial version
www.balesio.com

| DESCR | MATERIAL DE FABRICACIÓN: | | | ELABORO: |
|----------------|--|---------------------------------------|--------------------------------------|---|
| Det: exterior | Lámina de plástico de polipropileno | Color: PANTONE 7613U | Enflautado en posición horizontal | |
| DIMEN: 470 mm | Calibre: 3 mm (±5%) (3.15/2.85 mm) | Concentración del color del 1.5% a 3% | | REVISÓ: |
| Intero: 250 mm | Gramaje: 600 g/m ² (±10%)(660/540g/m ²) | Aditivo U.V.: 0.1 % en peso | | APROBÓ: |
| Tolera: 300 mm | Ancho de flauta: 3-5mm | Tratamiento corona 38-42 dynas | | |
| ACOTACIONES: | ESCALA: | NORMAS: | PROCESO: | EQUIPO: |
| milímetros | Sin escala | NMX-E-004-CNCP-2004 ASTM D256-10e1 | NMX-E-082-CNCP-2010 ASTM D1938-14 | Extrusión y Suajado Extrusoras, Suajadoras |



INSTITUTO ELECTORAL DE TAMAULIPAS
 ESPECIFICACIONES TÉCNICAS DEL PRODUCTO
CAJA PAQUETE ELECTORAL ELECCIÓN DIPUTACIONES LOCALES

| CAMBIOS | | |
|----------|-------------|-------|
| REVISIÓN | RESPONSABLE | FECHA |
| 1 | | |
| 2 | | |

IMPRESIÓN SOBRE CARA SUPERIOR

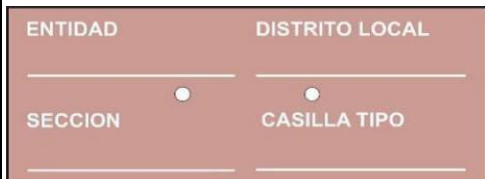

Textos en cara superior:
ENTIDAD, DISTRITO LOCAL, SECCIÓN y CASILLA TIPO
 Fuente: Arial bold de 42 puntos (negrillas)
 Líneas: 3 mm de grosor x 220 m de largo

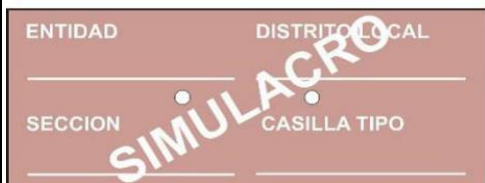

Texto adicional sobre cara superior (para cajas paquete simulacro):
SIMULACRO
 Fuente: Arial Bold de 115 puntos
 Inclinación: 30°

Distribución de la impresión de los textos en la cara superior

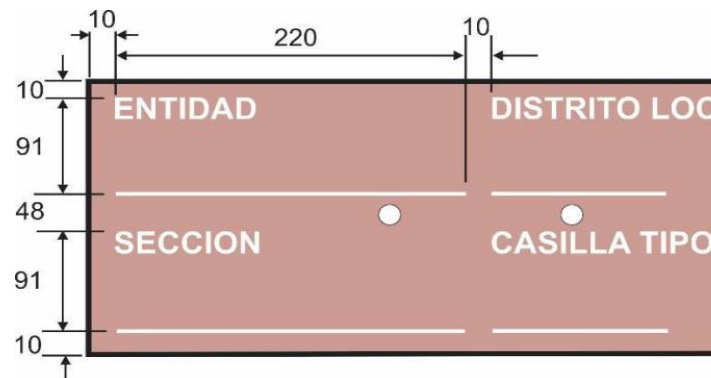

IMPRESIÓN SOBRE LA CARA LATERAL

Lateral Derecha

Emblema del IETAM:
 Dimensiones aproximadas:
 140 mm de largo x 84 mm de alto
 Archivos proporcionados por el Instituto
 Logotipo: RECICLADO (Archivo proporcionado por el IETAM)
 Dimensiones: 20 mm de largo por 27 mm de alto.



IMPRESIÓN SOBRE LA CARA FRONTAL

Texto en cara frontal:
INTRODUZCA AQUÍ LA BOLSA QUE CONTIENE LAS ACTAS DE ESCRUTINIO Y COMPUTO
 Fuente: Arial bold de 60 puntos (negrillas)
 en cuatro líneas

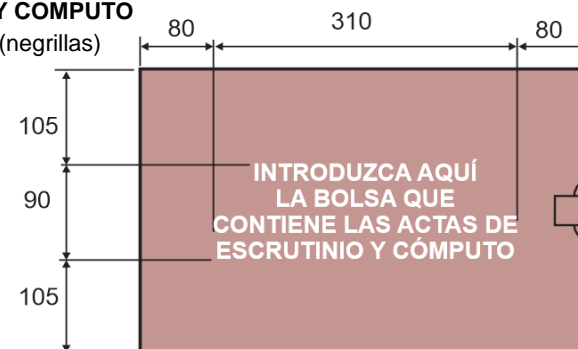

| | | | | | | | | | |
|-------|---------|-------|--------|--------------|------------|--|-----------|-------------------------|----------|
| DESCR | CAJA | DIMEN | Las in | ACOTACIONES: | ESCALA: | NORMAS: | PROCESO: | EQUIPO: | ELABORO: |
| | LOCALES | | | milímetros | Sin escala | NOM-252-SSA1-2011 NMX-E-232-CNCP-2014 | Impresión | Impresora de serigrafía | REVISÓ: |
| | | | | | | | | | APROBÓ: |

Optimized using trial version
www.balesio.com



INSTITUTO ELECTORAL DE TAMAULIPAS
 ESPECIFICACIONES TÉCNICAS DEL PRODUCTO
CAJA PAQUETE ELECTORAL ELECCIÓN DIPUTACIONES LOCALES

| CAMBIOS | | |
|----------|-------------|-------|
| REVISIÓN | RESPONSABLE | FECHA |
| 1 | | |
| 2 | | |

IMPRESIONES SOBRE EL COMPARTIMIENTO EXTERIOR

Textos en cara frontal:
ENTIDAD, DISTRITO LOCAL, SECCIÓN y CASILLA TIPO
 Fuente: Arial bold de 28 puntos (negrillas)
 Líneas: 3 mm de grosor x 90 m de largo

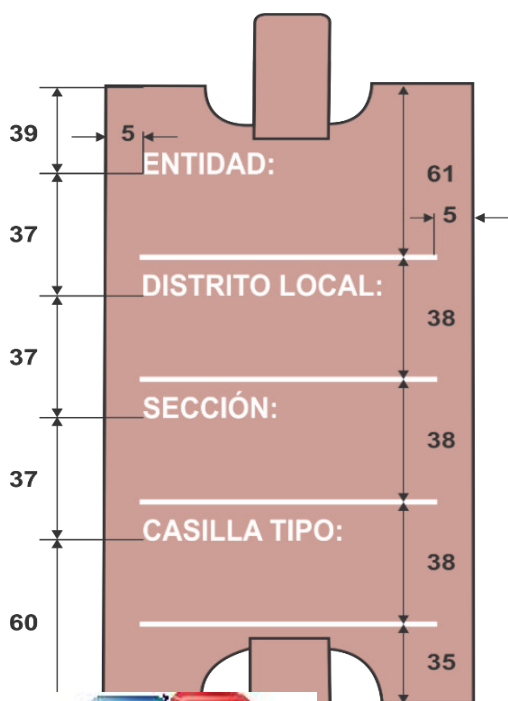

Texto en tapa superior:
INTRODUZCA LOS APLICADORES DEL LIQUIDO INDELEBLE Y LA MARCADORA DE CREDENCIALES
 Fuente: Arial Narrow de 17 puntos (negrillas)
 Texto en tapa superior:
LÍQUIDO INDELEBLE Y LA MARCADORA DE CREDENCIALES
 Fuente: Arial Narrow de 25 puntos (negrillas)
 Texto en tapa superior:
UTILIZADOS DURANTE LA ELECCIÓN
 Fuente: Arial Narrow de 17 puntos (negrillas)



Optimized using trial version
www.balesio.com

| | | |
|--------------|--------------------------|---------------------------------|
| DESCR | MATERIAL DE FABRICACIÓN: | ELABORO: |
| Ir | Tinta UV o base agua | |
| DIMEN | Impresión en serigrafía | REVISÓ: |
| Las in | Una tinta | |
| | Color negro | APROBÓ: |
| ACOTACIONES: | NORMAS: | PROCESO: |
| milímetros | ESCALA: Sin escala | EQUIPO: Impresora de serigrafía |
| | NMX-015/1-SCFI/SSA-1994 | |
| | NMX-E-232-CNCP-2004 | |



INSTITUTO ELECTORAL DE TAMAULIPAS
 ESPECIFICACIONES TÉCNICAS DEL PRODUCTO
CAJA PAQUETE ELECTORAL ELECCIÓN DIPUTACIONES LOCALES

| CAMBIOS | | |
|----------|-------------|-------|
| REVISIÓN | RESPONSABLE | FECHA |
| 1 | | |
| 2 | | |

FUNDAS DE POLIVINIL EXTERIORES

FUNDA 1



Impresión en la funda 1:

Será en efecto espejo por la cara interna de la funda

Color: Pantone Magenta Process C

Texto: **INTRODUZCA AQUÍ EL SOBRE**

Fuente: Arial Narrow de 78 puntos (negrillas)

Texto: **PREP**

Fuente: Arial Black de 150 puntos (negrillas)
 con una línea de perfil de 2.83 puntos

Logotipo reciclado:

Dimensiones: 20 mm de largo x 27 mm de alto

Nota:

Funda 1: se colocará en la cara posterior de la caja paquete

Funda 2: se colocará en la cara frontal de la caja paquete

FUNDA 2



Material para adherir las fundas en la caja paquete electoral:

Cinta doble contacto transparente de polipropileno

Ancho: 50 mm (2")

Calibre: 25 micras (± 2 micras)

Espesor adhesivo: 18 micras (±2 micras)

Elongación 40%

La cinta será colocada en la cara posterior de las fundas como se muestra en las figuras, para permitir el paso y deslizamiento de las correas sin interferencia



| DESCR | MATERIAL DE FABRICACIÓN: | | | ELABORO: |
|--------------|--------------------------|--------------------------------|--|--------------------|
| CAJA | LOCALES | Película de polivinil flexible | Tratamiento corona 38-42 dynas | |
| DIMEN | 470 mm | Calibre: 5/6 (0.127 mm) | Solapa para cerrar la funda y proteger los sobres | REVISÓ: |
| Tolera | 290 mm | Aditivo U.V.: 0.1 % en peso | Sellado perimetral térmico en tres bordes para formar la funda | |
| | 100 x 80 mm | Transparente | | APROBÓ: |
| ACOTACIONES: | ESCALA: | NORMAS: | PROCESO: | EQUIPO: Selladora |
| milímetros | Sin escala | NOM-252-SSA1-2011 | Impresión y sellado | Imp. de serigrafía |
| | | NMX-E-232-CNCP-2014 | | |
| | | ASTM D1004-13 | | |



INSTITUTO ELECTORAL DE TAMAULIPAS
 ESPECIFICACIONES TÉCNICAS DEL PRODUCTO
CAJA PAQUETE ELECTORAL ELECCIÓN DIPUTACIONES LOCALES

| CAMBIOS | | |
|----------|-------------|-------|
| REVISIÓN | RESPONSABLE | FECHA |
| 1 | | |
| 2 | | |

ASA Y CONTRASA

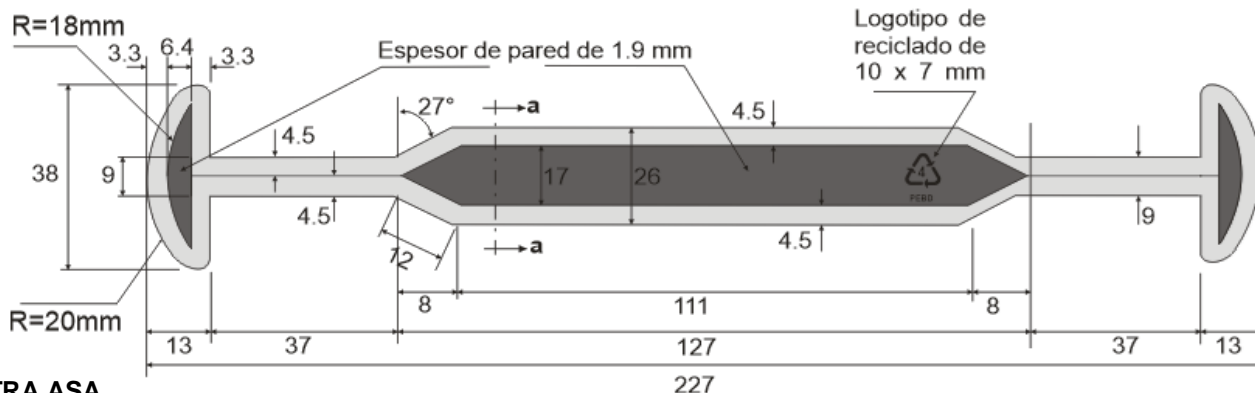

CONTRA ASA

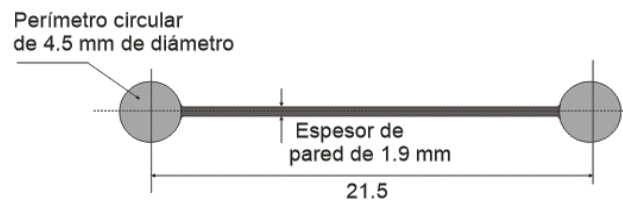
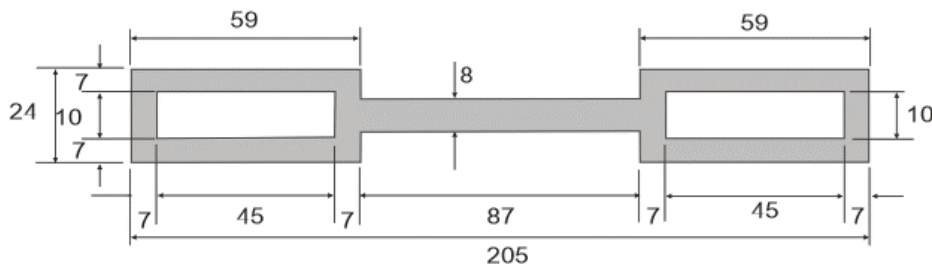

ESPÉCIMEN DE ENSAYO: Tipo I moldeado con el compuesto plástico que se solicita en la producción de la asa

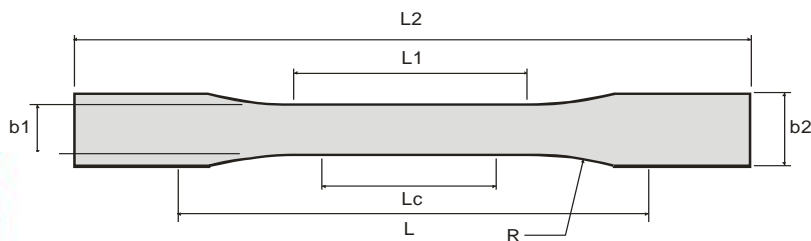

Dimensiones: (Unidades en milímetros)

| | |
|---------|------------|
| L2: 165 | b1: 13 |
| L1: 57 | b2: 19 |
| Lc: 50 | R: 76 |
| L: 115 | espesor: 3 |



Optimized using trial version
www.balesio.com

| DESCR | MATERIAL DE FABRICACIÓN: | ELABORO: |
|--------------|---|---|
| CAJA LOCALS | Polietileno baja densidad | |
| DIMEN | Resistencia a la tracción x1000 psi 0.9-2.5 | Color negro pantone process Black C |
| Largo | Indice de fluidez 2.0 g/10 min (±25%) | Resistencia Impacto Izod Jm-1 20-210 |
| Ancho | Resistencia a tracción a 20°C 150kg/cm2 | Dureza Rockwel D 60-73; Shore 60.4-87.4 |
| ACOTACIONES: | Módulo de Young 1.6 kg/cm2 | Espesor: Asa 4.5 y contra asa 3.5 mm |
| ESCALA: | NORMAS: NMX-E-082-CNCP-2010 | PROCESO: EQUIPO: Maq.inyección |
| milímetros | ASTM D256-10e1 | Inyección |
| Sin escala | ASTM D638-14 | 100 t de cierre |
| | ASTM D1238-13 | |
| | ASTM D785 - 08(2015) | |



INSTITUTO ELECTORAL DE TAMAULIPAS
 ESPECIFICACIONES TÉCNICAS DEL PRODUCTO
CAJA PAQUETE ELECTORAL ELECCIÓN DIPUTACIONES LOCALES

| CAMBIOS | | |
|----------|-------------|-------|
| REVISIÓN | RESPONSABLE | FECHA |
| 1 | | |
| 2 | | |

CORREAS PARA LA CAJA PAQUETE ELECTORAL

Correa superior

De 2" de ancho x 3 metros de largo, con las puntas cauterizadas.

Correa inferior

De 2" de ancho x 1.30 metros de largo, con las puntas cauterizadas.

Broches

En plástico de polipropileno color negro de 2", para cinta del mismo ancho.

Pasacinta

En plástico de polipropileno color negro de 2", para cinta del mismo ancho.

Hombreras

En tela poliéster 1200 color negro, con relleno interno.

Ribeteada perimetralmente con cinta de polipropileno color negro de 3/4" de ancho.

Las hombreras presentarán ranuras para el paso de la correa.

Sobre la superficie opuesta a las ranuras, llevará velcro de color negro de 5 x 10 cm de largo, para unir las hombreras en una sola pieza y formar el asa.

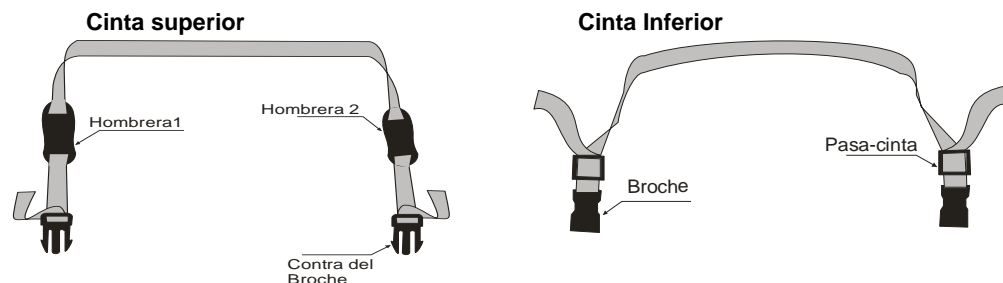

Broche

Broche



Contra del Broche



Pasacinta



Hombreras

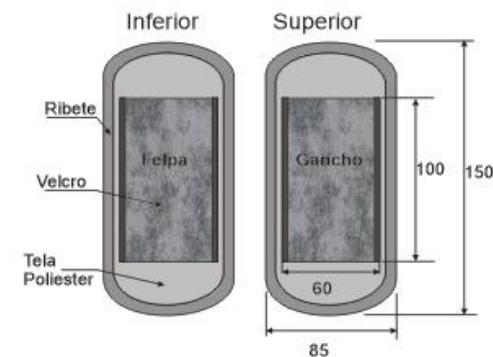

Para colocar la correa superior se tomará como referencia la tapa que lleva impresa la información de la casilla y el seguro recto y para colocar la cinta inferior la tapa con el emblema de OPL impreso y el seguro tipo flecha.

Pasos para colcar e integrar la correa superior:

1. La correa se debe introducir en las ranuras de la caja paquete electoral.
2. Una vez colocada, por cada extremo introducir una hombrera (punta izquierda hombrera 1; punta derecha hombrera 2).
3. Insertar las puntas por las ranuras de la contras de los broches y recorralos hasta 40 cm aproximadamente.

Pasos para colcar e integrar la correa inferior:

1. La correa se debe introducir en las ranuras de la caja paquete electoral.
2. Insertar las puntas de la correa por las dos ranuras del pasacintas y enseguida pasarlas por los broches.
3. Insertar las puntas en el mismo sentido de tal manera que amarren los seguros en el mismo sentido.
4. Insertar las puntas en el mismo sentido de tal manera que amarren los seguros en el mismo sentido.



| | | | | | |
|--------------|------------|-----------|---|--|----------|
| DESCR | CAJA | LOCALES | MATERIAL DE FABRICACION: | | ELABORO: |
| | | | Cinta de polipropileno de 2" color negro | Hombreras en tela poliéster 1200 color negro, ribeteadas | |
| DIMEN | | | Resistencia de la cinta: 5000 lb | Ribete de 3/4" en color negro | REVISÓ: |
| Las es | | | Broches de plástico de polipropileno de 2" color negro | Velcro de 2" en color negro | |
| | | | Pasacintas en plástico de polipropileno de 2", doble paso | | APROBÓ: |
| ACOTACIONES: | ESCALA: | NORMAS: | NMX-EE-048-SCFI-2004 | NMX-A-057 | PROCESO: |
| milímetros | Sin escala | NMX-A-059 | | NMX-A-069 | EQUIPO: |



INSTITUTO ELECTORAL DE TAMAULIPAS
 ESPECIFICACIONES TÉCNICAS DEL PRODUCTO
CAJA PAQUETE ELECTORAL ELECCIÓN DIPUTACIONES LOCALES

| CAMBIOS | | |
|----------|-------------|-------|
| REVISIÓN | RESPONSABLE | FECHA |
| 1 | | |
| 2 | | |

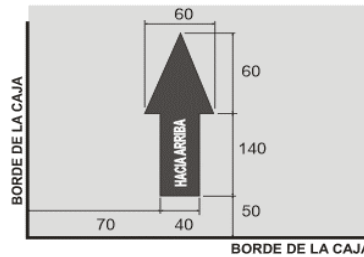
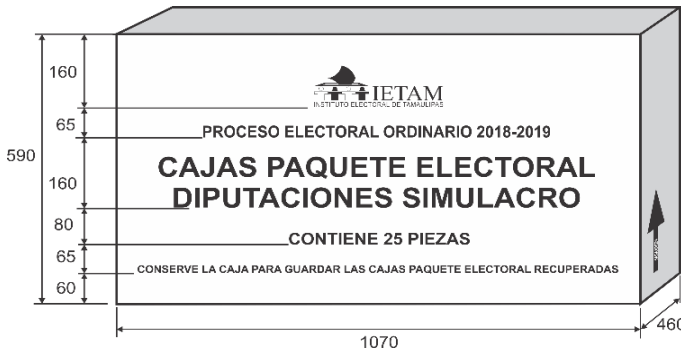
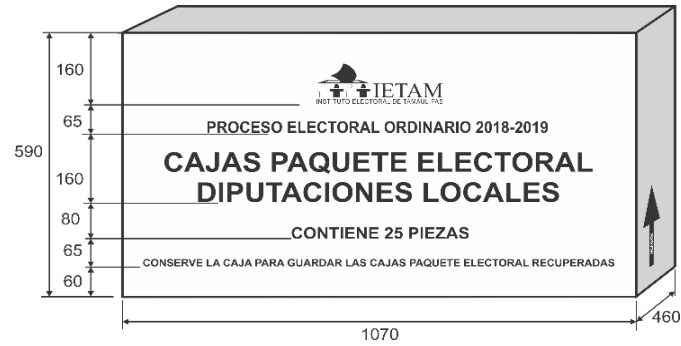

CAJA PARA EMPAQUE

Impresiones:

En flexografía a una tinta en color negro sobre las caras laterales de mayor superficie

Emblema del IETAM:

Dimensiones aproximadas: 290 mm de largo x 100 mm de alto

Texto: **PROCESO ELECTORAL ORDINARIO 2017-2018**

Texto: **CONTIENE 25 PIEZAS**

Fuente: Arial Bold de 100 puntos (negrillas)

Texto: **CAJAS PAQUETE ELECTORAL
DIPUTACIONES LOCALES**

Texto: **CAJAS PAQUETE ELECTORAL
DIPUTACIONES SIMULACRO**

Texto: **CONSERVE LA CAJA PARA GUARDAR
LAS CAJAS PAQUETE ELECTORAL RECUPERADAS**

Fuente: Arial Bold de 63 puntos (negrillas)

Flecha de sentido de estiba:

Sobre las caras de menor superficie

Dimensiones: 60 mm de ancho x 200 mm de alto

Texto: **HACIA ARRIBA** (negrillas) calado sobre la flecha

Fuente: Arial Bold de 34 puntos

CIERRE Y FLEJADO DE LAS CAJAS:

Cinta canela y 2 bandas de fleje plástico.



Optimized using trial version
www.balesio.com

| DESCR | MATERIAL DE FABRICACIÓN: | | | | ELABORÓ: |
|---------|--------------------------|--|---|--|--------------------|
| CAJA | LOCALES | Cartón corrugado sencillo Kraft | Resistencia mínima a la columna de estiva (ECT) 32 lbs/pul ² | Unión de la caja de empaque en una pieza: | |
| DIMEN: | 1070 mm | Flauta tipo 'C' | Peso máximo de la caja con contenido 22.72 kg. | Pegamento hotmelt y grapas de alambre | REVISÓ: |
| Interio | 460 mm | Impresa en flexografía a una tinta color negro | Peso mínimo combinado de los papeles 366 g/m ² | electro-galvanizado de 12 mm ancho de lomo | APROBÓ: |
| Tolera | 590 mm | Resistencia mínima Mullen 12.5 a 14 kg/cm ² | | x 9 mm largo de pata | |
| ACOTA | | NORMAS: | NMX-EE-074-1980 | NOM-030-SCFI-2006 | PROCESO: |
| | | | NMX-EE-075-1980 | NMX-EE-038-1981 | EQUIPO: Suajadoras |
| | | | NOM-050-SCFI-2004 | | Suajado/Impresión |
| | | | NMX-EE-108 -1981 | | Impresoras |



ESPECIFICACIONES TÉCNICAS DE MAMPARA ESPECIAL



Optimized using
trial version
www.balesio.com



INSTITUTO ELECTORAL DE TAMAULIPAS
 ESPECIFICACIONES TÉCNICAS DEL PRODUCTO
MAMPARA ESPECIAL

| CAMBIOS | | |
|----------|-------------|-------|
| REVISIÓN | RESPONSABLE | FECHA |
| 1 | | |
| 2 | | |

TOTAL A PRODUCIR
 Mamparas especiales **4,750**

TOTAL DE INSTRUCTIVOS A PRODUCIR
 Instructivo para armado de la mampara especial **4,750**



Nota:
 Cada una de las mamparas especiales se empaquetarán en las cajas contenedoras de material electoral.
 Las mamparas especiales se plegarán como se indica, para su guardado en la caja contenedora.
 En los dobleces de la mampara especial se colocará un instructivo de armado.



Optimized using trial version
www.balesio.com

| | MATERIAL DE FABRICACION: | | | ELABORO: |
|------------|--|--|----------------------------------|------------------------|
| AL | Lámina de plástico corrugado de polipropileno copolímero. | Color blanco opaco libre de subtonalidades. | Tratamiento corona 38-42 dynas. | REVISÓ: |
| 40 mm | Calibre: 3 mm (±5%) (3.15/2.85 mm) | Escala: CIE L*a*b*; L= 93.53; a=1.01; b=0.06 | Enflautado en posición vertical. | |
| 350 mm | Gramaje: 800 g/m ² (±10%)(880/720g/m ²) | Concentración del color al 3%. | | APROBÓ: |
| 10 mm | Ancho de flauta: 3 mm - 5mm | Aditivo U.V. 0.1% en peso. | | |
| | NORMAS: D 1938-02 D 256-05 | | PROCESO: | EQUIPO: |
| Sin escala | NMX-E-004-CNCP-2004 | NMX-E-082-SCFI-2002 | Extrusión y Suajado | Extrusoras, Suajadoras |



INSTITUTO ELECTORAL DE TAMAULIPAS
 ESPECIFICACIONES TÉCNICAS DEL PRODUCTO
MAMPARA ESPECIAL

| CAMBIOS | | |
|----------|-------------|-------|
| REVISIÓN | RESPONSABLE | FECHA |
| 1 | | |
| 2 | | |

DESARROLLO DE LA MAMPARA ESPECIAL PARA PRODUCCIÓN

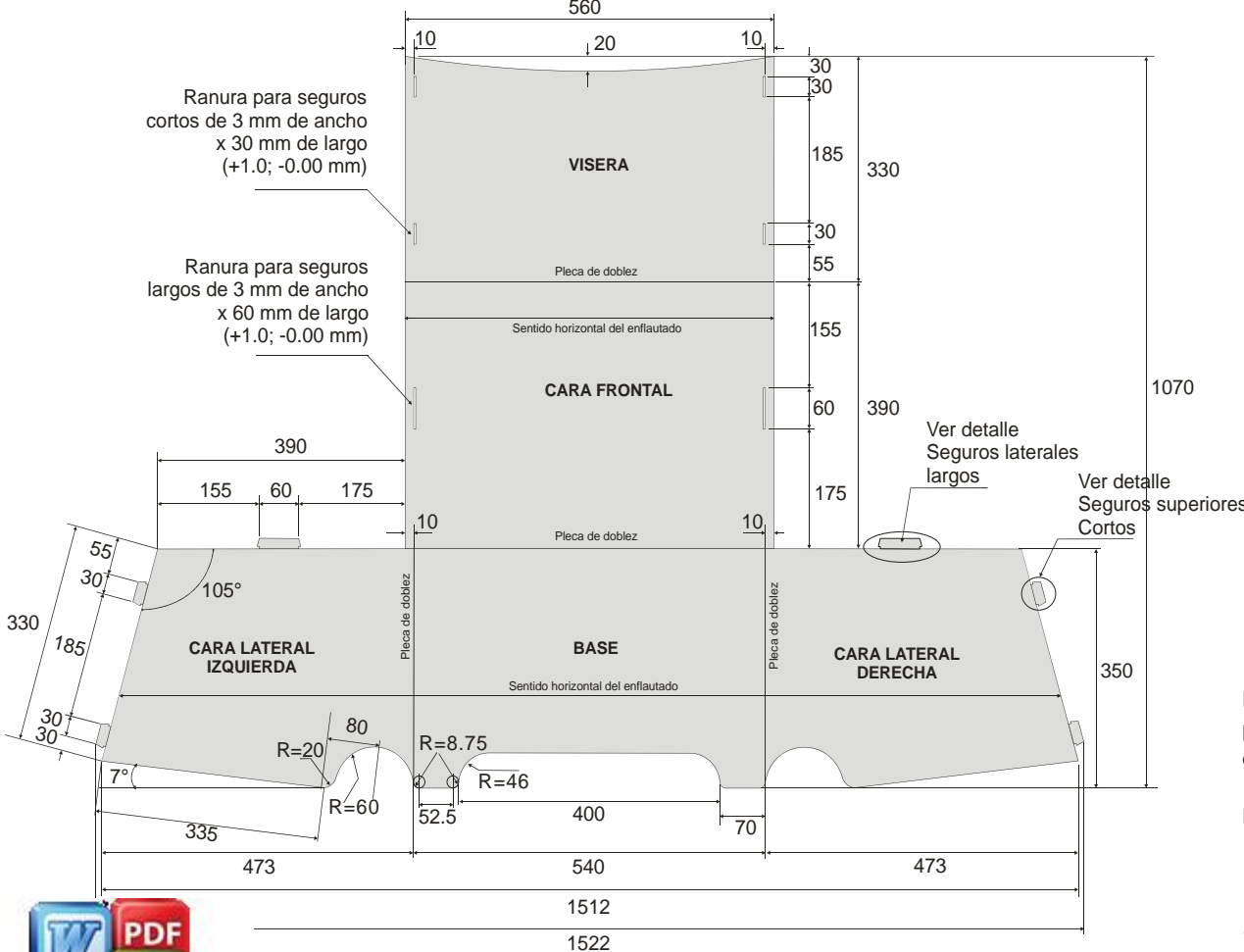

DETALLES DE SEGUROS

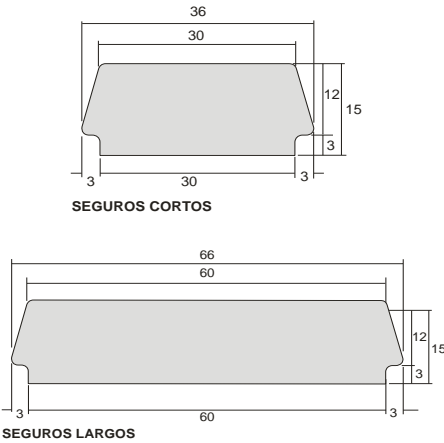

Espécimen de ensayo con el compuesto plástico que se solicita en la producción de la lámina

Dimensiones del espécimen:

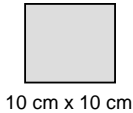

Optimized using trial version www.balesio.com

| | MATERIAL DE FABRICACION: | | | ELABORO: |
|------------|---|--|----------------------------------|----------|
| AL | Lámina de plástico corrugado de polipropileno copolímero. | Color blanco opaco libre de subtonalidades. | Tratamiento corona 38-42 dynas. | REVISÓ: |
| 40 mm | Calibre: 3 mm (±5%) (3.15/2.85 mm) | Escala: CIE L*a*b*; L= 93.53; a=1.01; b=0.06 | Enflautado en posición vertical. | |
| 350 mm | Gramaje: 800 g/m ² (±10%) (880/720g/m ²) | Concentración del color al 3%. | | APROBÓ: |
| 0 mm | Ancho de flauta: 3 mm - 5mm | Aditivo U.V. 0.1% en peso. | | |
| | NORMAS: D 1938-02 D 256-05 | PROCESO: | EQUIPO: | |
| Sin escala | NMX-E-004-CNCP-2004 NMX-E-082-SCFI-2002 | Extrusión y Suajado | Extrusoras, Suajadoras | |



INSTITUTO ELECTORAL DE TAMAULIPAS
 ESPECIFICACIONES TÉCNICAS DEL PRODUCTO
MAMPARA ESPECIAL

| CAMBIOS | | |
|----------|-------------|-------|
| REVISIÓN | RESPONSABLE | FECHA |
| 1 | | |
| 2 | | |

VISTA EXTERIOR



VISTA INTERIOR



ISOMÉTRICO

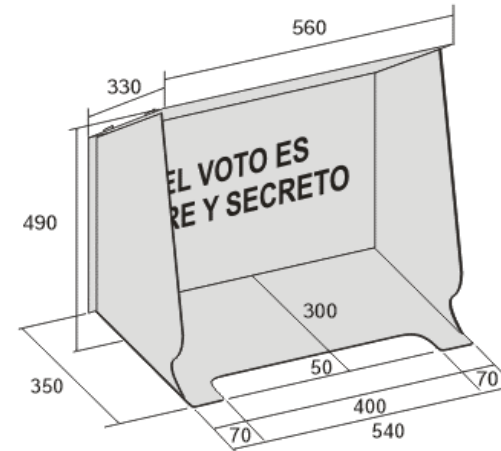

Logotipo del IETAM

Dimensiones: 166 mm de largo x 60 mm de alto

Logotipo reciclado:

Dimensiones: 20 mm de ancho x 27 mm de alto

Textos en pared frontal ambas caras:

EL VOTO ES LIBRE Y SECRETO (en dos líneas)

Fuente:

Arial Narrow Bold de 190 puntos (negrillas)



Optimized using trial version
www.balesio.com

| | | | | | |
|------------|--------------------------|---------------------|-----------|-------------------|---------|
| AL | MATERIAL DE FABRICACION: | | | ELABORO: | |
| | Tinta UV o base agua. | | | | REVISÓ: |
| | Impresión en serigrafía | | | | APROBÓ: |
| | Una tinta | | | | |
| | Color negro | | | | |
| | NORMAS: | | PROCESO: | EQUIPO: Impresora | |
| Sin escala | NMX-015/1-SCFI/SSA-1994 | NMX-E-232-CNCP-2004 | Impresión | de serigrafía | |



INSTITUTO ELECTORAL DE TAMAULIPAS
 ESPECIFICACIONES TÉCNICAS DEL PRODUCTO
MAMPARA ESPECIAL

| CAMBIOS | | |
|----------|-------------|-------|
| REVISIÓN | RESPONSABLE | FECHA |
| 1 | | |
| 2 | | |

INSTRUCCIONES AL FABRICANTE PARA EL PLEGADO DE LA MAMPARA ESPECIAL

PASO 1
 DOBLAR LAS PAREDES LATERALES HACIA LA PARTE DE ATRÁS O POSTERIOR DE LAS BASE COMO SE MUESTRA EN LAS FIGURAS.



PASO 2
 DOBLAR LA PARED FRONTAL DE TAL MANERA QUE LA VISERA SUPERIOR SUJETE LAS PAREDES LATERALES.

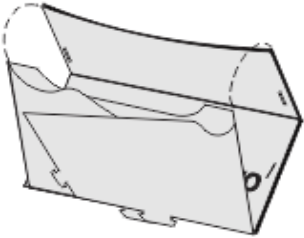

PASO 3
 POSICIÓN EN QUE DEBE PLEGARSE LA MAMPARA PARA SU GUARDADO EN LA CAJA CONTENEDORA.

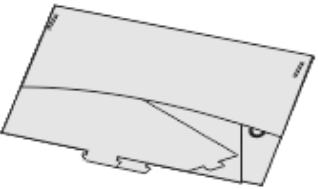

Optimized using trial version
www.balesio.com

| | | | | |
|------------|--|--|----------------------------------|------------------------|
| | MATERIAL DE FABRICACION: | | | ELABORO: |
| AL | Lámina de plástico corrugado de polipropileno copolímero. | Color blanco opaco libre de subtonalidades. | Tratamiento corona 38-42 dynas. | |
| 40 mm | Calibre: 3 mm (±5%) (3.15/2.85 mm) | Escala: CIE L*a*b*; L= 93.53; a=1.01; b=0.06 | Enflautado en posición vertical. | REVISO: |
| 350 mm | Gramaje: 800 g/m ² (±10%)(880/720g/m ²) | Concentración del color al 3%. | | |
|) mm | Ancho de flauta: 3 mm - 5mm | Aditivo U.V. 0.1% en peso. | | APROBÓ: |
| | NORMAS: D 1938-02 D 256-05 | | PROCESO: | EQUIPO: |
| Sin escala | NMX-E-004-CNCP-2004 | NMX-E-082-SCFI-2002 | Extrusión y Suajado | Extrusoras, Suajadoras |



INSTITUTO ELECTORAL DE TAMAULIPAS
 ESPECIFICACIONES TÉCNICAS DEL PRODUCTO
MAMPARA ESPECIAL

| CAMBIOS | | |
|----------|-------------|-------|
| REVISIÓN | RESPONSABLE | FECHA |
| 1 | | |
| 2 | | |

INSTRUCTIVO DE ARMADO DE LA MAMPARA ESPECIAL

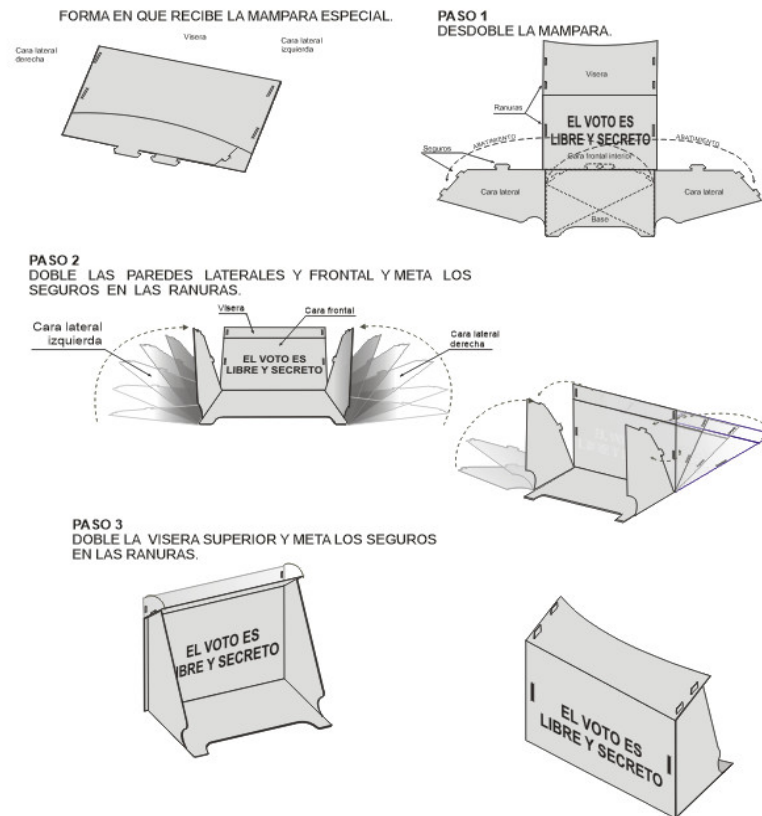

INSTRUCTIVO DE ARMADO DE LA MAMPARA ESPECIAL

Empaque de los instructivos:

Los instructivos se deberán colocar entre los dobleces de la mampara.



Optimized using trial version
www.balesio.com

| | | | | | |
|------------|--|------------------------------|--|--|--|
| do | MATERIAL DE FABRICACION: | | Márgenes: Superior: 20 mm Inferior: 20 mm Izquierdo: 20 mm Derecho: 20 mm | | ELABORO: REVISO: APROBÓ: |
| | Papel bond de 75 g/m2 | Forma de impresión: vertical | | | |
| | 215 mm | Impresión en offset | | | |
| | 280 mm | Una tinta Color negro | | | |
| Sin escala | NORMAS: ISO 216 (SERIE ANSI-A) | PROCESO: Impresión | EQUIPO: Prensa plana | | |



ESPECIFICACIONES TÉCNICAS DE BASE PORTA URNA



Optimized using
trial version
www.balesio.com



INSTITUTO ELECTORAL DE TAMAULIPAS
 ESPECIFICACIONES TÉCNICAS DEL PRODUCTO
BASE PORTA URNA

| CAMBIOS | | |
|----------|-------------|-------|
| REVISIÓN | RESPONSABLE | FECHA |
| 1 | | |
| 2 | | |

TOTAL DE BASES PORTA URNA A PRODUCIR

| | |
|-----------------------------|--------------|
| Bases porta urna | 4,750 |
| Bases porta urna SIMULACRO. | 600 |

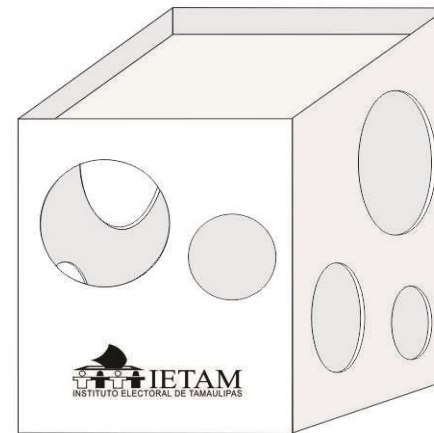
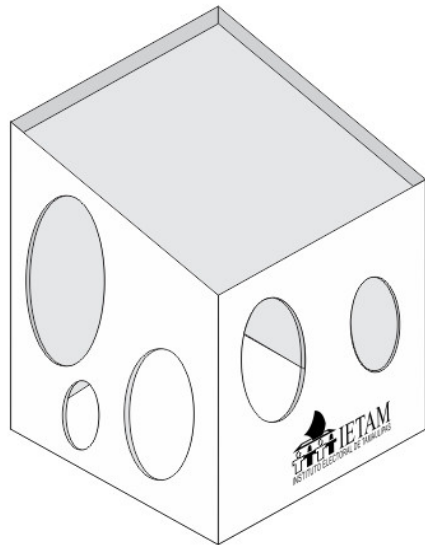

Nota:

La base porta urna se empacará en la caja contenedora de material electoral.

Las bases porta urna correspondientes a los SIMULACROS se entregarán por separado del resto de los materiales.



Optimized using
 trial version
www.balesio.com

| MATERIAL DE FABRICACION: | | | | ELABORO: | |
|--------------------------|---|--|--|----------------------------------|--------------------|
| A | Lámina de plástico corrugado de polipropileno copolímero. | Color blanco opaco libre de subtonalidades. | Tratamiento corona 38-42 dynas. | | |
| Alto: | 390 mm. | Calibre: 3 mm (±5%) (3.15/2.85 mm). | Escala: CIE L*a*b*; L= 93.53; a=1.01; b=0.06 | Enflautado en posición vertical. | REVISÓ: |
| Ancho: | 390 mm. | Gramaje: 800 g/m ² (±10%) (880/720g/m ²). | Concentración del color al 3%. | | |
| Profundidad: | 530 mm. | Ancho de flauta: 3 mm - 5 mm. | Aditivo U.V. 0.1% en peso. | | APROBÓ: |
| NORMAS: | | NOM-252-SSA1-2011 | NMX-E-004-CNCP-2004 | PROCESO: | EQUIPO: Suajadoras |
| En escala | NMX-E-082-CNCP-2010 | ASTM D256-10e1 | ASTM D1938-14 | Suajado/Impresión | Impresoras |



INSTITUTO ELECTORAL DE TAMAULIPAS
 ESPECIFICACIONES TÉCNICAS DEL PRODUCTO
BASE PORTA URNA

| CAMBIOS | | |
|----------|-------------|-------|
| REVISIÓN | RESPONSABLE | FECHA |
| 1 | | |
| 2 | | |

DESARROLLO PARA PRODUCCIÓN

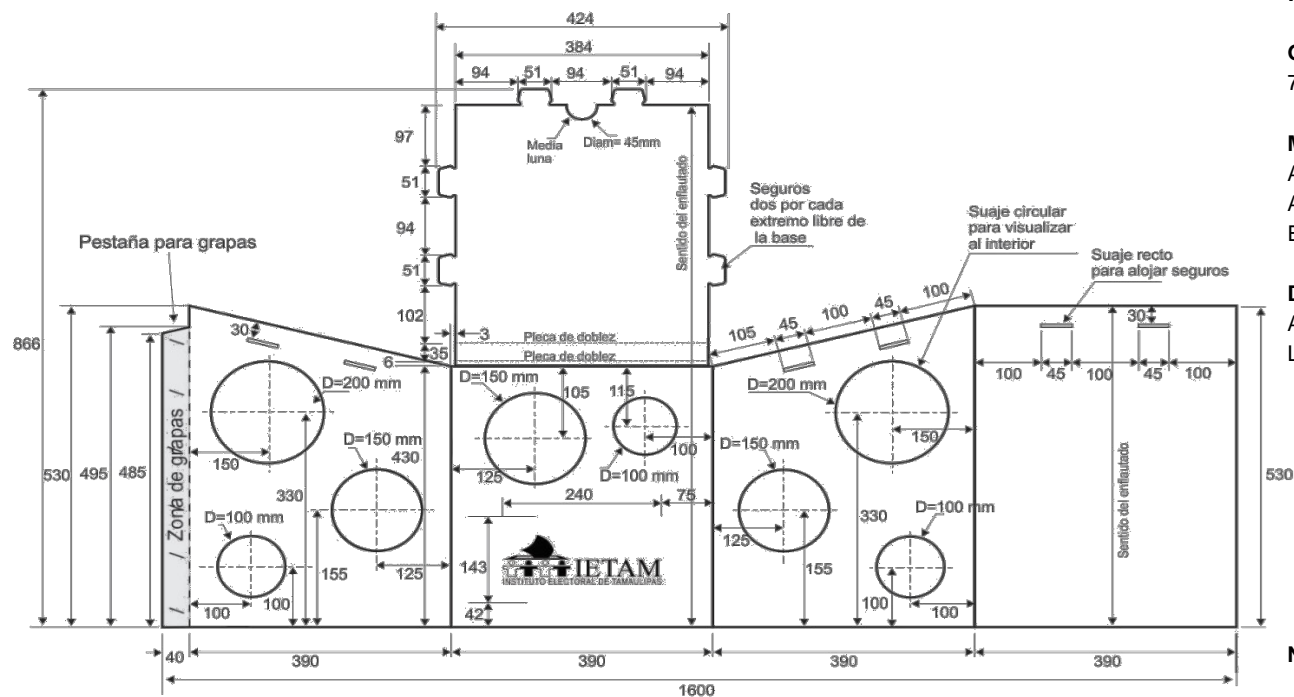

Material para unir la caja en una pieza:

Grapas:

7 grapas en la sección especificada

Material:

Alambre electro-galvanizado
 Ancho: 95 milésimas de pulgada (2.4 mm)
 Espesor: 23 milésimas de pulgada (0.6 mm)

Dimensiones de la grapa:

Ancho de lomo: 12 mm
 Largo de pata: 9 mm

Nota: las cuchillas de los suajes deberán

revisarse cada 500 golpes para evitar dimensiones fuera de tolerancias.



Optimized using trial version
www.balesio.com

| MATERIAL DE FABRICACION: | | | | ELABORO: | |
|--------------------------|--|--|----------------------------------|--------------------|--|
| rgo: 390 mm. | Lámina de plástico corrugado de polipropileno copolímero. | Color blanco opaco libre de subtonalidades. | Tratamiento corona 38-42 dynas. | REVISÓ: | |
| ncho: 390 mm. | Calibre: 3 mm (±5%) (3.15/2.85 mm). | Escala: CIE L*a*b*; L= 93.53; a=1.01; b=0.06 | Enflautado en posición vertical. | | |
| rior: 530 mm. | Gramaje: 800 g/m ² (±10%) (880/720g/m ²). | Concentración del color al 3%. | | | |
| | Ancho de flauta: 3 mm - 5 mm. | Aditivo U.V. 0.1% en peso. | | APROBÓ: | |
| | NORMAS: NOM-252-SSA1-2011 | NMX-E-004-CNCP-2004 | PROCESO: | EQUIPO: Suajadoras | |
| in escala | NMX-E-082-CNCP-2010 | ASTM D256-10e1 | Suajado/Impresión | Impresoras | |



INSTITUTO ELECTORAL DE TAMAULIPAS
 ESPECIFICACIONES TÉCNICAS DEL PRODUCTO
BASE PORTA URNA

| CAMBIOS | | |
|----------|-------------|-------|
| REVISIÓN | RESPONSABLE | FECHA |
| 1 | | |
| 2 | | |

SUAJES PARA FORMAR SEGUROS Y RANURAS

Ranuras en las dos caras laterales y posterior

Largo: 45 mm (±2 mm).
 Ancho: 4 mm (+1mm; -0.0 mm).

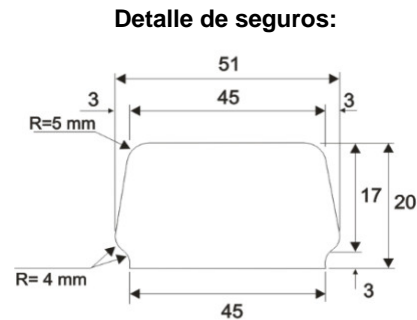
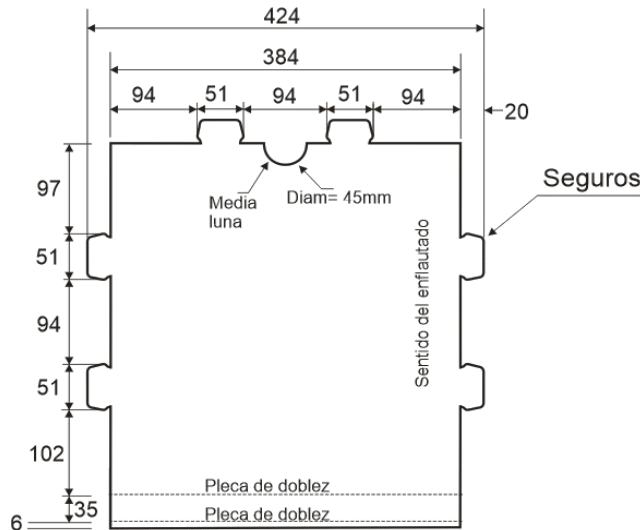
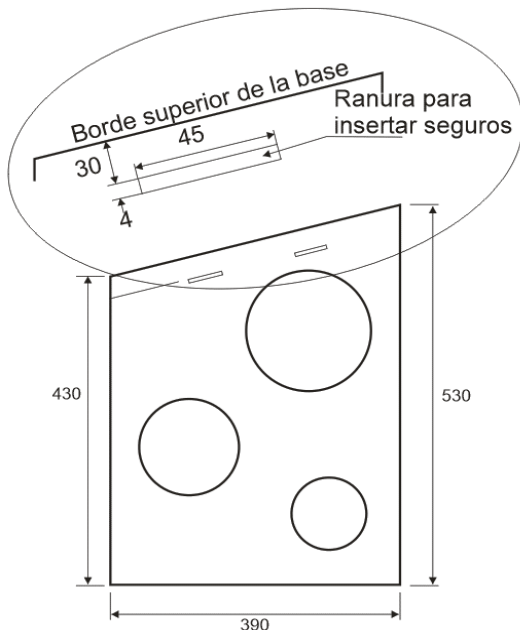

Ubicación:

En los tres lados libres de la base superior.
 2 seguros por cada lado.

Dimensiones:

45 mm (±1 mm) de largo en la parte superior.
 51 mm (+1 mm) de largo en la parte inferior
 20 mm (+1 mm) de ancho
 Cortes radiales de 5 mm en vértices superiores
 Cortes radiales de 4 mm en vértices inferiores
 Cuello inferior de 3 mm de anchopor 45 mm de largo.

Suaje de media luna en tapa superior:

Corte circular de 45 mm de diámetro y profundidad de 22.5 mm.

Ubicación:

Entre los dos seguros superiores

Suajes circulares en las caras laterales y frontal:

- 2 de 200 mm de diámetro, ubicados en caras laterales
- 3 de 150 mm de diámetro, ubicados 2 en caras laterales y 1 en la cara frontal.
- 3 de 100 mm de diámetro, ubicados 2 en caras laterales y 1 en la cara frontal.



Optimized using trial version
www.balesio.com

| MATERIAL DE FABRICACION: | | | | ELABORO: | |
|--------------------------|--|--|----------------------------------|--------------------|---------|
| | Lámina de plástico corrugado de polipropileno copolímero. | Color blanco opaco libre de subtonalidades. | Tratamiento corona 38-42 dynas. | | |
| largo: | 390 mm. Calibre: 3 mm (±5%) (3.15/2.85 mm). | Escala: CIE L*a*b*; L= 93.53; a=1.01; b=0.06 | Enflautado en posición vertical. | | REVISÓ: |
| ancho: | 390 mm. Gramaje: 800 g/m ² (±10%) (880/720g/m ²). | Concentración del color al 3%. | | | |
| altura: | 530 mm. Ancho de flauta: 3 mm - 5 mm. | Aditivo U.V. 0.1% en peso. | | | APROBÓ: |
| | NORMAS: NOM-252-SSA1-2011 | NMX-E-004-CNCP-2004 | PROCESO: | EQUIPO: Suajadoras | |
| en escala | NMX-E-082-CNCP-2010 | ASTM D256-10e1 | Suajado/Impresión | Impresoras | |



INSTITUTO ELECTORAL DE TAMAULIPAS
 ESPECIFICACIONES TÉCNICAS DEL PRODUCTO
BASE PORTA URNA

| CAMBIOS | | |
|----------|-------------|-------|
| REVISIÓN | RESPONSABLE | FECHA |
| 1 | | |
| 2 | | |

IMPRESIÓN EN CARA FRONTAL

Emblema del IETAM

Serigrafía a una tinta en color negro.

Dimensiones: El emblema debe ocupar una superficie de 240 mm de largo por 143 mm de alto



IMPRESIÓN EN CARA POSTERIOR

Instructivo de armado.

Serigrafía a una tinta en color negro.

Archivo proporcionado por el INSTITUTO.

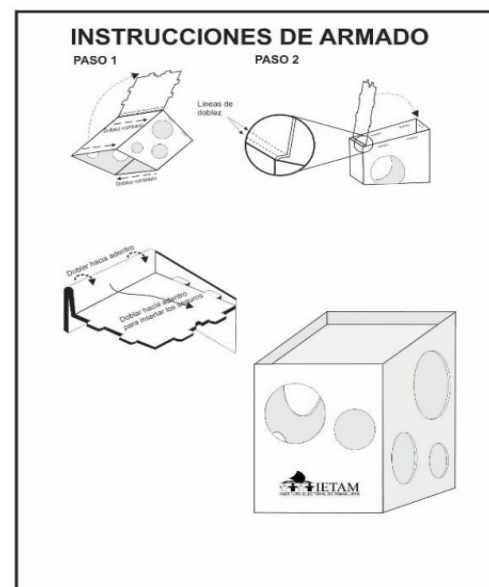

Optimized using trial version www.balesio.com

| MATERIAL DE FABRICACION: | | | | ELABORO: | |
|--------------------------|--|--|----------------------------------|--------------------|--|
| | Lámina de plástico corrugado de polipropileno copolímero. | Color blanco opaco libre de subtonalidades. | Tratamiento corona 38-42 dynas. | | |
| largo: 390 mm. | Calibre: 3 mm (±5%) (3.15/2.85 mm). | Escala: CIE L*a*b*; L= 93.53; a=1.01; b=0.06 | Enflautado en posición vertical. | | |
| ancho: 390 mm. | Gramaje: 800 g/m ² (±10%) (880/720g/m ²). | Concentración del color al 3%. | | | |
| profundidad: 530 mm. | Ancho de flauta: 3 mm - 5 mm. | Aditivo U.V. 0.1% en peso. | | | |
| | NORMAS: NOM-252-SSA1-2011 | NMX-E-004-CNCP-2004 | PROCESO: | EQUIPO: Suajadoras | |
| | NMX-E-082-CNCP-2010 | ASTM D256-10e1 | Suajado/Impresión | Impresoras | |
| | | ASTM D1938-14 | | | |
| | | | | APROBÓ: | |



ESPECIFICACIONES TÉCNICAS DE MARCADOR DE BOLETAS



Optimized using
trial version
www.balesio.com



INSTITUTO ELECTORAL DE TAMAULIPAS
 ESPECIFICACIONES TÉCNICAS DEL PRODUCTO
MARCADOR DE BOLETAS

| CAMBIOS | | |
|----------|-------------|-------|
| REVISIÓN | RESPONSABLE | FECHA |
| 1 | | |
| 2 | | |

Color de la puntilla:

Negro. (No debe decolorarse ni cambiar de color al escribir).

Cuerpo del marcador:

De forma triangular o cilíndrica, en madera o resina.
 En caso de ser madera, deberá estar tratada con cera, sin rajaduras, contravetas o nudos.

Dimensiones de la puntilla:

Diámetro: 4.5 - 5.5 mm (± 0.02 mm).
 Longitud: 180 mm (± 0.5 mm) la profundidad de la mina en el extremo opuesto a la punta no debe ser mayor a 1.0 mm.

Propiedades de la puntilla:

Propiedades de la puntilla:
 La proporción de las materias primas deberán asegurar que las condiciones ambientales extremas no causen alteraciones en sus características de escritura, debe cumplir con las siguientes propiedades:

- Resistencia a 45°: no debe ser menor a 14.7 N.
- Resistencia a la ruptura por escritura: mínimo 7.5 N.
- Resistencia al calor: 80°C.

Pegado de las tablillas de madera para formar el cuerpo:

Unión firme sin permitir deslizamiento de la mina.
 Resistencia: 14.7N.



MARCADORES DE BOLETAS Y SUJETADORES

Marcadores de boletas: **33,600**
 Sujetadores de marcadores: **9,600**

Dimensiones del marcador:

Diámetro: 9.10-10.3 mm (± 0.5 mm).
 Largo: 180 mm (± 0.5 mm).

Curvatura del marcador:

Longitudinal: no mayor a 0.4 mm.

Resistencia del marcador al afilado:

Tajado manual mayor al 80%.

Acabado del marcador:

Esmalte o laca: color Negro.
 Brillo uniforme.
 Punta roma o chata: 1.2 mm (± 0.1 mm).

1,2 mm $\pm 0,1$ mm

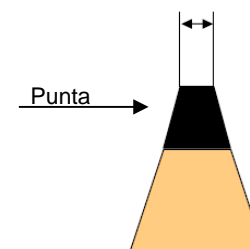

Grabado:

Color blanco.

Emblema del IETAM:

Dimensiones: 13 mm de largo x 3.2 mm de ancho.
 Texto: **PROCESO ELECTORAL ORDINARIO 2018-2019.**
 Fuente: Arial Black 8 puntos.

Debe cumplir con la norma NOM-252-SSA1-2011.

Emblema del IETAM en el cuerpo:



Optimized using trial version
www.balesio.com

| | | |
|------------|--|------------------|
| DESCR | MATERIAL DE FABRICACION: | ELABORO: |
| | Puntilla: Caolín, cera, pigmento orgánicos. | |
| DIMEN: | Cuerpo: madera seca y blanda o resina. | REVISÓ: |
| Tolera | Diámetro: 9.10-10.3 mm. Largo: 180 mm. | APROBÓ: |
| ACOTA | NORMAS: NOM-050-SCFI-2004 NOM-252-SSA1-2011 | PROCESO: EQUIPO: |
| milímetros | Sin escala | Extrusión |



INSTITUTO ELECTORAL DE TAMAULIPAS
 ESPECIFICACIONES TÉCNICAS DEL PRODUCTO
CAJA EMPAQUE PARA 7 MARCADOR DE BOLETAS

| CAMBIOS | | |
|----------|-------------|-------|
| REVISIÓN | RESPONSABLE | FECHA |
| 1 | | |
| 2 | | |

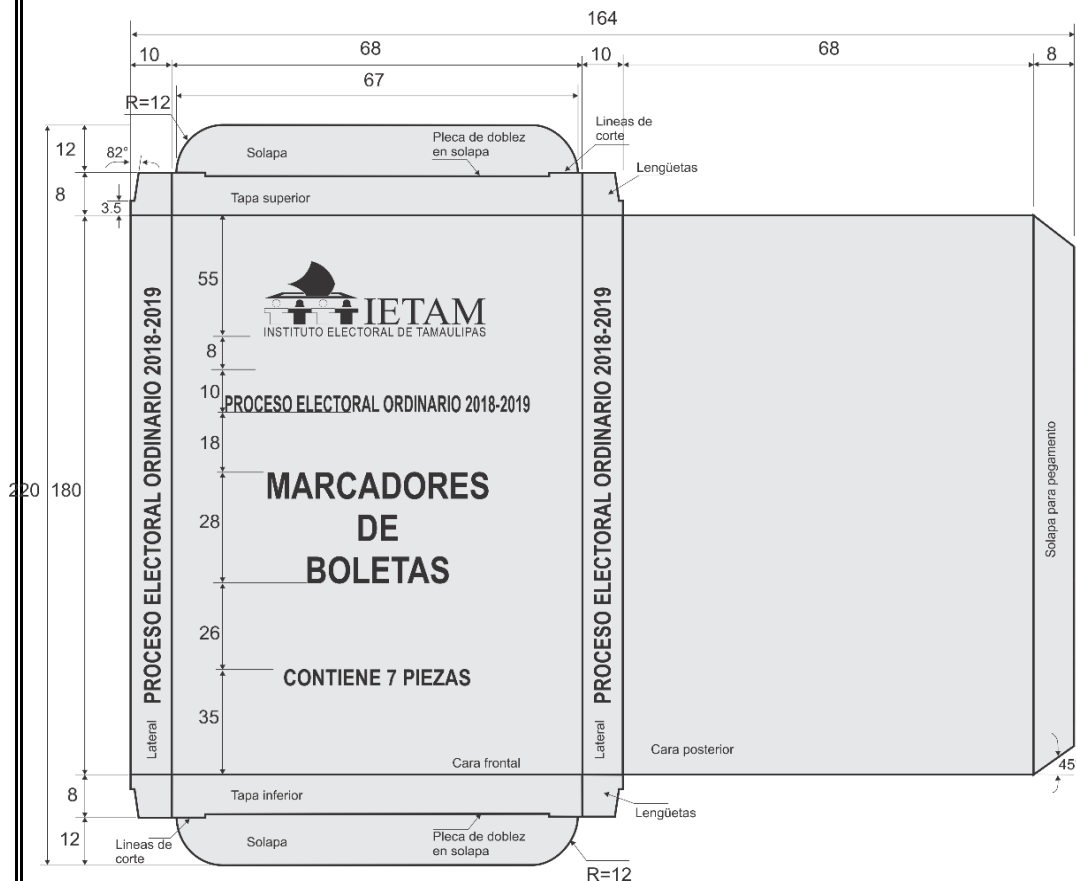

Impresión sobre caras de mayor superficie:
 Serigrafía a una tinta en color negro.

Logotipo del IETAM:
 Imagen proporcionada por el Instituto.
 Dimensiones: 60 mm de largo x 20 mm de alto.

Texto: **PROCESO ELECTORAL ORDINARIO 2018-2019** (negrillas).
 Fuente: Arial Narrow de 16 puntos.

Texto: **MARCADORES DE BOLETAS** (en tres líneas y negrillas).
 Fuente: Arial Narrow de 26 puntos.

Texto: **CONTIENE 7 PIEZAS** (negrillas).
 Fuente: Arial Narrow de 16 puntos.

Sobre las caras de menor superficie.
 Texto: **ELECCIONES LOCALES** (negrillas).
 Fuente: Arial Narrow de 16 puntos.



| | | | | |
|------------|---------------------------|-----------------------|----------------------------------|------------|
| DESCR | MATERIAL DE FABRICACION: | | | ELABORO: |
| | lores | Cartulina caple. | Impresión una tinta color negro. | |
| DIMEN: | Largo: 68 mm. | Una cara blanca mate. | | REVISÓ: |
| | Ancho: 10 mm. | Calibre 18 puntos. | | APROBÓ: |
| | Alto: 180 mm. | | | |
| Tolera | | | | |
| ACOTA | NORMAS: NOM-252-SSA1-2011 | | PROCESO: | EQUIPO: |
| milímetros | Sin escala | NOM-050-SCFI-2004 | Suajado/Impresión | Impresoras |
| | | NOM-030-SCFI-2006 | | |



INSTITUTO ELECTORAL DE TAMAULIPAS
 ESPECIFICACIONES TÉCNICAS DEL PRODUCTO
SUJETADOR PARA MARCADOR DE BOLETAS

| CAMBIOS | | |
|----------|-------------|-------|
| REVISIÓN | RESPONSABLE | FECHA |
| 1 | | |
| 2 | | |

Sujetador del marcador

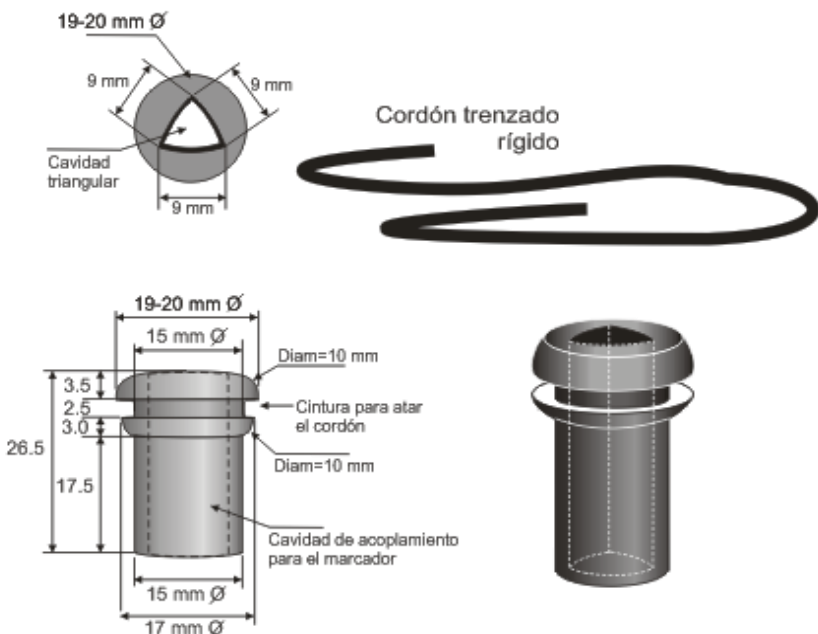

Sujetador:

En hule natural, color negro.

Dimensiones:

26.5 mm de largo (± 1.0 mm).
 19-20 mm de diámetro mayor superior (± 0.1 mm).

Cintura para alojar cordón:

15 mm de diámetro por 2.5 mm de grosor.

Cavidad interna para acoplar marcador:

Sección triangular de 9 mm por lado.
 26.5 mm de longitud.

Cordón:

Cordón trenzado rígido.
 Material: Poliéster o Nylon o Polipropileno.
 Diámetro: 3 mm (1/8").
 Resistencia: 400 lb (200 kg).
 Longitud: 500 mm.

Nota:

Las puntas del cordón deben ser cauterizadas, para evitar que se desarbete el trenzado.
 El producto deberá presentarse atado en el sujetador (no deben entregarse por separado) y en atados de 10 piezas, para facilitar su contabilidad.



Optimized using trial version
www.balesio.com

| | | | | |
|------------|--------------------------|--------------------------|----------|----------|
| DESCR | MATERIAL DE FABRICACION: | | | ELABORO: |
| OR | Hule nitrilo. | | | |
| DIMEN: | largo: 26.5 mm. | Color negro. | | REVISÓ: |
| Interior | or: 19-20 mm. | Acelerantes. | | |
| Tolera | ntura.: 15 mm. | Dureza: 60-65 Shore "A". | | APROBÓ: |
| ACOTA | NORMAS: | | PROCESO: | EQUIPO: |
| milímetros | Sin escala | NMX-T-024-SCFI-2016 | Moldeo | Prensa |
| | | NMX-T-025-SCFI-2014 | | |



INSTITUTO ELECTORAL DE TAMAULIPAS
 ESPECIFICACIONES TÉCNICAS DEL PRODUCTO
CAJA MASTER PARA EMPACAR MARCADORES DE BOLETAS

| CAMBIOS | | |
|----------|-------------|-------|
| REVISIÓN | RESPONSABLE | FECHA |
| 1 | | |
| 2 | | |

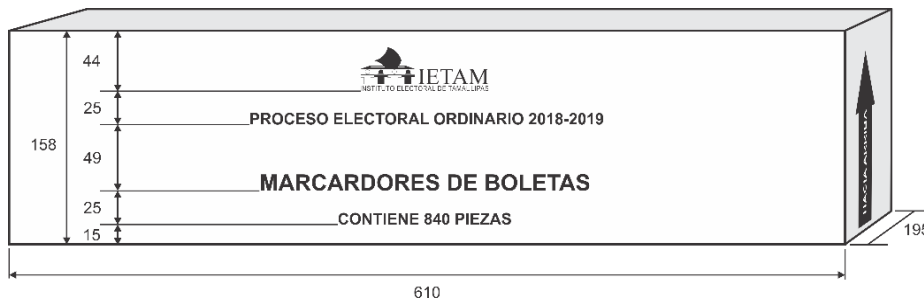

Impresiones:

En flexografía a una tinta en color negro.
 Sobre las caras laterales de mayor superficie.

Emblema del IETAM:

Archivo proporcionado por el Instituto.
 Dimensiones: 100 mm de largo x 34 mm de alto.

Texto: **PROCESO ELECTORAL ORDINARIO 2018-2019.**

Fuente: Arial Bold de 35 puntos (negrillas).

Texto: **MARCADORES DE BOLETAS.**

Fuente: Arial Bold de 50 puntos (negrillas).

Texto: **CONTIENE 840 PIEZAS.**

Fuente: Arial Bold de 35 puntos (negrillas).

CIERRE Y FLEJADO DE LAS CAJAS:

Cinta canela.
 Dos bandas de fleje plástico

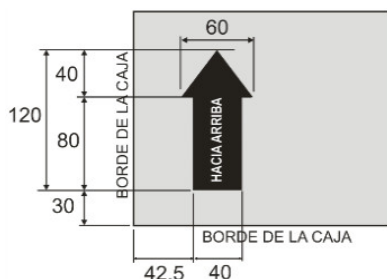

Flecha de sentido de estiba:

Sobre las caras de menor superficie.
 Dimensiones: 60 mm de ancho x 120 mm de alto.
 Texto calado sobre la flecha: **HACIA ARRIBA** (negrillas).
 Fuente: Arial Bold de 34 puntos.



Optimized using trial version
www.balesio.com

| DESCR | MATERIAL DE FABRICACION: | | | ELABORO: |
|----------|--------------------------|--|--|---|
| Ce | Marcadores | Cartón corrugado sencillo Kraft | Resistencia mínima a la columna de estiba (ECT) 32 lbs/pul2 | REVISÓ: APROBÓ: |
| DIMEN: | largo: 610 mm | Flauta tipo 'C' | Peso máximo de la caja con contenido 22.72 kg. | |
| Interior | ancho: 195 mm | Impresa en flexografía a una tinta color negro | Peso mínimo combinado de los papeles 366 g/m ² | |
| Tolera | altura: 158 mm | Resistencia mínima Müllen 12.5 a 14 kg/cm ² | Unión de la caja de empaque en una pieza: Pegamento hotmelt y grapas de alambre electro-galvanizado de 12 mm ancho de lomo x 9 mm largo de pata | |
| ACOTA | milímetros | Sin escala | NORMAS: NMX-EE-74-1980 NOM-050-SCFI-2004 | PROCESO: Suajado/Impresión EQUIPO: Suajadoras Impresoras |



INSTITUTO ELECTORAL DE TAMAULIPAS
 ESPECIFICACIONES TÉCNICAS DEL PRODUCTO
CAJA PARA EMPACAR SUJETADORES PARA MARCADORES DE BOLETAS

| CAMBIOS | | |
|----------|-------------|-------|
| REVISIÓN | RESPONSABLE | FECHA |
| 1 | | |
| 2 | | |

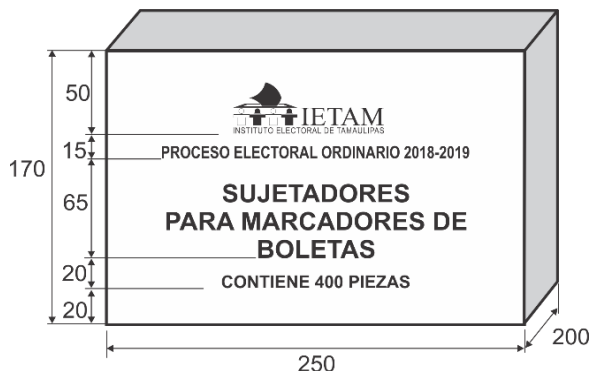

Impresiones:

En flexografía a una tinta en color negro .
 Sobre las caras laterales de mayor superficie.

Emblema del IETAM:

Archivo proporcionado por el Instituto.
 Dimensiones: 103 mm de largo x 32 mm de alto.

Texto: **PROCESO ELECTORAL ORDINARIO 2018-2019**(negrillas).

Fuente: Helvética Bold de 35 puntos.

Texto: **SUJETADORES PARA MARCADORES DE BOLETAS.**

Fuente: Helvética Bold de 50 puntos.

Texto: **CONTIENE 400 PIEZAS** (negrillas).

Fuente: Helvética Bold de 35 puntos.

Cinta canela.

CIERRE DE LAS CAJAS

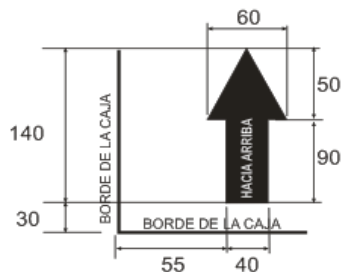

Flecha de sentido de estiba:

Sobre las caras de menor superficie.
 60 mm de ancho x 140 mm de alto.
 Texto calado sobre la flecha: **HACIA ARRIBA** (negrillas).
 Fuente: Helvética Bold de 34 puntos.



Optimized using trial version
www.balesio.com

| DESCR | MATERIAL DE FABRICACION: | | | ELABORO: |
|----------------------|--|---|--|--------------------------|
| tadores | Cartón corrugado sencillo Kraft | Resistencia mínima a la columna de estiba (ECT) 32 lbs/pul2 | Unión de la caja de empaque en una pieza: | |
| DIMEN: go: 250 mm | Flauta tipo 'C' | Peso máximo de la caja con contenido 22.72 kg. | Pegamento hotmelt y grapas de alambre | REVISÓ: |
| Interior: no: 200 mm | Impresa en flexografía a una tinta color negro | Peso mínimo combinado de los papeles 366 g/m ² | electro-galvanizado de 12 mm ancho de lomo | APROBÓ: |
| Tolera: o: 170 mm | Resistencia mínima Müllen 12.5 a 14 kg/cm ² | | x 9 mm largo de pata | |
| ACOTA | NORMAS: NMX-EE-74-1980 | NMX-EE-75-1980 | PROCESO: | EQUIPO: Suajadora |
| milímetros | NOM-050-SCFI-2004 | NOM-030-SCFI-2006 | Suajado/Impresión | Impresora Flexo |
| Sin escala | | | | MB-17-18 |



ESPECIFICACIONES TÉCNICAS DE LÍQUIDO INDELEBLE



Optimized using
trial version
www.balesio.com



INSTITUTO ELECTORAL DE TAMAULIPAS

ESPECIFICACIONES TÉCNICAS DEL PRODUCTO
LÍQUIDO INDELEBLE

| CAMBIOS | | |
|----------|-------------|-------|
| REVISIÓN | RESPONSABLE | FECHA |
| 1 | | |
| 2 | | |



TOTAL DE APLICADORES DE LÍQUIDO INDELEBLE A PRODUCIR 9,900
(Incluye un instructivo por cada bolsa con dos aplicadores)

ENVASE TIPO PLUMÓN TRANSLÚCIDO

Características: Resistente a las propiedades químicas de líquido indeleble por lo menos durante 8 meses de almacenamiento y durante su utilización.

Material de fabricación: Polipropileno de alto impacto

Dimensión generales del envase:

- 120 mm de longitud.
- 23 mm diámetro mayor exterior.
- 21 mm de diámetro menor exterior.

Espesor de la pared del envase: 2 mm.

TAPA CON CINTILLO SE SEGURIDAD

Material de fabricación: 80% polietileno baja densidad.
20% polietileno alta densidad.

Dimensiones de la tapa: 31 mm de longitud x 21 mm de diámetro exterior.

DEPÓSITO

Material de fabricación: Polipropileno.

Dimensiones del cuerpo: 84 mm de longitud x 21 mm de diámetro exterior.

CUERPO

Material de fabricación: 80% polietileno baja densidad.
20% polietileno alta densidad.

Dimensiones del cuerpo: 84 mm de longitud x 21 mm de diámetro exterior.

MEMBRANA

Material de fabricación: 80% de polietileno baja densidad.
20% polietileno alta densidad.

Dimensiones: 20.3 mm de diám. X 15 mm de alto.
12 a 16 micras el espesor de la membrana.

CARACTERÍSTICAS DEL LÍQUIDO INDELEBLE

1. Permanencia en la piel mínimo 12 hrs.
2. Visible en la piel al momento de su aplicación.
3. El tiempo de secado en la piel no será mayor a quince segundos.
4. La marca indeleble será de color café oscuro.
5. La marca indeleble será resistente a los siguientes disolventes:
Agua, Jabón, Detergente, Alcohol de 96°, Quita esmalte, Thinner, Aguarrás
Gasolina blanca, Vinagre de alcohol, Aceite vegetal, Aceite mineral,
Crema facial, Jugo de limón y Blanqueador de ropa.
6. Garantizar que por su bajo grado de toxicidad, puede manejarse con seguridad y no ocasionar irritación en la piel.
7. Vida de almacén no menor a 8 meses.
8. El líquido indeleble se aplicará en la piel del dedo pulgar derecho de los electores.

PUNTA APLICADORA

Material de fabricación: Fibras comprimidas

Forma: Radial o tipo roma

Dimensiones: 15 mm de diámetro x 33 mm de largo



Optimized using
trial version
www.balesio.com
milímetros Sin escala

| | | |
|---------------------|--|-----------------|
| | MATERIAL DE FABRICACION: | ELABORÓ: |
| deleble | Polipropileno de alto impacto | |
| 0 mm de longitud | Polietileno color natural | REVISÓ: |
| 0 mm mayor exterior | Punta aplicadora de fibras comprimidas | |
| 0 mm menor exterior | | APROBÓ: |
| | NORMAS: | PROCESO: |
| | | EQUIPO: |



INSTITUTO ELECTORAL DE TAMAULIPAS

ESPECIFICACIONES TÉCNICAS DEL PRODUCTO
LÍQUIDO INDELEBLE

| CAMBIOS | | |
|----------|-------------|-------|
| REVISIÓN | RESPONSABLE | FECHA |
| 1 | | |
| 2 | | |

Textos:

Impresión sobre el barril o cuerpo de instrucciones de uso del aplicador

Una tinta en color blanco

Logotipo del IETAM:

Dimensiones: 21 mm de largo x 7.2 mm de ancho

Texto: PROCESO ELECTORAL ORDINARIO 2018-2019

Fuente: Arial Bold 6 puntos

Texto: LÍQUIDO INDELEBLE

Fuente: Arial Bold 13 puntos

Texto: ¡ATENCIÓN!

Fuente: Arial Bold 8 puntos

Texto: ANTES DE SU USO LEA ESTAS INSTRUCCIONES

Fuente: Arial Bold 7 puntos

- ° ESTE PRODUCTO SÓLO SE ABRIRÁ CUANDO SE INSTALE LA CASILLA Y EN PRESENCIA DE LOS REPRESENTANTES DE LOS PARTIDOS POLÍTICOS O COALICIONES O CANDIDATOS INDEPENDIENTES.
- ° ESTE PRODUCTO DEBERÁ MANTENERSE CERRADO Y EN POSICIÓN HORIZONTAL SOBRE LA MESA MIENTRAS NO SE UTILICE.
- ° EL LÍQUIDO SE APLICARÁ CUBRIENDO LA YEMA DEL DEDO PULGAR DERECHO DE LOS ELECTORES UNA VEZ QUE HAYAN VOTADO.
- ° EN CASO DE CONTACTO CON LOS OJOS LÁVESE CON AGUA EN ABUNDANCIA Y ACUDA A SU MÉDICO.
- ° EN CASO DE CONTACTO EXCESIVO CON LA PIEL LÁVESE CON AGUA EN ABUNDANCIA Y ACUDA A SU MÉDICO.
- ° EVITE LA EXPOSICIÓN DIRECTA DE ESTE PRODUCTO A LOS RAYOS DEL SOL .
- ° ESTE PRODUCTO NO ES UN MARCADOR DE USO COMÚN, CONTIENE LÍQUIDO INDELEBLE.

Fuente: Arial Narrow Bold 6 puntos

Texto: ESTE PRODUCTO FUE DESARROLLADO POR LA ESCUELA NACIONAL DE CIENCIAS BIOLÓGICAS DEL INSTITUTO POLITÉCNICO NACIONAL.

Fuente: Arial Narrow Bold 5 puntos

Logotipo de HECHO EN MÉXICO

Dimensiones: 5.7 mm de largo x 4.6 mm de alto



Optimized using trial version
www.balesio.com
milímetros Sin escala

| | | | |
|-------------------|---------------------------------|-----------------|-----------------|
| | MATERIAL DE FABRICACION: | | ELABORÓ: |
| deleble | Polipropileno de alto impacto | | |
| 0 mm de longitud | Polietileno color natural | | REVISÓ: |
| mm mayor exterior | Fibras comprimidas | | |
| mm menor exterior | | | APROBÓ: |
| | NORMAS: | PROCESO: | EQUIPO: |



INSTITUTO ELECTORAL DE TAMAULIPAS

ESPECIFICACIONES TÉCNICAS DEL PRODUCTO
LÍQUIDO INDELEBLE

| CAMBIOS | | |
|----------|-------------|-------|
| REVISIÓN | RESPONSABLE | FECHA |
| 1 | | |
| 2 | | |

BOLSA PROTECTORA PARA 2 APLICADORES DE LÍQUIDO INDELEBLE.

Material:

Polietileno baja densidad transparente, calibre 200.

Color:

Natural.

Seguridad:

Zip lock (cierre hermético) en la parte superior.

INSTRUCTIVO PARA ACTIVACIÓN Y APLICACIÓN DE LÍQUIDO INDELEBLE

Archivo proporcionado por el instituto

Se debe doblar en tres partes iguales (tríptico), en forma de acordeón.

- Impresión: una tinta color negro por el frente y vuelta (escala de grises).
- Material: papel bond de 75 g.
- Dimensiones: 280 mm largo x 70 mm ancho.

ETIQUETA DE IDENTIFICACIÓN

(Adherida a la bolsa).

Material:

Papel couche adherible una cara blanca mate.

Impresión:

Una tinta en color negro.

Logotipo del IETAM:

Dimensiones del logotipo:

29 mm de largo x 10 mm de alto.

Textos: ENTIDAD FEDERATIVA: DISTRITO ELECTORAL LOCAL:

SECCIÓN: TIPO DE CASILLA:

Fuente: Arial Bold 9 puntos



Frente

 ENTIDAD FEDERATIVA: _____
 DISTRITO ELECTORAL LOCAL: _____
 TIPO DE CASILLA: _____

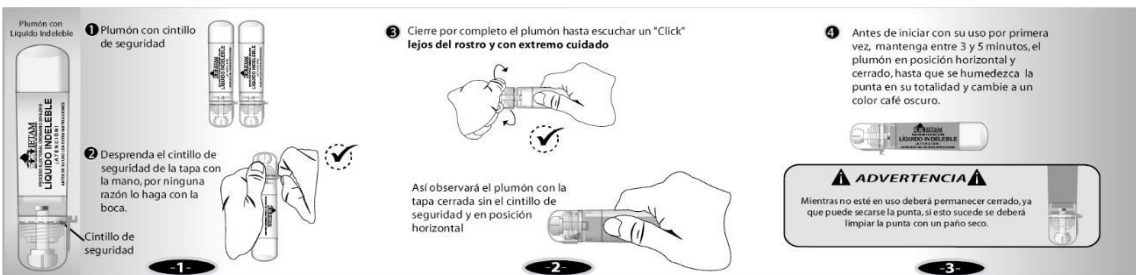

Vuelta

En cada bolsa con dos aplicadores se incorporará un instructivo

Optimized using trial version
www.balesio.com

milímetros

Sin escala

| | MATERIAL DE FABRICACION: | | | ELABORÓ: |
|---------|-------------------------------|------------------------------------|--|----------|
| ructivo | Bolsa de polietileno PEBD. | Etiqueta adherible. | Instructivo en papel bond 75 g. | |
| | Color natural. | Papel couche blanco una cara mate. | Impreso a una tinta escala de grises. | REVISÓ: |
| | Calibre 200. | Impresa una tinta color negro. | Doblado en tres partes iguales o tríptico. | APROBÓ: |
| | Zip Lock en la parte superior | | | |
| | NORMAS: | PROCESO: | EQUIPO: | |



INSTITUTO ELECTORAL DE TAMAULIPAS

ESPECIFICACIONES TÉCNICAS DEL PRODUCTO
LÍQUIDO INDELEBLE

| CAMBIOS | | |
|----------|-------------|-------|
| REVISIÓN | RESPONSABLE | FECHA |
| 1 | | |
| 2 | | |

CAJA MASTER PARA EMPAQUE DE LÍQUIDO INDELEBLE

Impresiones:

En flexografía a una tinta en color negro

Logotipo del IETAM:

Dimensiones: 100 mm de largo x 35 mm de alto.

Texto: **PROCESO ELECTORAL ORDINARIO 2018-2019**

Fuente: Arial bold de 28 puntos (negrillas).

Texto: **APLICADORES DE LÍQUIDO INDELEBLE**

Fuente: Arial Bold de 40 puntos (negrillas)

Texto: **CONTIENE 50 BOLSAS CON 2 PIEZAS CADA UNA**

Fuente: Arial bold de 24 puntos (negrillas)

Texto: **ESTE PRODUCTO FUE DESARROLLADO POR LA ESCUELA NACIONAL DE CIENCIAS BIOLÓGICAS DEL INSTITUTO POLITECNICO NACIONAL**

Fuente: Arial bold de 24 puntos (negrillas)

Logotipo: **HECHO EN MÉXICO**

Dimensiones: 28.5 mm de largo x 23 mm de alto

Logotipo: **RECICLADO:**

Dimensiones: 23 mm de largo x 23 mm de alto

Texto: **CONSERVE LA CAJA PARA GUARDAR LOS APLICADORES DE LÍQUIDO INDELEBLE RECUPERADOS DE LAS CASILLAS**

Fuente: Arial Bold de 16 puntos (negrillas).

CIERRE DE LAS CAJAS:

Cinta canela.

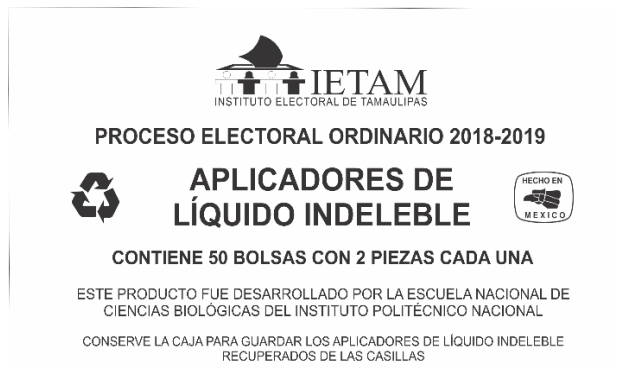

Protección interna de producto:

2 placas de unigel, una para tapa y otra para el fondo de:

270 mm de largo x 270 mm de ancho x 10 mm de espesor

2 placas de unigel laterales de:

270 mm de largo x 150 mm ancho x 10 mm de espesor.

2 placas de unigel laterales de:

250 mm de largo x 150 mm ancho x 10 mm de grosor.

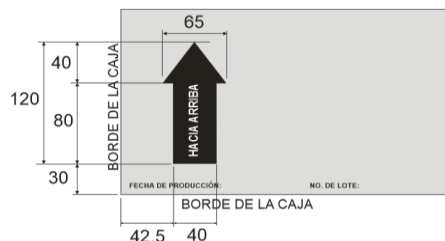

Flecha de sentido de estiba:

Dimensiones: 65 mm de ancho x 120 mm de alto

Texto calado sobre la flecha:

HACIA ARRIBA (negrillas)

Fuente: Arial Bold de 34 puntos

Texto: **FECHA DE PRODUCCIÓN:**

NO. DE LOTE:

Fuente: Helvética de 20 puntos (negrillas)



Optimized using trial version
www.balesio.com
milímetros

| MATERIAL DE FABRICACION: | | | | ELABORO: | |
|--------------------------|--|---|---|-------------------|-------------------|
| o indeleble | Cartón corrugado sencillo Kraft | Resistencia mínima a la columna de estiba (ECT) 32 lbs/pul ² | Unión de la caja de empaque en una pieza: | | |
| Largo: 280 mm | Flauta tipo 'C' | Peso máximo de la caja con contenido 22.72 kg. | Pegamento hotmelt | REVISÓ: | |
| Ancho: 280 mm | Impresa en flexografía a una tinta color negro | Peso mínimo combinado de los papeles 366 g/m ² | | APROBÓ: | |
| Alto: 180 mm | Resistencia mínima Müllen 12.5 a 14 kg/cm ² | | | | |
| NORMAS: | | NMX-EE-74-1980 | NMX-EE-75-1980 | PROCESO: | EQUIPO: Suajadora |
| Sin escala | | NOM-050-SCFI-2004 | NOM-030-SCFI-2006 | Suajado/Impresión | Impresora |



ESPECIFICACIONES TÉCNICAS DE CAJA CONTENEDORA DE MATERIAL ELECTORAL



Optimized using
trial version
www.balesio.com



INSTITUTO ELECTORAL DE TAMAULIPAS
 ESPECIFICACIONES TÉCNICAS DEL PRODUCTO
CAJA CONTENEDORA DE MATERIAL ELECTORAL

| CAMBIOS | | |
|----------|-------------|-------|
| REVISIÓN | RESPONSABLE | FECHA |
| | | |
| | | |

TOTAL DE CAJAS CONTENEDORAS A PRODUCIR
 Cajas contenedoras de material electoral **4,750**

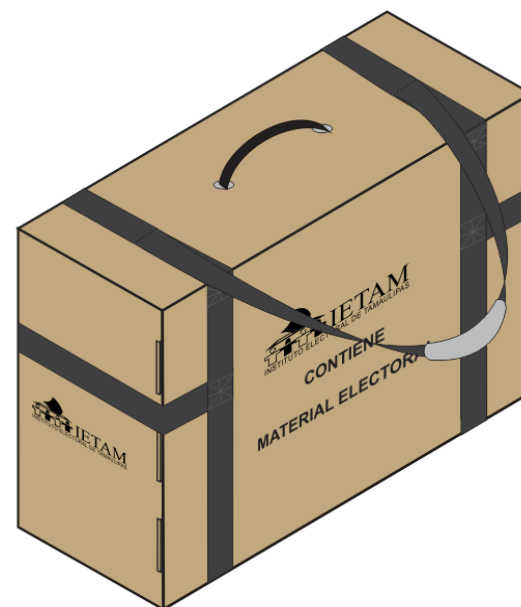

Optimized using trial version
www.balesio.com

| DESCR | MATERIAL | MATERIAL DE FABRICACION: | ELABORO: |
|----------------------------|------------|--|---|
| DIMEN Exterio Tolera | 900 mm | Cartón corrugado sencillo Kraft | REVISÓ: APROBÓ: |
| | 150 mm | Flauta tipo 'C' | |
| | 700 mm | Impresa en flexografía a una tinta color negro | |
| ACOTACIONES: | ESCALA: | NORMAS: | PROCESO: |
| milímetros | Sin escala | NMX-EE-074-1980 NMX-EE-075-1980 NMX-Z-009-1978 NMX-E-082-CNCP-2010 NOM-030-SCFI-2006 NOM-050-SCFI-2004 NMX-EE-108 -1981 NMX-EE-038-1981 NMX-E-232-CNCP-2014 | Suajado/Impresión EQUIPO: Suajadoras Impresoras |



INSTITUTO ELECTORAL DE TAMAULIPAS
 ESPECIFICACIONES TÉCNICAS DEL PRODUCTO
CAJA CONTENEDORA DE MATERIAL ELECTORAL

| CAMBIOS | | |
|----------|-------------|-------|
| REVISIÓN | RESPONSABLE | FECHA |
| | | |
| | | |

DESARROLLO PARA PRODUCCIÓN

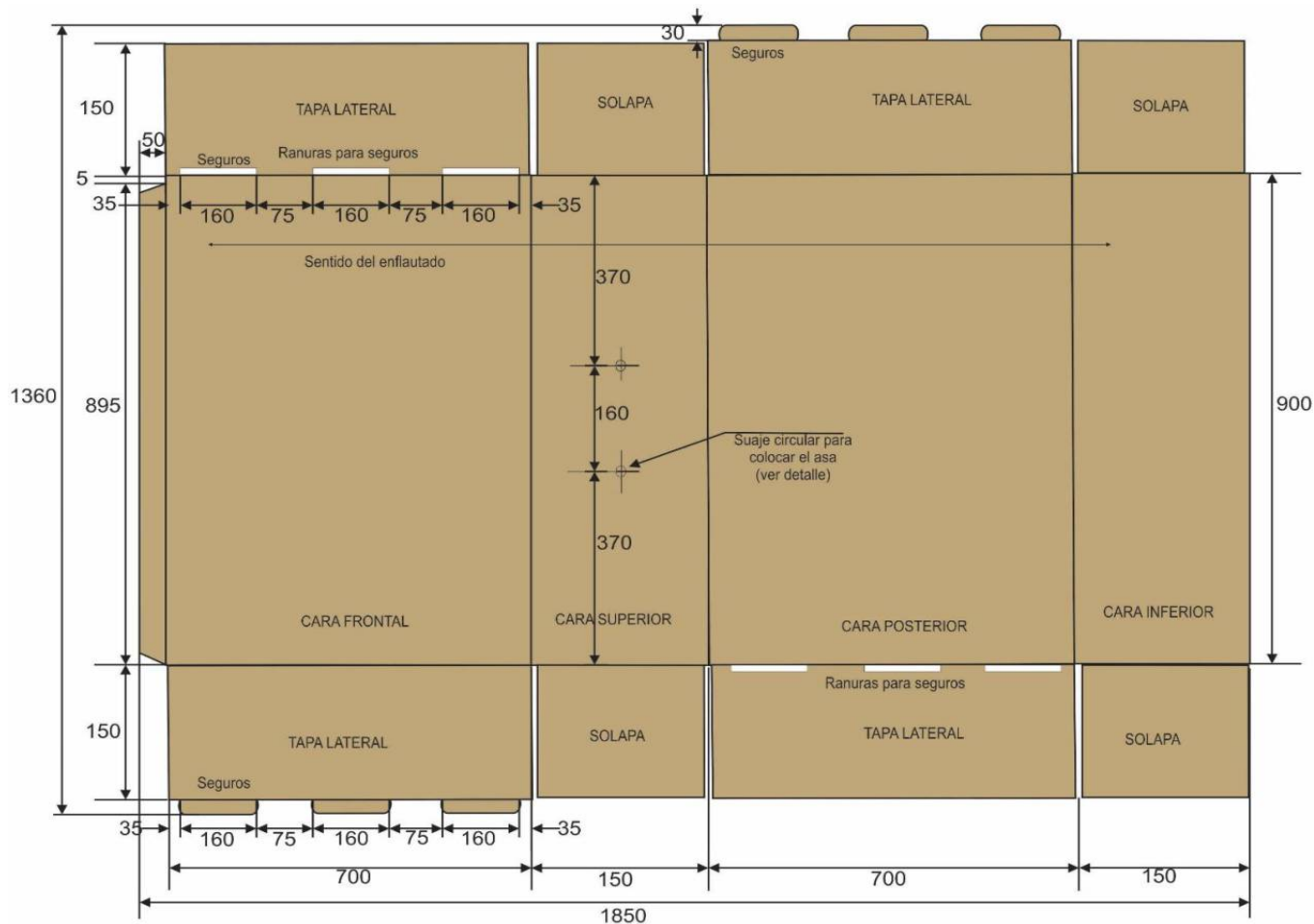

Optimized using
 trial version
www.balesio.com

| | | | | | |
|--------------|---------------------------------|---|---|------------------|---|
| DESCR | MATERIAL DE FABRICACION: | | | | ELABORO: |
| MATERIAL | Cartón corrugado sencillo Kraft | Resistencia mínima a la columna de estiva (ECT) 32 lbs/pul ² | Unión de la caja de empaque en una pieza: | | REVISO: |
| DIMEN | 900 mm | Flauta tipo 'C' | Peso máximo de la caja con contenido 22.72 kg. | | APROBÓ: |
| Exterior | 150 mm | Impresa en flexografía a una tinta color negro | Pegamento hotmelt y grapas de alambre | | |
| Tolerancia | 700 mm | Resistencia mínima Müllen 12.5 a 14 kg/cm ² | Peso mínimo combinado de los papeles 366 g/m ² | | electro-galvanizado de 12 mm ancho de lomo x 9 mm largo de pata |
| ACOTACIONES: | ESCALA: | NORMAS: | | PROCESO: | EQUIPO: Suajadoras |
| milímetros | Sin escala | NMX-EE-074-1980 | NMX-EE-075-1980 | NMX-Z-009-1978 | Suajado/Impresión |
| | | NOM-030-SCFI-2006 | NOM-050-SCFI-2004 | NMX-EE-108 -1981 | Impresoras |



INSTITUTO ELECTORAL DE TAMAULIPAS
 ESPECIFICACIONES TÉCNICAS DEL PRODUCTO
CAJA CONTENEDORA DE MATERIAL ELECTORAL

| CAMBIOS | | |
|----------|-------------|-------|
| REVISIÓN | RESPONSABLE | FECHA |
| | | |
| | | |

SUAJES PARA FORMAR SEGUROS Y RANURAS

Ranuras en solapas de las caras laterales:

Dimensiones:
 Largo: 160 mm (+1; -0.0 mm).
 Ancho: 4 mm (+1; -0.0 mm).

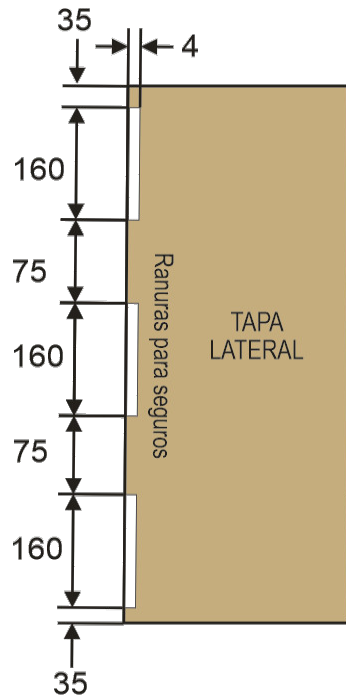

Cortes radiales en cara superior para colocar asa y contra asa

Dimensiones:
 Diámetro: 16 mm
 Distancia entre centros: 160 mm (± 2 mm)

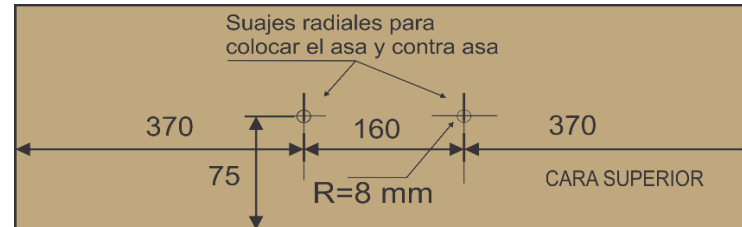

Seguros:

Ubicados en los lados libres de las caras frontal y posterior
 (3 seguros en cada lado)
 186 mm (±1 mm) x 30 mm (±1 mm).

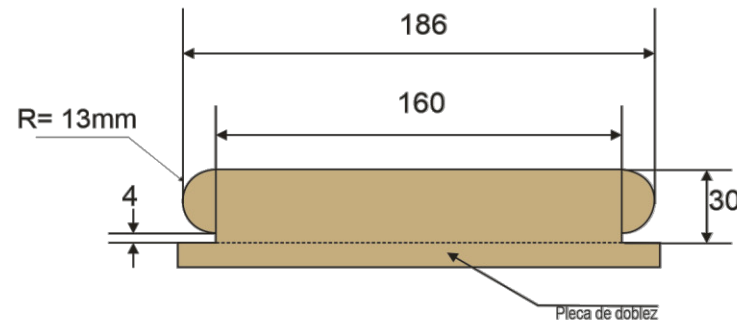

Optimized using trial version
www.balesio.com

| DESCR | MATERIAL DE FABRICACION: | | | | ELABORO: |
|--------------|---------------------------------|--|---|-----------------------|----------|
| MATERIAL | Cartón corrugado sencillo Kraft | Resistencia mínima a la columna de estiva (ECT) 32 lbs/pul ² | Unión de la caja de empaque en una pieza: | | REVISÓ: |
| DIMEN | 900 mm | Flauta tipo 'C' | Peso máximo de la caja con contenido 22.72 kg. | | |
| Exterior | 150 mm | Impresa en flexografía a una tinta color negro | Peso mínimo combinado de los papeles 366 g/m ² | | |
| Tolerancia | 700 mm | Resistencia mínima Müllen 12.5 a 14 kg/cm ² | electro-galvanizado de 12 mm ancho de lomo x 9 mm largo de pata | | APROBÓ: |
| ACOTACIONES: | ESCALA: | NORMAS: | PROCESO: | EQUIPO: | |
| milímetros | Sin escala | NMX-EE-074-1980 NMX-EE-075-1980 NMX-Z-009-1978 NOM-030-SCFI-2006 NOM-050-SCFI-2004 NMX-EE-108 -1981 NMX-EE-038-1981 | Suajado/Impresión | Suajadoras Impresoras | |



INSTITUTO ELECTORAL DE TAMAULIPAS
 ESPECIFICACIONES TÉCNICAS DEL PRODUCTO
CAJA CONTENEDORA DE MATERIAL ELECTORAL

| CAMBIOS | | |
|----------|-------------|-------|
| REVISIÓN | RESPONSABLE | FECHA |
| | | |
| | | |

IMPRESIONES

En flexografía a una tinta en color negro

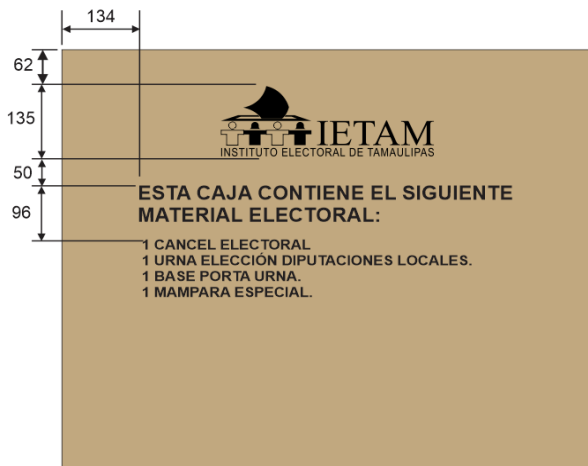

Cara frontal

Emblema del IETAM

Dimensiones: 226 mm de largo x 135 mm de alto.

Texto: **ESTA CAJA CONTIENE EL SIGUIENTE MATERIAL ELECTORAL**

Fuente: Arial de 100 puntos (negritas)

Texto:

- 1 CANCEL ELECTORAL.
- 1 URNA ELECCIÓN DIPUTACIONES LOCALES.
- 1 BASE PORTA URNA.
- 1 MAMPARA ESPECIAL.

Fuente: Arial 72 puntos

Caras laterales

Emblema del IETAM

Dimensiones: 130 mm de largo x 107 mm de alto.

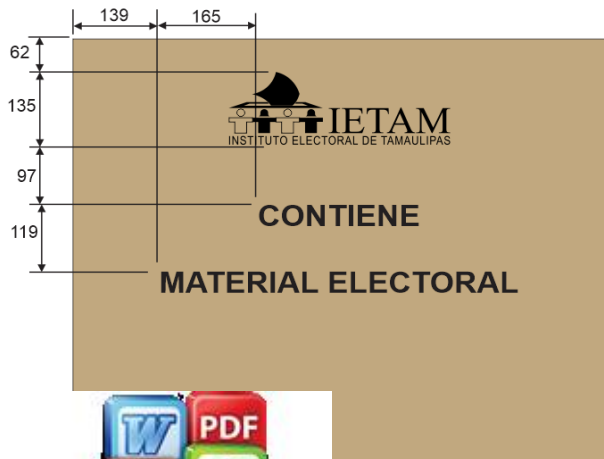
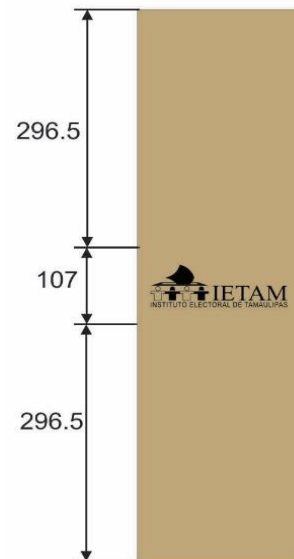

Cara posterior

Emblema del IETAM

Dimensiones: 226 mm de largo x 135 mm de alto.

Texto: **CONTIENE MATERIAL ELECTORAL**

Fuente: Arial de 150 puntos (negritas)



| | | | | |
|--------------|--|---|--|---|
| DESCR | MATERIAL DE FABRICACIÓN: | | ELABORÓ: | |
| | MATERIAL | Cartón corrugado sencillo Kraft | | Resistencia mínima a la columna de estiva (ECT) 32 lbs/pul ² |
| | DIMEN | 900 mm | | Flauta tipo 'C' |
| | 150 mm | Impresa en flexografía a una tinta color negro | | Peso máximo de la caja con contenido 22.72 kg. |
| 700 mm | Resistencia mínima Müllen 12.5 a 14 kg/cm ² | Peso mínimo combinado de los papeles 366 g/m ² | Unión de la caja de empaque en una pieza: Pegamento hotmelt y grapas de alambre electro-galvanizado de 12 mm ancho de lomo x 9 mm largo de pata | |
| ACOTACIONES: | ESCALA: | NORMAS: | PROCESO: | |
| milímetros | Sin escala | NOM-030-SCFI-2006 NOM-252-SSA1-2011 NOM-050-SCFI-2004 | Suajado/Impresión | |
| | | | EQUIPO: Suajadoras Impresoras | |
| | | | REVISÓ: | |
| | | | APROBÓ: | |

Optimized using trial version
www.balesio.com



INSTITUTO ELECTORAL DE TAMAULIPAS
 ESPECIFICACIONES TÉCNICAS DEL PRODUCTO
CAJA CONTENEDORA DE MATERIAL ELECTORAL

| CAMBIOS | | |
|----------|-------------|-------|
| REVISIÓN | RESPONSABLE | FECHA |
| | | |
| | | |

CORREAS PARA LA CAJA CONTENEDORA

Correa cara frontal y posterior

De 2" de ancho x 5.20 metros de largo, con las puntas unidas por medio de costura o cauterizadas.

Correas laterales

De 2" de ancho x .50 metros de largo, con las puntas unidas por medio de costura o cauterizadas.

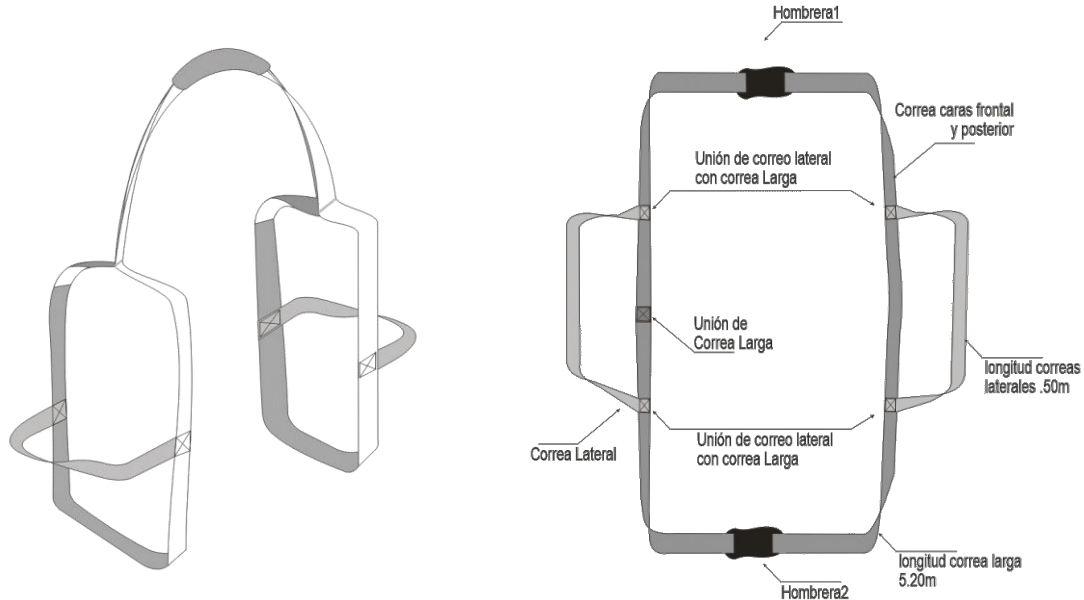

Hombreras

En tela poliester 1200 color negro, con relleno interno.

Ribeteada perimetralmente con cinta de polipropileno color negro de 3/4" de ancho.

Las hombreras presentarán ranuras para el paso de la correa.

Sobre la superficie opuesta a las ranuras, llevará velcro de color negro de 2" x 10 cm de largo, para unir las hombreras en una sola pieza y formar un asa.

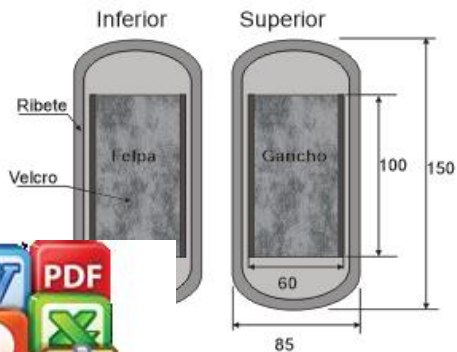

Nota:

Las correas con sus hombreras se entregarán a granel en bolsas de politileno con 50 piezas



Optimized using trial version
www.balesio.com

| | | | |
|----------------------|--|--|----------|
| DESCR | MATERIAL DE FABRICACION: | | ELABORO: |
| MATERIAL | Cinta de polipropileno de 2" color negro | Hombreras en tela poliester 1200 color negro, ribeteadas | REVISO: |
| DIMENSIONES | Resistencia de la cinta: 5000 lb | Ribete de 3/4" en color negro | APROBO: |
| Las especificaciones | | Velcro de 2" en color negro | |
| ACOTACIONES: | ESCALA: | NORMAS: | PROCESO: |
| milímetros | Sin escala | NMX-EE-048-SCFI-2004 NMX-A-059 | EQUIPO: |
| | | NMX-A-057 NMX-A-069 | |



ESPECIFICACIONES TÉCNICAS DE SACAPUNTAS DE DOBLE ORIFICIO



Optimized using
trial version
www.balesio.com



INSTITUTO ELECTORAL DE TAMAULIPAS

ESPECIFICACIONES TÉCNICAS DEL PRODUCTO

SACAPUNTAS DE DOBLE ORIFICIO

| CAMBIOS | | |
|----------|-------------|-------|
| REVISIÓN | RESPONSABLE | FECHA |
| 1 | | |
| 2 | | |

TOTAL A PRODUCIR DE SACAPUNTAS DE DOBLE ORIFICIO

Sacapuntas de doble orificio: **4,750**

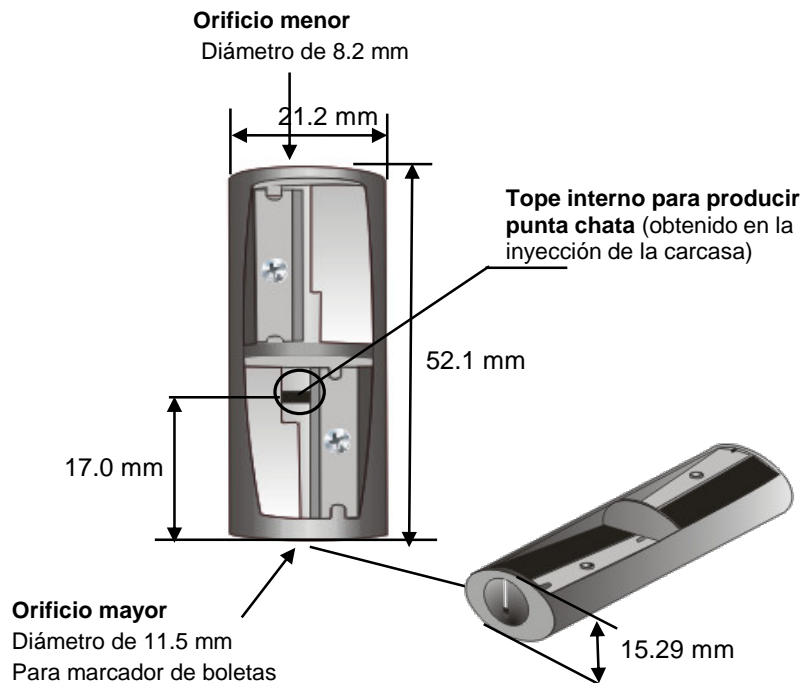

Dimensiones:

- Largo: 52.1 mm.
- Ancho: 21.2 mm.
- Grosor: 15.29 mm.
- Peso aprox: 7.5 g.
- Diámetro mayor: 11.5 mm.
- Diámetro menor: 8.2 mm.

Características de la carcasa:

- Material: Poliestireno, alto impacto.
- Color: Negro.

Características de la navaja:

- En acero
- SAE 1085 >0.8%C
- Esfuerzo de tensión 700-1100 Mpa
- Impacto 20J
- Módulo de Young 207x10 Mpa
- Dureza shore 62
- Tornillos de acero niquelado para sujetar navajas.

Ubicación del tope interno:

- El tope se ubica al interior del orificio mayor a 17 mm desde el borde exterior.
- El espesor del tope es de 1 mm



| | | | | |
|------|-------------------|---|-----------------------------------|---------------------------|
| DE: | | MATERIAL DE FABRICACIÓN: | | ELABORÓ: |
| DIV: | Orificio | Resina de poliestireno de alto impacto. | Esfuerzo de tensión 700-1100 Mpa. | REVISÓ: |
| Pe: | Largo: 52.1 mm. | Color negro. | Impacto 20 J. | APROBÓ: |
| ACC: | Ancho: 21.2 mm. | Acabado pulido total. | Módulo de Young 207x10 Mpa. | |
| | Grosor: 15.29 mm. | | Dureza shore 62 | |
| | | NORMAS: SAE 1085 >0.8%C. | NOM-252-SSA1-2011 | PROCESO: Inyección |
| | | | | EQUIPO: Inyectora |
| | milímetros | Sin escala | | |

Optimized using trial version www.balesio.com



INSTITUTO ELECTORAL DE TAMAULIPAS

ESPECIFICACIONES TÉCNICAS DEL PRODUCTO

SACAPUNTAS DE DOBLE ORIFICIO

| CAMBIOS | | |
|----------|-------------|-------|
| REVISIÓN | RESPONSABLE | FECHA |
| 1 | | |
| 2 | | |

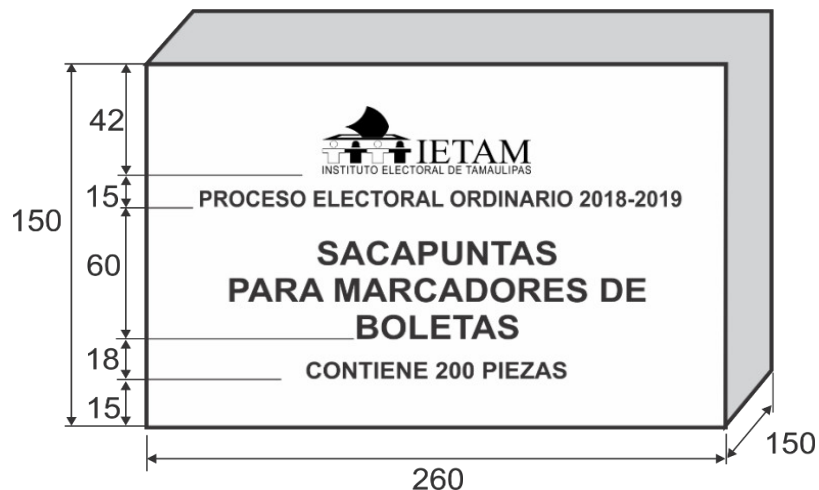

CAJA PARA EMPAQUE DEL SACAPUNTAS

Impresiones:

En flexografía a una tinta en color negro .
Sobre las caras laterales de mayor superficie.

Emblema del IETAM:

Archivo proporcionado por el Instituto.
Dimensiones: 103 mm de largo x 32 mm de alto.

Texto: **PROCESO ELECTORAL ORDINARIO 2018-2019** (negrillas).
Fuente: Helvética Bold de 35 puntos.

Texto: **SACAPUNTAS PARA MARCADORES DE BOLETAS.**
Fuente: Helvética Bold de 50 puntos.

Texto: **CONTIENE 200 PIEZAS** (negrillas).
Fuente: Helvética Bold de 35 puntos.

CIERRE DE LAS CAJAS:

Cinta canela

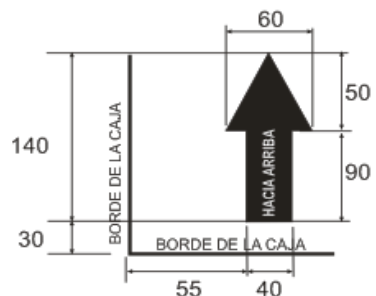

Flecha de sentido de estiba:

Sobre las caras de menor superficie.
60 mm de ancho x 140 mm de alto.
Texto calado sobre la flecha: **HACIA ARRIBA** (negrillas).
Fuente: Helvética Bold de 34 puntos.



DE:

DIV:

Las:

ACC:

Optimized using trial version
www.balesio.com

milímetros

Sin escala

| | | | |
|--|---|--|-----------------|
| MATERIAL DE FABRICACION: | | | ELABORÓ: |
| Cartón corrugado sencillo Kraft | Resistencia mínima a la columna de estiva (ECT) 32 lbs/pul ² | Unión de la caja de empaque en una pieza: | REVISÓ: |
| Flauta tipo 'C' | Peso máximo de la caja con contenido 22.72 kg. | Pegamento hotmelt y grapas de alambre electro-galvanizado de 12 mm ancho de lomo | |
| Impresa en flexografía a una tinta color negro | Peso mínimo combinado de los papeles 366 g/m ² | x 9 mm largo de pata | APROBÓ: |
| Resistencia mínima Müllen 12.5 a 14 kg/cm ² | NORMAS: | PROCESO: | EQUIPO: |
| | NMX-EE-74-1980 | | |
| | NOM-050-SCFI-2004 | | |
| | NMX-EE-75-1980 | | |
| | NOM-030-SCFI-2006 | | |



Diseños de Documentación Electoral



Optimized using
trial version
www.balesio.com

**Proceso Electoral Ordinario
2018-2019**

PROPUESTA DE DISEÑO DE FORMATOS ÚNICOS PROCESO ELECTORAL LOCAL 2018-2019

LISTADO DE DOCUMENTACIÓN DE LA ELECCIÓN PARA LAS DIPUTACIONES LOCALES

DOCUMENTACIÓN CON EMBLEMAS

| DOCUMENTO | |
|-----------|--|
| 1. | Boleta electoral de la elección para las Diputaciones Locales. |
| 2. | Boleta electoral de la elección para las Diputaciones Locales por el principio de Representación Proporcional. |
| 3. | Acta de escrutinio y cómputo de la elección para las Diputaciones Locales. |
| 4. | Acta de escrutinio y cómputo de casilla especial de la elección para las Diputaciones Locales de mayoría relativa. |
| 5. | Acta de escrutinio y cómputo de casilla especial de la elección para las Diputaciones Locales de representación proporcional. |
| 6. | Acta de escrutinio y cómputo de casilla levantada en el consejo distrital de la elección para las Diputaciones Locales de mayoría relativa. |
| 7. | Acta de escrutinio y cómputo de casilla levantada en el Consejo Distrital de la elección para las Diputaciones Locales de representación proporcional. |
| 8. | Acta de cómputo distrital de la elección para las Diputaciones Locales de mayoría relativa. |
| 9. | Acta de cómputo distrital de la elección para las Diputaciones Locales de representación proporcional. |
| 10. | Acta de escrutinio y cómputo distrital de la elección para las Diputaciones Locales de mayoría relativa derivada del recuento de casillas. |
| 11. | Acta de escrutinio y cómputo distrital de la elección para las Diputaciones Locales de representación proporcional derivada del recuento de casillas. |
| 12. | Acta de cómputo final de la elección para las Diputaciones Locales de Representación Proporcional. |



| |
|---|
| 13. Plantilla Braille de la elección para las Diputaciones Locales. |
| 14. Plantilla Braille de la elección para las Diputaciones Locales de Representación Proporcional |
| 15. Guía de apoyo para la clasificación de los votos de la elección para las Diputaciones Locales. |
| 16. Constancia individual de resultados electorales de punto de recuento de la elección para las Diputaciones Locales. |
| 17. Acta de la jornada electoral. |
| 18 .Hoja de incidentes. |
| 19. Recibo de copia legible de las actas de casilla y del Acuse de Recibo de la Lista Nominal de Electores entregadas a las y los representantes de partidos políticos y candidaturas independientes. |
| 20. Constancia de clausura y remisión del paquete electoral al Consejo Distrital. |
| 21. Cuadernillo para hacer las operaciones de escrutinio y cómputo para casillas básicas, contiguas y extraordinarias. |
| 22. Cuadernillo para hacer las operaciones de escrutinio y cómputo para casillas especiales. |
| 23. Cartel de resultados de la votación en esta casilla. |
| 24. Cartel de resultados de la votación en casilla especial. |
| 25. Cartel de resultados preliminares en el Distrito. |
| 26. Cartel de resultados de Cómputo Distrital. |



DIPUTACIONES LOCALES



ENTIDAD
FEDERATIVA

DISTRITO ELECTORAL LOCAL

MUNICIPIO

Marque el recuadro de su preferencia

PARTIDO ACCIÓN NACIONAL



PARTIDO REVOLUCIONARIO INSTITUCIONAL



PARTIDO DE LA REVOLUCIÓN DEMOCRÁTICA



PARTIDO VERDE ECOLOGISTA DE MÉXICO



PARTIDO DEL TRABAJO



MOVIMIENTO CIUDADANO



NUEVA ALIANZA



MORENA

morena

ENCUENTRO SOCIAL



CANDIDATURA COMÚN

CANDIDATO/A INDEPENDIENTE



SI DESEA VOTAR POR ALGÚN/A CANDIDATO/A NO REGISTRADO/A, ESCRIBA EN ESTE RECUADRO EL NOMBRE COMPLETO.

Optimized using trial version www.balesio.com

Consejero Presidente del Consejo General Instituto Electoral

Secretario del Consejo General Instituto Electoral

ENTIDAD FEDERATIVA DISTRITO ELECTORAL LOCAL
MUNICIPIO

Marque el recuadro de su preferencia

| | | | |
|--|--------------------------------------|--|--------------------------------------|
|  PAN | PARTIDO ACCIÓN NACIONAL |  PRI | PARTIDO REVOLUCIONARIO INSTITUCIONAL |
|  PRD | PARTIDO DE LA REVOLUCIÓN DEMOCRÁTICA |  VERDE | PARTIDO VERDE ECOLOGISTA DE MÉXICO |
|  PT | PARTIDO DEL TRABAJO |  MOVIMIENTO CIUDADANO | MOVIMIENTO CIUDADANO |
|  alianza | NUEVA ALIANZA | morena | MORENA |
|  encuentro social | ENCUENTRO SOCIAL | | CANDIDATURA COMÚN |
|  CANDIDATO/A INDEPENDIENTE | CANDIDATO/A INDEPENDIENTE | SI DESEA VOTAR POR ALGÚN/A CANDIDATO/A NO REGISTRADO/A, ESCRIBA EN ESTE RECUADRO EL NOMBRE COMPLETO. | |

ENTIDAD FEDERATIVA DISTRITO ELECTORAL LOCAL
MUNICIPIO

Marque el recuadro de su preferencia

| | | | |
|---|--------------------------------------|---|--------------------------------------|
|  PAN | PARTIDO ACCIÓN NACIONAL |  PRI | PARTIDO REVOLUCIONARIO INSTITUCIONAL |
|  PRD | PARTIDO DE LA REVOLUCIÓN DEMOCRÁTICA |  VERDE | PARTIDO VERDE ECOLOGISTA DE MÉXICO |
|  PT | PARTIDO DEL TRABAJO |  MOVIMIENTO CIUDADANO | MOVIMIENTO CIUDADANO |
|  alianza | NUEVA ALIANZA | morena | MORENA |
|  encuentro social | ENCUENTRO SOCIAL | SI DESEA VOTAR POR ALGÚN/A CANDIDATO/A NO REGISTRADO/A, ESCRIBA EN ESTE RECUADRO EL NOMBRE COMPLETO. | |



PROCESO ELECTORAL LOCAL 2018-2019
**ACTA DE ESCRUTINIO Y CÓMPUTO DE CASILLA DE LA ELECCIÓN PARA LAS
 DIPUTACIONES LOCALES**

DESPUÉS DE LLENAR Y REVISAR LOS DATOS DEL CUADERNILLO PARA HACER OPERACIONES, LLENE ESTA ACTA. ESCRIBA FUERTE EN EL ACTA CON PLUMA NEGRA, PARA QUE TODAS LAS COPIAS SE PUEDAN LEER Y SIGA CADA UNA DE LAS INSTRUCCIONES.

1 DATOS DE LA CASILLA (Copie la información del Nomenclario que hace referencia a sus funciones)

ENTIDAD FEDERATIVA: _____ DISTRITO ELECTORAL LOCAL: _____

MUNICIPIO: _____

TIPO DE CASILLA

BÁSICA CONTIGUA EXTRA ORDINARIA CONTIGUA

(Marque con "X") (Escriba el número) (Escriba el número) (Escriba el número)

SECCIÓN: _____
(Con número)

LA CASILLA SE INSTALÓ EN: _____
(Escriba la calle, número, colonia, localidad o lugar)

2 BOLETAS SOBREVIVIENTES DE LA ELECCIÓN PARA LAS DIPUTACIONES LOCALES (Escriba el total de boletas no usadas y canceladas).

_____ (Con letra) _____ (Con número)

3 PERSONAS QUE VOTARON (Escriba el total de marcas de "VOTÓ 2019" de la lista nominal de electores y de las personas que votaron con su sentencia del Tribunal Electoral).

_____ (Con letra) _____ (Con número)

4 REPRESENTANTES DE PARTIDOS POLÍTICOS Y DE CANDIDATURAS INDEPENDIENTES QUE VOTARON EN LA CASILLA Y QUE NO SE INCLUYEN EN LA LISTA NOMINAL (Escriba el total de marcas de "VOTÓ 2019" de la relación de representantes de partidos políticos y de candidaturas independientes ante la mesa directiva de casilla).

_____ (Con letra) _____ (Con número)

5 **ARTADOS** **3** y **4**:



_____ (Con letra) _____ (Con número)

6 **DIPUTACIONES LOCALES SACADAS DE LA URNA** (Escriba el total de marcas de "VOTÓ 2019" de la relación de representantes de partidos políticos y de candidaturas independientes ante la mesa directiva de casilla).

_____ (Con letra) _____ (Con número)

7 ¿Escriba el total de marcas de "VOTÓ 2019" de la relación de representantes de partidos políticos y de candidaturas independientes ante la mesa directiva de casilla, con el total de votos de la elección para las diputaciones locales sacados de la urna del apartado **6**?

_____ (Con letra) _____ (Con número) SI NO (Marque con "X")

8 RESULTADOS DE LA VOTACIÓN DE LA ELECCIÓN PARA LAS DIPUTACIONES LOCALES (Escriba los votos para cada partido político, candidatura común, coalición, candidatura independiente, candidatura no registrada y votos nulos, súmelos y escriba el resultado en TOTAL). En caso de no recibir votos para algún partido político, candidatura común, coalición o candidatura independiente o no registrada, escriba ceros.

| PARTIDO, COALICIÓN O CANDIDATURA | RESULTADOS DE LA VOTACIÓN DE LA ELECCIÓN PARA LAS DIPUTACIONES LOCALES (Con letra) | (Con número) |
|----------------------------------|---|--------------|
| | | |
| | | |
| | | |
| | | |
| | | |
| | | |
| | | |
| | | |
| | | |
| DEF | Escriba aquí sólo el número de boletas que tienen marcados los emblemas de los partidos de la candidatura común. | |
| A B C | Escriba aquí sólo el número de boletas que tienen marcados los emblemas de los partidos de la coalición indicada. | |
| A B | | |
| A C | | |
| B C | | |
| CANDIDATO/A INDEPENDIENTE | | |
| CANDIDATOS/AS NO REGISTRADOS/AS | | |
| VOTOS NULOS | | |
| TOTAL | | |

9 ¿ES IGUAL LA CANTIDAD DEL A PARTADO **6** CON EL TOTAL DE LOS VOTOS DEL A PARTADO **8**? SI NO (Marque con "X")

10 ¿SE PRESENTARON INCIDENTES DURANTE EL ESCRUTINIO Y CÓMPUTO DE LA ELECCIÓN PARA LAS DIPUTACIONES LOCALES? SI NO (Marque con "X")

DESCRIBA BREVEMENTE _____

_____ EN SU CASO, SE ESCRIBIERON EN _____ HOJA(S) DE INCIDENTES, MISMA(S) QUE SE

ANEXA(N) A LA PRESENTE ACTA. (Con número)

11 MESA DIRECTIVA DE CASILLA (Escriba los nombres de las y los funcionarios de casilla presentes y asegúrese que firmen en su totalidad).

| CARGO | NOMBRES | FIRMAS |
|-------------------|---------|--------|
| PRESIDENTE/A | | |
| SECRETARIO/A | | |
| 1er. ESCRUTADOR/A | | |
| 2o. ESCRUTADOR/A | | |

12 REPRESENTANTES DE PARTIDOS POLÍTICOS Y DE CANDIDATURAS INDEPENDIENTES (Escriba los nombres de las y los representantes de partidos políticos y de candidaturas independientes presentes, marque con "X" si es la o el propietario (P) o suplente (S) y asegúrese que firmen en su totalidad).

| PARTIDO O CANDIDATURA | NOMBRES | Atestación "P" SI NO FIRMO POR | | FIRMAS | Atestación "X" SI NO FIRMO POR | | Atestación "X" SI FIRMO BAJO | |
|---------------------------|---------|--------------------------------|---|--------|--------------------------------|----------|------------------------------|----------|
| | | P | S | | NEGATIVA | AUSENCIA | PROTESTA | PROTESTA |
| | | | | | | | | |
| | | | | | | | | |
| | | | | | | | | |
| | | | | | | | | |
| | | | | | | | | |
| | | | | | | | | |
| | | | | | | | | |
| | | | | | | | | |
| | | | | | | | | |
| CANDIDATURA INDEPENDIENTE | | | | | | | | |

SI ALGUNA O ALGÚN REPRESENTANTE FIRMÓ BAJO PROTESTA, ESCRIBA EL PARTIDO POLÍTICO O CANDIDATURA Y LA RAZÓN:

13 ESCRITOS DE PROTESTA (En su caso, escriba el número de escritos de protesta en el recuadro del partido político o candidatura independiente que los presentó y métalos en la bolsa de expediente de la elección para las Diputaciones Locales).



14 UNA VEZ LLENADA Y FIRMADA EL ACTA, META EL ORIGINAL EN LA BOLSA DE EXPEDIENTE DE LA ELECCIÓN PARA LAS DIPUTACIONES LOCALES; META LA PRIMERA COPIA EN EL SOBRE PREP, META LA SEGUNDA COPIA EN LA BOLSA QUE VA POR FUERA DEL PAQUETE ELECTORAL; Y ENTREGUE COPIA LEGIBLE A LAS Y LOS REPRESENTANTES DE PARTIDOS POLÍTICOS, Y DE LAS CANDIDATURAS INDEPENDIENTES PRESENTES, SEGÚN EL ORDEN DE REGISTRO. EN CASO DE QUE ALGUNA O ALGÚN REPRESENTANTE DE PARTIDO POLÍTICO O DE CANDIDATURA INDEPENDIENTE, SOLICITE TOMAR UNA FOTOGRAFÍA DEL ORIGINAL DEL ACTA, USTED DEBE PERMITIRSELO. SE LEVANTÓ LA PRESENTE ACTA CON FUNDAMENTO EN LOS ARTICULOS 82, PÁRRAFOS 1 Y 2; 86 PÁRRAFO 1; INCISOS A), D) Y E); 253, 258 AL 261; 279 PÁRRAFO 4, 284, 287 AL 296; 397; 435 Y 436 DE LA LEY GENERAL DE INSTITUCIONES Y PROCEDIMIENTOS ELECTORALES; 80 Y 89, 271 DE LA LEY ELECTORAL DEL ESTADO DE TAMAULIPAS.

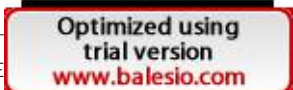



PROCESO ELECTORAL LOCAL 2018-2019

ACTA DE ESCRUTINIO Y CÓMPUTO DE CASILLA ESPECIAL DE LA ELECCIÓN PARA LAS DIPUTACIONES LOCALES DE MAYORÍA RELATIVA

DESPUÉS DE LLENAR Y REVISAR LOS DATOS DEL CUADERNILLO PARA HACER OPERACIONES, LLENE ESTA ACTA. ESCRIBA FUERTE EN EL ACTA CON PLUMA NEGRA, PARA QUE TODAS LAS COPIAS SE PUEDAN LEER Y SIGA CADA UNA DE LAS INSTRUCCIONES.

1 DATOS DE LA CASILLA (Copie la información del Nombramiento que hace referencia a sus funciones)

ENTIDAD FEDERATIVA: _____ DISTRITO ELECTORAL LOCAL: _____

MUNICIPIO: _____

SECCIÓN: _____
(Con número)

| TIPO DE CASILLA |
|---------------------|
| ESPECIAL |

(Escriba el número)

LA CASILLA SE INSTALÓ EN: _____
(Escriba la calle, número, colonia, localidad o lugar)

2 BOLETAS SOBREVIVIENTES DE LA ELECCIÓN PARA LAS DIPUTACIONES LOCALES (Escriba el total de boletas no usadas y canceladas)

_____ (Con letra) _____ (Con número)

3 PERSONAS QUE VOTARON POR LA ELECCIÓN PARA LAS DIPUTACIONES LOCALES DE MAYORÍA RELATIVA EN LA CASILLA ESPECIAL (Escriba el total de personas anotadas en el Acta de las y los electores en tránsito que votaron por la elección para las Diputaciones Locales de Mayoría Relativa)

_____ (Con letra) _____ (Con número)

4 VOTO DE LA RELATIVA



UTACIONES LOCALES DE MAYORÍA RELATIVA SACADOS de la elección para las Diputaciones Locales de Mayoría

_____ (Con letra) _____ (Con número)

5 ¿ES IGUAL LA CANTIDAD DEL APARTADO 3 CON EL TOTAL DE VOTOS DE LA ELECCIÓN PARA LAS DIPUTACIONES LOCALES DE MAYORÍA RELATIVA SACADOS DE LA URNA DEL APARTADO 4? (Marque con "X")

_____ SÍ _____ NO

6 RESULTADOS DE LA VOTACIÓN EN CASILLA ESPECIAL DE LA ELECCIÓN PARA LAS DIPUTACIONES LOCALES DE MAYORÍA RELATIVA (Escriba los votos para cada partido político, candidatura común, coalición, candidatura independiente, candidatura no registrada y votos nulos, súmelos y escriba el resultado en TOTAL). En caso de no recibir votos para algún partido político, candidatura común, coalición o candidatura independiente o no registrada, escriba ceros.

| PARTIDO, COALICIÓN O CANDIDATURA | RESULTADOS DE LA VOTACIÓN DE CASILLA ESPECIAL DE LA ELECCIÓN PARA LAS DIPUTACIONES LOCALES (Con letra) | (Con número) |
|----------------------------------|---|--------------|
| | | |
| | | |
| | | |
| | | |
| | | |
| | | |
| | | |
| | | |
| | | |
| DEF | Escriba aquí sólo el número de boletas que tienen marcados los emblemas de los partidos de la candidatura común. | |
| A B C | Escriba aquí sólo el número de boletas que tienen marcados los emblemas de los partidos de la coalición indicada. | |
| A B | | |
| A C | | |
| B C | | |
| CANDIDATO/A INDEPENDIENTE | | |
| CANDIDATOS/AS NO REGISTRADOS/AS | | |
| VOTOS NULOS | | |
| TOTAL | | |

7 ¿ES IGUAL LA CANTIDAD DEL APARTADO 4 CON EL TOTAL DE LOS VOTOS DEL APARTADO 6? (Marque con "X")

_____ SÍ _____ NO

DESCRIBA BREVEMENTE _____
_____ EN SU CASO, SE ESCRIBIERON EN _____ HOJA(S) DE INCIDENTES, MISMA(S) QUE SE ANEXA(N) A LA PRESENTE ACTA. (Con número)

9 MESA DIRECTIVA DE CASILLA (Escriba los nombres de las y los funcionarios de casilla presentes y asegúrese que firmen en su totalidad)

| CARGO | NOMBRES | FIRMAS |
|-------------------|---------|--------|
| PRESIDENTE/A | | |
| SECRETARIO/A | | |
| 1er. ESCRUTADOR/A | | |
| 2o. ESCRUTADOR/A | | |

10 REPRESENTANTES DE PARTIDOS POLÍTICOS Y DE CANDIDATURAS INDEPENDIENTES (Escriba los nombres de las y los representantes de partidos políticos, y de candidaturas independientes presentes, marque con "X" si es la o el propietario (P) o suplente (S) y asegúrese que firmen en su totalidad)

| PARTIDO O CANDIDATURA | NOMBRES | Mirquison "X" | | FIRMAS | Mirquison "X" | | Mirquison "X" |
|---------------------------|---------|---------------|---|--------|--------------------------|------------------------|---------------|
| | | P | S | | SI NO FIRMO POR NEGATIVA | SI FIRMO BAJO PROTESTA | |
| | | | | | | | |
| | | | | | | | |
| | | | | | | | |
| | | | | | | | |
| | | | | | | | |
| | | | | | | | |
| | | | | | | | |
| | | | | | | | |
| | | | | | | | |
| CANDIDATURA INDEPENDIENTE | | | | | | | |

SI ALGUNA O ALGÚN REPRESENTANTE FIRMO BAJO PROTESTA, ESCRIBA EL PARTIDO POLÍTICO O CANDIDATURA Y LA RAZÓN:

11 ESCRITOS DE PROTESTA (En su caso, escriba el número de escritos de protesta en el recuadro del partido político o candidatura independiente que los presentó y métalos en la bolsa de expediente de la elección para las Diputaciones Locales)



12 UNA VEZ LLENADA Y FIRMADA EL ACTA, META EL ORIGINAL EN LA BOLSA DE EXPEDIENTE DE CASILLA ESPECIAL DE LA ELECCIÓN PARA LAS DIPUTACIONES LOCALES META LA PRIMERA COPIA EN EL SOBRE PREP; META LA SEGUNDA COPIA EN LA BOLSA QUE VA POR FUERA DEL PAQUETE ELECTORAL Y ENTREGUE COPIA LEGIBLE A LAS Y LOS REPRESENTANTES DE PARTIDOS POLÍTICOS Y DE LAS CANDIDATURAS INDEPENDIENTES PRESENTES, SEGÚN EL ORDEN DE REGISTRO. EN CASO DE QUE ALGUNA O ALGÚN REPRESENTANTE DE PARTIDO POLÍTICO O DE CANDIDATURA INDEPENDIENTE, SOLICITE TOMAR UNA FOTOGRAFÍA DEL ORIGINAL DEL ACTA, USTED DEBE PERMITIRSELO.

SE LEVANTÓ LA PRESENTE ACTA CON FUNDAMENTO EN LOS ARTICULOS 82, PÁRRAFOS 1 Y 2; 86 PÁRRAFO 1; INCISOS A), D) Y E); 253, 258 AL 261; 279 PÁRRAFO 4, 284, 287 AL 296; 397; 435 Y 436 DE LA LEY GENERAL DE INSTITUCIONES Y PROCEDIMIENTOS ELECTORALES; 80 Y 89, 271 DE LA LEY ELECTORAL DEL ESTADO DE TAMAULIPAS.

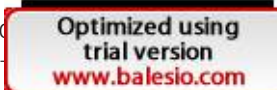



PROCESO ELECTORAL LOCAL 2018-2019

ACTA DE ESCRUTINIO Y CÓMPUTO DE CASILLA ESPECIAL DE LA ELECCIÓN PARA LAS DIPUTACIONES LOCALES DE REPRESENTACIÓN PROPORCIONAL

DESPUÉS DE LLENAR Y REVISAR LOS DATOS DEL CUADERNILLO PARA HACER OPERACIONES, LLENE ESTA ACTA. ESCRIBA FUERTE EN EL ACTA CON PLUMA NEGRA, PARA QUE TODAS LAS COPIAS SE PUEDAN LEER Y SIGA CADA UNA DE LAS INSTRUCCIONES.

1 DATOS DE LA CASILLA (Copie la información del Nombramiento que indica sus funciones).

ENTIDAD FEDERATIVA: _____ DISTRITO ELECTORAL LOCAL: _____

MUNICIPIO: _____

SECCIÓN: (Con número)

LA CASILLA SE INSTALÓ EN: _____ (Escriba la calle, número, colonia, localidad o lugar)

TIPO DE CASILLA

ESPECIAL (Escriba el número)

2 BOLETAS SOBREVIVIENTES DE LA ELECCIÓN PARA LAS DIPUTACIONES LOCALES (Escriba el total de boletas no usadas y canceladas).

(Con letra) (Con número)

3 PERSONAS QUE VOTARON POR LA ELECCIÓN PARA LAS DIPUTACIONES LOCALES DE REPRESENTACIÓN PROPORCIONAL EN LA CASILLA ESPECIAL (Escriba el total de personas anotadas en el Acta de las y los electores en tránsito que votaron por la elección para las Diputaciones Locales de Representación Proporcional).

(Con letra) (Con número)

4 VOTOS DE LA ELECCIÓN PARA LAS DIPUTACIONES LOCALES DE REPRESENTACIÓN PROPORCIONAL SACADOS DE LA URNA (Escriba el total de votos de la elección para las Diputaciones Locales con el que se sacaron de la urna).

(Con letra) (Con número)

5 ¿ES IGUAL LA CANTIDAD DEL APARTADO 3 CON EL TOTAL DE VOTOS DE LA ELECCIÓN PARA LAS DIPUTACIONES LOCALES DE REPRESENTACIÓN PROPORCIONAL SACADOS DE LA URNA DEL APARTADO 4?

SÍ NO (Marque con "X")

6 RESULTADOS DE LA VOTACIÓN EN CASILLA ESPECIAL DE LA ELECCIÓN PARA LAS DIPUTACIONES LOCALES DE REPRESENTACIÓN PROPORCIONAL (Escriba los votos para cada partido político, candidaturas no registradas y votos nulos; súmelos y escriba el resultado en TOTAL). En caso de no recibir votos para algún partido o candidatura no registrada, escriba ceros.

| PARTIDO | RESULTADOS DE LA VOTACIÓN DE CASILLA ESPECIAL DE LA ELECCIÓN PARA LAS DIPUTACIONES LOCALES DE REPRESENTACIÓN PROPORCIONAL (Con letra) | (Con número) |
|---------------------------------|---|----------------------|
| | | <input type="text"/> |
| | | <input type="text"/> |
| | | <input type="text"/> |
| | | <input type="text"/> |
| | | <input type="text"/> |
| | | <input type="text"/> |
| | | <input type="text"/> |
| | | <input type="text"/> |
| | | <input type="text"/> |
| CANDIDATOS/AS NO REGISTRADOS/AS | | <input type="text"/> |
| VOTOS NULOS | | <input type="text"/> |
| TOTAL | | <input type="text"/> |

7 ¿ES IGUAL LA CANTIDAD DEL APARTADO 4 CON EL TOTAL DE LOS VOTOS DEL APARTADO 6? SÍ NO (Marque con "X")

8 ¿SE PRESENTARON INCIDENTES DURANTE EL ESCRUTINIO Y CÓMPUTO DE LA ELECCIÓN PARA LAS DIPUTACIONES LOCALES DE REPRESENTACIÓN PROPORCIONAL? SÍ NO (Marque con "X")

DESCRIBA BREVEMENTE _____

EN SU CASO, SE ESCRIBIERON EN _____ HOJA(S) DE INCIDENTES, MISMA(S) QUE SE ANEXA(N) A LA PRESENTE ACTA. (Con número)

9 MESA DIRECTIVA DE CASILLA (Escriba los nombres de las y los funcionarios de casilla presentes y asegúrese que firmen en su totalidad).

| CARGO | NOMBRES | FIRMAS |
|-------------------|---------|--------|
| PRESIDENTE/A | | |
| SECRETARIO/A | | |
| 1er. ESCRUTADOR/A | | |
| 2o. ESCRUTADOR/A | | |

10 REPRESENTANTES DE PARTIDOS POLÍTICOS (Escriba los nombres de las y los representantes de partidos políticos presentes; marque con "X" si es la o el propietario (P) o suplente (S) y asegúrese que firmen en su totalidad).

| PARTIDO | NOMBRES | MIRAS | | FIRMAS | MIRAS | | MIRAS |
|---------|---------|-------|---|--------|-----------------------|-----------------------|-------|
| | | P | S | | SI FIRMO POR NEGATIVA | SI FIRMO POR AUSENCIA | |
| | | | | | | | |
| | | | | | | | |
| | | | | | | | |
| | | | | | | | |
| | | | | | | | |
| | | | | | | | |
| | | | | | | | |
| | | | | | | | |
| | | | | | | | |

SI ALGUNA O ALGÚN REPRESENTANTE FIRMÓ BAJO PROTESTA, ESCRIBA EL PARTIDO POLÍTICO Y LA RAZÓN: _____

11 ESCRITOS DE PROTESTA (En su caso, escriba el número de escritos de protesta en el recuadro del partido político que los presentó y métalos en la bolsa de expediente de casilla especial de la elección para las Diputaciones Locales).

| | | | | | | | | | | | | | | | | | |
|--|----------------------|--|----------------------|--|----------------------|--|----------------------|--|----------------------|--|----------------------|--|----------------------|--|----------------------|--|----------------------|
| | <input type="text"/> | | <input type="text"/> | | <input type="text"/> | | <input type="text"/> | | <input type="text"/> | | <input type="text"/> | | <input type="text"/> | | <input type="text"/> | | <input type="text"/> |
|--|----------------------|--|----------------------|--|----------------------|--|----------------------|--|----------------------|--|----------------------|--|----------------------|--|----------------------|--|----------------------|

12 UNA VEZ LLENADA Y FIRMADA EL ACTA, META EL ORIGINAL EN LA BOLSA DE EXPEDIENTE DE CASILLA ESPECIAL DE LA ELECCIÓN PARA LAS DIPUTACIONES LOCALES; META LA PRIMERA COPIA EN EL SOBRE PREP; META LA SEGUNDA COPIA EN LA BOLSA QUE VA POR FUERA DEL PAQUETE ELECTORAL; Y ENTREGUE COPIA LEGIBLE A LAS Y LOS REPRESENTANTES DE PARTIDOS POLÍTICOS PRESENTES, SEGÚN EL ORDEN DE REGISTRO. EN CASO DE QUE ALGUNA O ALGÚN REPRESENTANTE DE PARTIDO POLÍTICO, SOLICITE TOMAR UNA FOTOGRAFÍA DEL ORIGINAL DEL ACTA, USTED DEBE PERMITÍRSELO.

SE LEVANTÓ LA PRESENTE ACTA CON FUNDAMENTO EN LOS ARTICULOS 82, PÁRRAFOS 1 Y 2; 86 PÁRRAFO 1; INCISOS A), D) Y E); 253, 258 AL 261; 279 PÁRRAFO 4, 284, 287 AL 296; 397; 435 Y 436 DE LA LEY GENERAL DE INSTITUCIONES Y PROCEDIMIENTOS ELECTORALES; 80 Y 89, 271 DE LA LEY ELECTORAL DEL ESTADO DE TAMAULIPAS.

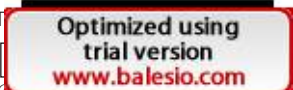

PROCESO ELECTORAL LOCAL 2018-2019
ACTA DE ESCRUTINIO Y CÓMPUTO DE CASILLA
LEVANTADA EN EL CONSEJO DISTRITAL DE REPRESENTACIÓN PROPORCIONAL



ENTIDAD FEDERATIVA: _____ DISTRITO ELECTORAL LOCAL: _____

CABECERA DISTRITAL: _____

En: _____ a las _____: _____ horas

del día _____ de junio de 2019, en _____

_____ domicilio de este Consejo Distrital, se reunieron sus miembros en Sesión, para realizar el Cómputo Distrital de la elección para las Diputaciones Locales de por el principio de Representación Proporcional y toda vez que _____

(Explicar causa) procedieron a realizar, conforme a los artículos

309, 310, 311 inciso d) de la Ley General de Instituciones y Procedimientos Electorales y 277, fracción II, 280, 281, 282, 283, 284

de la Ley Electoral para el Estado de Tamaulipas, el cómputo de la casilla tipo _____ de la Sección _____ ubicada en: _____

(Tipo) (Número)

haciendo constar los siguientes Resultados

BOLETAS SOBRANTES _____ (Con letra) _____ (Con número)











PERSONAS QUE VOTARON DE ACUERDO AL ACTA DE ELECTORES EN TRÁNSITO _____ (Con letra) _____ (Con número)

REPRESENTANTES DE PARTIDOS POLÍTICOS QUE VOTARON _____ (Con letra) _____ (Con número)

TOTAL DE VOTOS VÁLIDOS Y NULOS QUE SE ENCUENTRAN EN LAS BOLSAS CORRESPONDIENTES _____ (Con letra) _____ (Con número)

¿COINCIDIÓ EL TOTAL DE VOTOS VÁLIDOS Y NULOS CON LA SUMA DE LAS PERSONAS QUE VOTARON INCLUIDAS EN LA LISTA NOMINAL O EL ACTA DE ELECTORES EN TRÁNSITO Y LAS Y LOS REPRESENTANTES DE PARTIDOS POLÍTICOS QUE VOTARON? SÍ NO

RESULTADOS DE LA VOTACIÓN



| PARTIDO O CANDIDATO/A | (Con letra) | (Con número) |
|---|-------------|--------------|
|  | | |
|  | | |
|  | | |
|  | | |
|  | | |
|  | | |
|  | | |
|  | | |
|  | | |
|  | | |
|  | | |
| TOTAL | | |

¿COINCIDIÓ EL TOTAL DE VOTOS VÁLIDOS Y NULOS QUE SE ENCUENTRAN EN LAS BOLSAS CORRESPONDIENTES CON EL TOTAL DE LOS RESULTADOS DE LA VOTACIÓN? SÍ NO







| CONSEJO DISTRITAL | | | |
|------------------------|--------|-------|-------|
| CONSEJERO/A PRESIDENTE | NOMBRE | FIRMA | T/S * |
| | | | |

| SECRETARIO/A | | | |
|--------------|-------|-------|--|
| NOMBRE | FIRMA | T/S * | |
| | | | |

| CONSEJEROS/AS ELECTORALES | | | |
|---------------------------|-------|-------|--|
| NOMBRE | FIRMA | P/S * | |
| | | | |
| | | | |
| | | | |

| REPRESENTANTES DE PARTIDOS POLÍTICOS | | | |
|---|---------|--------|-------|
| PARTIDO | NOMBRES | FIRMAS | P/S * |
|  | | | |
|  | | | |
|  | | | |
|  | | | |
|  | | | |
|  | | | |
|  | | | |
|  | | | |
|  | | | |

* P= PROPIETARIO/A, S=SUPLENTE

| REPRESENTANTES DE PARTIDOS POLÍTICOS | | | |
|---|---------|--------|-------|
| PARTIDO | NOMBRES | FIRMAS | P/S * |
|  | | | |
|  | | | |
|  | | | |
|  | | | |
|  | | | |
|  | | | |
|  | | | |
|  | | | |
|  | | | |

* P= PROPIETARIO/A, S=SUPLENTE

UNA VEZ LLENADA Y FIRMADA EL ACTA, GUARDE EL ORIGINAL EN EL EXPEDIENTE DE CÓMPUTO DISTRITAL CORRESPONDIENTE Y ENTREGUE COPIA A LAS Y LOS REPRESENTANTES DE LOS PARTIDOS POLÍTICOS PRESENTES.



Optimized using trial version
www.balesio.com



ENTIDAD FEDERATIVA: _____

DISTRITO ELECTORAL LOCAL: _____ CABECERA DISTRITAL: _____

En: _____ alas _____: _____ horas del día _____ de junio de 2019, en _____ domicilio del Consejo Distrital _____, se

se reunieron sus integrantes con fundamento en los artículos 309, 310, 311, inciso d) de la Ley General de instituciones y Procedimientos Electorales y 277, Fracción II, 280, 281, 282, 283, 284 de la Ley Electoral para el Estado de Tamaulipas y procedieron a realizar el CÓMPUTO DISTRITAL de la elección para las DIPUTACIONES LOCALES, haciendo constar que de _____ paquetes que contenían los expedientes de la elección sin muestras de alteración y siguiendo el orden numérico de las casillas, se cotejó el resultado del acta de escrutinio y cómputo contenida en el expediente de casilla con los resultados que de la misma obraba en poder del presidente del Consejo Distrital y que en _____ casillas en donde se encontraron causales de recuento, fueron recontadas levantándose el acta correspondiente.

RESULTADOS DE LA VOTACIÓN

TOTAL DE VOTOS EN EL DISTRITO

| PARTIDO | (Con letra) | (Con número) |
|-----------------------------------|-------------|--------------|
| | | |
| | | |
| | | |
| | | |
| | | |
| | | |
| | | |
| | | |
| | | |
| CANDIDATOS/A/S NO REGISTRADOS/A/S | | |
| VOTOS NULOS | | |
| VOTACIÓN TOTAL | | |

NOTA: EN EL CASO DE LA CANDIDATURA COMÚN, LA DISTRIBUCIÓN DE LOS VOTOS DE LA ELECCIÓN DE MAYORÍA RELATIVA, CORRESPONDERÁ AL CONSEJO GENERAL EN TÉRMINOS DEL CONVENIO Y SE VERA REFLEJADO EN EL ACTA DE CÓMPUTO FINAL DE LA ELECCIÓN PARA LAS DIPUTACIONES LOCALES DE REPRESENTACIÓN PROPORCIONAL, CON FUNDAMENTO EN EL ARTÍCULO 89, PÁRRAFO TERCERO, FRACCIÓN VIII DE LA LEY ELECTORAL PARA EL ESTADO DE TAMAULIPAS.

CONSEJERO/A PRESIDENTE

CONSEJO DISTRITAL

| NOMBRE | FIRMA | T/S * |
|--------|-------|-------|
| | | |

* T= TITULAR, S=SUPLENTE

SECRETARIO/A

| NOMBRE | FIRMA | T/S * |
|--------|-------|-------|
| | | |

* T= TITULAR, S=SUPLENTE

CONSEJEROS/A/S ELECTORALES

| NOMBRES | FIRMA | P/S * |
|---------|-------|-------|
| | | |
| | | |
| | | |
| | | |
| | | |

* P= PROPIETARIO/A, S=SUPLENTE

REPRESENTANTES DE PARTIDOS POLÍTICOS

| PARTIDO | NOMBRES | FIRMAS | P/S * |
|---------|---------|--------|-------|
| | | | |
| | | | |
| | | | |
| | | | |
| | | | |
| | | | |
| | | | |
| | | | |
| | | | |

* P= PROPIETARIO/A, S= SUPLENTE





ENTIDAD FEDERATIVA: _____
 DISTRITO ELECTORAL LOCAL: _____ CABECERA DISTRITAL: _____
 En: _____ alas _____ horas del día _____
 de junio de 2019, en _____ domicilio del Consejo Distrital _____
 se reunieron sus integrantes con fundamento en los artículos 309, 310, 311, inciso d) de la Ley General de instituciones y Procedimientos Electorales y 277, Fracción II, 280, 281, 282, 283, 284 de la Ley Electoral para el Estado de Tamaulipas y procedieron a realizar el CÓMPUTO DISTRITAL de la elección para las DIPUTACIONES LOCALES, haciendo constar que de _____ paquetes que contenían los expedientes de la elección sin muestras de alteración y siguiendo el orden numérico de las casillas, se cotejó el resultado del acta de escrutinio y cómputo contenida en el expediente de casilla con los resultados que de la misma obraba en poder del presidente del Consejo Distrital y que en _____ casillas en donde se encontraron causales de recuento, fueron recontadas levantándose el acta correspondiente.

RESULTADOS DE LA VOTACIÓN

TOTAL DE VOTOS EN EL DISTRITO

| PARTIDO | (Con letra) | (Con número) |
|-----------------------------------|-------------|--------------|
| | | |
| | | |
| | | |
| | | |
| | | |
| | | |
| | | |
| | | |
| | | |
| CANDIDATOS/A/S NO REGISTRADOS/A/S | | |
| VOTOS NULOS | | |
| VOTACIÓN TOTAL | | |

NOTA: EN EL CASO DE LA CANDIDATURA COMÚN, LA DISTRIBUCIÓN DE LOS VOTOS DE LA ELECCIÓN DE MAYORÍA RELATIVA, CORRESPONDERÁ AL CONSEJO GENERAL EN TÉRMINOS DEL CONVENIO Y SE VERA REFLEJADO EN EL ACTA DE CÓMPUTO FINAL DE LA ELECCIÓN PARA LAS DIPUTACIONES LOCALES DE REPRESENTACIÓN PROPORCIONAL: CON FUNDAMENTO EN EL ARTÍCULO 89, PÁRRAFO TERCERO, FRACCIÓN VIII DE LA LEY ELECTORAL PARA EL ESTADO DE TAMAULIPAS.

CONSEJERO/A PRESIDENTE

CONSEJO DISTRITAL

| NOMBRE | FIRMA | T/S * |
|--------|-------|-------|
| | | |

* T= TITULAR, S=SUPLENTE

SECRETARIO/A

| NOMBRE | FIRMA | T/S * |
|--------|-------|-------|
| | | |

* T= TITULAR, S=SUPLENTE

CONSEJEROS/AS ELECTORALES

| NOMBRES | FIRMA | P/S * |
|---------|-------|-------|
| | | |
| | | |
| | | |
| | | |
| | | |
| | | |

* P= PROPIETARIO/A, S=SUPLENTE

REPRESENTANTES DE PARTIDOS POLÍTICOS

| PARTIDO | NOMBRES | FIRMAS | P/S * |
|---------|---------|--------|-------|
| | | | |
| | | | |
| | | | |
| | | | |
| | | | |
| | | | |
| | | | |
| | | | |
| | | | |



Optimized using trial version
www.balesio.com

* P= PROPIETARIO/A, S= SUPLENTE

Diputaciones Locales



PAN



PRD



PT



Nueva Alianza



Encuentro Social

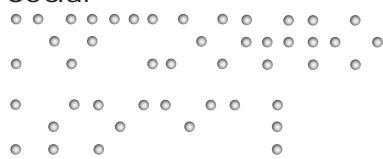

Candidato/a

pendiente

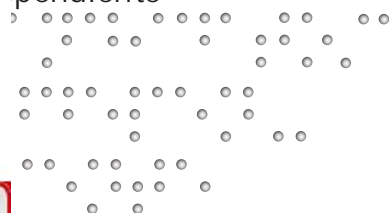

Optimized using
trial version
www.balesio.com

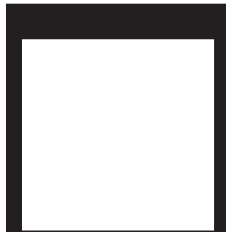

PRI



PVEM

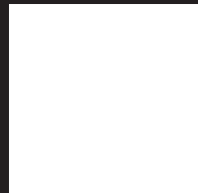

Movimiento Ciudadano

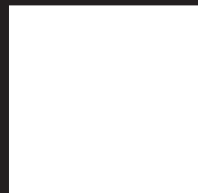
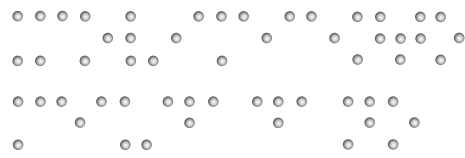

Morena



Candidatura Común

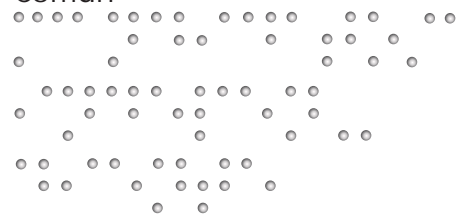

Candidato/a no registrado/a

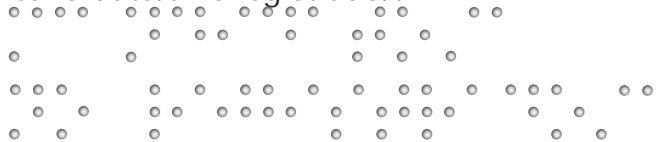

Diputaciones Locales Representación Proporcional

Braille representation of the title:
PROCESO ELECTORAL LOCAL 2018-2019
Diputaciones Locales
Representación Proporcional

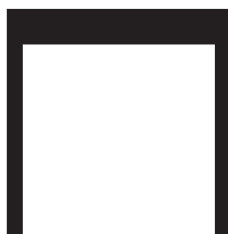

PAN
Braille representation of PAN



PRD
Braille representation of PRD



PT
Braille representation of PT

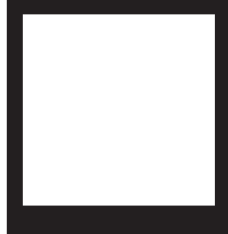

Nueva Alianza
Braille representation of Nueva Alianza



Encuentro Social
Braille representation of Encuentro Social



Optimized using trial version
www.balesio.com



PRI
Braille representation of PRI



PVEM
Braille representation of PVEM



Movimiento Ciudadano
Braille representation of Movimiento Ciudadano



Morena
Braille representation of Morena



Candidato/a no registrado/a
Braille representation of Candidato/a no registrado/a



PROCESO ELECTORAL LOCAL 2018-2019

GUÍA DE APOYO PARA LA CLASIFICACIÓN DE LOS VOTOS

Después de sacar los votos de la urna de la elección para las **DIPUTACIONES LOCALES**, agrúpalos encima de cada uno de los ejemplos de la Guía, cuando termines, cuéntalos por montoncitos. Los ejemplos que se muestran en la Guía son enunciativos más no limitativos. Algunos otros ejemplos de formas válidas para marcar el voto pueden ser las siguientes:



También se puede marcar con una palabra o frase como alguna de éstas:

“Si”, “aquí es”, “lo mejor”, “me gusta” entre otras.

Si la marca sale del recuadro, pero es evidente la decisión de la o el elector, el voto cuenta para el partido político o candidatura marcados.

PARTIDO POLÍTICO **VOTOS VÁLIDOS**

PROCESO ELECTORAL LOCAL 2018 - 2019
DIPUTACIONES LOCALES

ENTIDAD FEDERATIVA: _____ DISTRITO ELECTORAL LOCAL: _____
MUNICIPIO: _____

Marque el recuadro de su preferencia

| | | | |
|--------------------------|-------------------------------------|--------------------------|--------------------------|
| | <input checked="" type="checkbox"/> | | <input type="checkbox"/> |
| | <input type="checkbox"/> | | <input type="checkbox"/> |
| | <input type="checkbox"/> | | <input type="checkbox"/> |
| | <input type="checkbox"/> | | <input type="checkbox"/> |
| | <input type="checkbox"/> | | <input type="checkbox"/> |
| <input type="checkbox"/> | <input type="checkbox"/> | <input type="checkbox"/> | <input type="checkbox"/> |

Colección Presidente del Consejo General Instituto Electoral Secretaría del Consejo General Instituto Electoral

PARTIDO REVOLUCIONARIO INSTITUCIONAL **VOTOS VÁLIDOS**

PROCESO ELECTORAL LOCAL 2018 - 2019
DIPUTACIONES LOCALES

ENTIDAD FEDERATIVA: _____ DISTRITO ELECTORAL LOCAL: _____
MUNICIPIO: _____

Marque el recuadro de su preferencia

| | | | |
|--------------------------|--------------------------|--------------------------|-------------------------------------|
| | <input type="checkbox"/> | | <input checked="" type="checkbox"/> |
| | <input type="checkbox"/> | | <input type="checkbox"/> |
| | <input type="checkbox"/> | | <input type="checkbox"/> |
| | <input type="checkbox"/> | | <input type="checkbox"/> |
| | <input type="checkbox"/> | | <input type="checkbox"/> |
| <input type="checkbox"/> | <input type="checkbox"/> | <input type="checkbox"/> | <input type="checkbox"/> |

Colección Presidente del Consejo General Instituto Electoral Secretaría del Consejo General Instituto Electoral

PARTIDO VERDE ECOLOGISTA DE MÉXICO **VOTOS VÁLIDOS**

PROCESO ELECTORAL LOCAL 2018 - 2019
DIPUTACIONES LOCALES

ENTIDAD FEDERATIVA: _____ DISTRITO ELECTORAL LOCAL: _____
MUNICIPIO: _____

Marque el recuadro de su preferencia

| | | | |
|--------------------------|-------------------------------------|--------------------------|--------------------------|
| | <input type="checkbox"/> | | <input type="checkbox"/> |
| | <input checked="" type="checkbox"/> | | <input type="checkbox"/> |
| | <input type="checkbox"/> | | <input type="checkbox"/> |
| | <input type="checkbox"/> | | <input type="checkbox"/> |
| | <input type="checkbox"/> | | <input type="checkbox"/> |
| <input type="checkbox"/> | <input type="checkbox"/> | <input type="checkbox"/> | <input type="checkbox"/> |

Colección Presidente del Consejo General Instituto Electoral Secretaría del Consejo General Instituto Electoral

PARTIDO DEL TRABAJO **VOTOS VÁLIDOS**

PROCESO ELECTORAL LOCAL 2018 - 2019
DIPUTACIONES LOCALES

ENTIDAD FEDERATIVA: _____ DISTRITO ELECTORAL LOCAL: _____
MUNICIPIO: _____

Marque el recuadro de su preferencia

| | | | |
|--------------------------|-------------------------------------|--------------------------|--------------------------|
| | <input type="checkbox"/> | | <input type="checkbox"/> |
| | <input type="checkbox"/> | | <input type="checkbox"/> |
| | <input checked="" type="checkbox"/> | | <input type="checkbox"/> |
| | <input type="checkbox"/> | | <input type="checkbox"/> |
| | <input type="checkbox"/> | | <input type="checkbox"/> |
| <input type="checkbox"/> | <input type="checkbox"/> | <input type="checkbox"/> | <input type="checkbox"/> |

Colección Presidente del Consejo General Instituto Electoral Secretaría del Consejo General Instituto Electoral

NUEVA ALIANZA **VOTOS VÁLIDOS**

PROCESO ELECTORAL LOCAL 2018 - 2019
DIPUTACIONES LOCALES

ENTIDAD FEDERATIVA: _____ DISTRITO ELECTORAL LOCAL: _____
MUNICIPIO: _____

Marque el recuadro de su preferencia

| | | | |
|--------------------------|-------------------------------------|--------------------------|--------------------------|
| | <input type="checkbox"/> | | <input type="checkbox"/> |
| | <input type="checkbox"/> | | <input type="checkbox"/> |
| | <input type="checkbox"/> | | <input type="checkbox"/> |
| | <input checked="" type="checkbox"/> | | <input type="checkbox"/> |
| | <input type="checkbox"/> | | <input type="checkbox"/> |
| <input type="checkbox"/> | <input type="checkbox"/> | <input type="checkbox"/> | <input type="checkbox"/> |

Colección Presidente del Consejo General Instituto Electoral Secretaría del Consejo General Instituto Electoral

morena **VOTOS VÁLIDOS**

PROCESO ELECTORAL LOCAL 2018 - 2019
DIPUTACIONES LOCALES

ENTIDAD FEDERATIVA: _____ DISTRITO ELECTORAL LOCAL: _____
MUNICIPIO: _____

Marque el recuadro de su preferencia

| | | | |
|--------------------------|--------------------------|--------------------------|-------------------------------------|
| | <input type="checkbox"/> | | <input type="checkbox"/> |
| | <input type="checkbox"/> | | <input type="checkbox"/> |
| | <input type="checkbox"/> | | <input type="checkbox"/> |
| | <input type="checkbox"/> | | <input checked="" type="checkbox"/> |
| | <input type="checkbox"/> | | <input type="checkbox"/> |
| <input type="checkbox"/> | <input type="checkbox"/> | <input type="checkbox"/> | <input type="checkbox"/> |

Colección Presidente del Consejo General Instituto Electoral Secretaría del Consejo General Instituto Electoral

D E F CANDIDATURA COMÚN **VOTOS VÁLIDOS**

PROCESO ELECTORAL LOCAL 2018 - 2019
DIPUTACIONES LOCALES

ENTIDAD FEDERATIVA: _____ DISTRITO ELECTORAL LOCAL: _____
MUNICIPIO: _____

Marque el recuadro de su preferencia

| | | | |
|--------------------------|--------------------------|--------------------------|-------------------------------------|
| | <input type="checkbox"/> | | <input type="checkbox"/> |
| | <input type="checkbox"/> | | <input type="checkbox"/> |
| | <input type="checkbox"/> | | <input type="checkbox"/> |
| | <input type="checkbox"/> | | <input type="checkbox"/> |
| | <input type="checkbox"/> | | <input checked="" type="checkbox"/> |
| <input type="checkbox"/> | <input type="checkbox"/> | <input type="checkbox"/> | <input type="checkbox"/> |

Colección Presidente del Consejo General Instituto Electoral Secretaría del Consejo General Instituto Electoral

A B C COALICIÓN A, B, C **VOTOS VÁLIDOS**

PROCESO ELECTORAL LOCAL 2018 - 2019
DIPUTACIONES LOCALES

ENTIDAD FEDERATIVA: _____ DISTRITO ELECTORAL LOCAL: _____
MUNICIPIO: _____

Marque el recuadro de su preferencia

| | | | |
|--------------------------|-------------------------------------|--------------------------|--------------------------|
| | <input checked="" type="checkbox"/> | | <input type="checkbox"/> |
| | <input checked="" type="checkbox"/> | | <input type="checkbox"/> |
| | <input checked="" type="checkbox"/> | | <input type="checkbox"/> |
| | <input type="checkbox"/> | | <input type="checkbox"/> |
| | <input type="checkbox"/> | | <input type="checkbox"/> |
| <input type="checkbox"/> | <input type="checkbox"/> | <input type="checkbox"/> | <input type="checkbox"/> |

Colección Presidente del Consejo General Instituto Electoral Secretaría del Consejo General Instituto Electoral

A C COALICIÓN A, C **VOTOS VÁLIDOS**

PROCESO ELECTORAL LOCAL 2018 - 2019
DIPUTACIONES LOCALES

ENTIDAD FEDERATIVA: _____ DISTRITO ELECTORAL LOCAL: _____
MUNICIPIO: _____

Marque el recuadro de su preferencia

| | | | |
|--------------------------|-------------------------------------|--------------------------|--------------------------|
| | <input checked="" type="checkbox"/> | | <input type="checkbox"/> |
| | <input type="checkbox"/> | | <input type="checkbox"/> |
| | <input checked="" type="checkbox"/> | | <input type="checkbox"/> |
| | <input type="checkbox"/> | | <input type="checkbox"/> |
| | <input type="checkbox"/> | | <input type="checkbox"/> |
| <input type="checkbox"/> | <input type="checkbox"/> | <input type="checkbox"/> | <input type="checkbox"/> |

Colección Presidente del Consejo General Instituto Electoral Secretaría del Consejo General Instituto Electoral

B C COALICIÓN B, C **VOTOS VÁLIDOS**

PROCESO ELECTORAL LOCAL 2018 - 2019
DIPUTACIONES LOCALES

ENTIDAD FEDERATIVA: _____ DISTRITO ELECTORAL LOCAL: _____
MUNICIPIO: _____

Marque el recuadro de su preferencia

| | | | |
|--------------------------|-------------------------------------|--------------------------|--------------------------|
| | <input type="checkbox"/> | | <input type="checkbox"/> |
| | <input checked="" type="checkbox"/> | | <input type="checkbox"/> |
| | <input checked="" type="checkbox"/> | | <input type="checkbox"/> |
| | <input type="checkbox"/> | | <input type="checkbox"/> |
| | <input type="checkbox"/> | | <input type="checkbox"/> |
| <input type="checkbox"/> | <input type="checkbox"/> | <input type="checkbox"/> | <input type="checkbox"/> |

Colección Presidente del Consejo General Instituto Electoral Secretaría del Consejo General Instituto Electoral

CANDIDATOS/AS INDEPENDIENTES **VOTOS VÁLIDOS**

PROCESO ELECTORAL LOCAL 2018 - 2019
DIPUTACIONES LOCALES

ENTIDAD FEDERATIVA: _____ DISTRITO ELECTORAL LOCAL: _____
MUNICIPIO: _____

Marque el recuadro de su preferencia

| | | | |
|-------------------------------------|--------------------------|--------------------------|--------------------------|
| | <input type="checkbox"/> | | <input type="checkbox"/> |
| | <input type="checkbox"/> | | <input type="checkbox"/> |
| | <input type="checkbox"/> | | <input type="checkbox"/> |
| | <input type="checkbox"/> | | <input type="checkbox"/> |
| | <input type="checkbox"/> | | <input type="checkbox"/> |
| <input checked="" type="checkbox"/> | <input type="checkbox"/> | <input type="checkbox"/> | <input type="checkbox"/> |

Colección Presidente del Consejo General Instituto Electoral Secretaría del Consejo General Instituto Electoral

CANDIDATOS/AS NO REGISTRADOS/AS **VOTOS VÁLIDOS**

PROCESO ELECTORAL LOCAL 2018 - 2019
DIPUTACIONES LOCALES

ENTIDAD FEDERATIVA: _____ DISTRITO ELECTORAL LOCAL: _____
MUNICIPIO: _____

Marque el recuadro de su preferencia

| | | | |
|--------------------------|--------------------------|--------------------------|--------------------------|
| | <input type="checkbox"/> | | <input type="checkbox"/> |
| | <input type="checkbox"/> | | <input type="checkbox"/> |
| | <input type="checkbox"/> | | <input type="checkbox"/> |
| | <input type="checkbox"/> | | <input type="checkbox"/> |
| | <input type="checkbox"/> | | <input type="checkbox"/> |
| <input type="checkbox"/> | <input type="checkbox"/> | <input type="checkbox"/> | <input type="checkbox"/> |

Colección Presidente del Consejo General Instituto Electoral Secretaría del Consejo General Instituto Electoral

VOTOS NULOS **VOTOS NULOS**

PROCESO ELECTORAL LOCAL 2018 - 2019
DIPUTACIONES LOCALES

ENTIDAD FEDERATIVA: _____ DISTRITO ELECTORAL LOCAL: _____
MUNICIPIO: _____

Marque el recuadro de su preferencia

| | | | |
|--------------------------|--------------------------|--------------------------|--------------------------|
| | <input type="checkbox"/> | | <input type="checkbox"/> |
| | <input type="checkbox"/> | | <input type="checkbox"/> |
| | <input type="checkbox"/> | | <input type="checkbox"/> |
| | <input type="checkbox"/> | | <input type="checkbox"/> |
| | <input type="checkbox"/> | | <input type="checkbox"/> |
| <input type="checkbox"/> | <input type="checkbox"/> | <input type="checkbox"/> | <input type="checkbox"/> |

Colección Presidente del Consejo General Instituto Electoral Secretaría del Consejo General Instituto Electoral



Optimized using www.babel.com

PROCESO ELECTORAL LOCAL 2018-2019
**CONSTANCIA INDIVIDUAL DE RESULTADOS ELECTORALES
 DE PUNTO DE RECUENTO DE LA ELECCIÓN PARA LAS
 DIPUTACIONES LOCALES**

ENTIDAD FEDERATIVA: _____ DISTRITO ELECTORAL LOCAL: _____

CABECERA DISTRITAL: _____ SECCIÓN: _____ CASILLA: _____
(Con número)

GRUPO: _____ PUNTO DE RECUENTO: _____
(Con número)

NÚMERO DE BOLETAS SOBANTES: _____
(Con número)

| PARTIDO, COALICIÓN O CANDIDATURA | RESULTADOS ELECTORALES <small>(Con número)</small> |
|----------------------------------|---|
| | |
| | |
| | |
| | |
| | |
| | |
| | |
| | |
| | |
| DEF | |
| A B C | |
| A B | |
| A C | |
| B C | |
| S | |
| | |
| | |



Optimized using
trial version
www.balesio.com

NÚMERO _____
(Con número)

Se anexará (ya esta constancia para su resolución en el pleno del Consejo)

EL RECUENTO DE ESTA CASILLA INICIÓ A LAS: _____ HORAS DEL DÍA _____ DE JUNIO DE _____
(Con número)

2019Y CONCLUYÓ A LAS: _____ HORAS DEL DÍA _____ DE JUNIO DE 2019.
(Con número)

MIEMBROS QUE COMPONEN EL GRUPO DE TRABAJO *(Escriba los nombres de las y los miembros y solicite que firmen en su totalidad los que estén presentes)*

| NOMBRE DE LA O EL AUXILIAR DE RECUENTO | | FIRMA |
|--|--|-------|
| | | |
| | | |
| | | |
| | | |

| CARGO <small>(Abreviar)</small> | NOMBRE DE LA O EL CONSEJERO | FIRMA |
|------------------------------------|-----------------------------|-------|
| | | |
| | | |
| | | |

REPRESENTANTES DE PARTIDOS POLÍTICOS Y DE CANDIDATURAS INDEPENDIENTES EN EL GRUPO DE TRABAJO *(Solicite a las y los representantes de partidos políticos y de candidaturas independientes que escriban su nombre y firmen en su totalidad los que estén presentes)*

| PARTIDO O CANDIDATURA | NOMBRES | FIRMAS | <small>(Marque con "X")</small> | | |
|---------------------------|---------|--------|---------------------------------|--------------------|---------------------|
| | | | NO FIRMÓ NEGATIVA | FIRMÓ POR AUSENCIA | FIRMÓ BAJO PROTESTA |
| | | | | | |
| | | | | | |
| | | | | | |
| | | | | | |
| | | | | | |
| | | | | | |
| | | | | | |
| | | | | | |
| | | | | | |
| CANDIDATURA INDEPENDIENTE | | | | | |

ESCRITOS DE PROTESTA *(En su caso, escriba el número de escritos de protesta en el recuadro del partido político y/o de la candidatura independiente que presentaron y méталos en la bolsa de expediente de la elección para las Diputaciones Locales)*



EN EL CASO DE LA CASILLA ESPECIAL ¿ENCONTRÓ BOLETAS DE OTRO PRINCIPIO? SI NO
(Marque con "X")

SI SU RESPUESTA FUE "SI", INDIQUE CUÁNTAS BOLETAS:

(Con número) MAYORÍA RELATIVA _____
(Con número) REPRESENTACIÓN PROPORCIONAL

COPIA PARA LAS Y LOS REPRESENTANTES DE LOS PARTIDOS POLÍTICOS Y DE CANDIDATURAS INDEPENDIENTES

ESCRIBA FUERTE EN EL ACTA CON PLUMA NEGRA, PARA QUE TODAS LAS COPIAS SE PUEDAN LEER Y SIGA CADA UNA DE LAS INSTRUCCIONES.

1 COPIE Y ANOTE LA INFORMACIÓN DEL NOMBRAMIENTO QUE HACE REFERENCIA A SUS FUNCIONES:

ENTIDAD FEDERATIVA: _____

DISTRITO ELECTORAL LOCAL: _____ SECCIÓN: _____
(Con número)

MUNICIPIO: _____

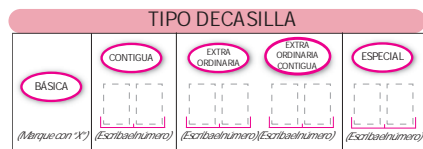

INSTALACIÓN DE LA CASILLA

2 LA CASILLA SE INSTALÓ EN: _____
(Escriba la calle, número, colonia, localidad o lugar)

Y SU INSTALACIÓN EMPEZÓ A LAS _____: _____ A.M. DEL DÍA 2 DE JUNIO DE 2019.

SI LA CASILLA SE INSTALÓ EN UN LUGAR DIFERENTE AL APROBADO POR EL CONSEJO DISTRITAL, EXPLIQUE LAS CAUSAS: _____

3 ESCRIBA EL NOMBRE DE LAS Y LOS FUNCIONARIOS DE MESA DIRECTIVA DE CASILLA, MARQUE CON "X" SI LA O EL FUNCIONARIO SE TOMÓ DE LA FILA DE VOTANTES Y ASEGÚRESE QUE FIRMEN EN SU TOTALIDAD QUIENES ESTÉN PRESENTES EN LA INSTALACIÓN DE LA CASILLA:

| CARGO | DE LA FILA | NOMBRES | FIRMAS |
|-------------------|------------|---------|--------|
| PRESIDENTE/A | | | |
| SECRETARIO/A | | | |
| 1er. ESCRUTADOR/A | | | |
| 2o. ESCRUTADOR/A | | | |

4 CUENTE DE UNA EN UNA EL TOTAL DE BOLETAS RECIBIDAS Y ANOTE LA CANTIDAD:

DIPUTACIONES LOCALES: _____
(Con número) _____
(Con letra)

5 ESCRIBA EL NÚMERO DE LOS FOLIOS INICIAL Y FINAL DE LAS BOLETAS DE LAS DIPUTACIONES LOCALES, EN CASO DE QUE LOS FOLIOS NO SEAN CONTINUOS, UTILICE EL SEGUNDO CUADRO.

DIPUTACIONES LOCALES

DEL NÚMERO: IETAM- _____ AL NÚMERO: IETAM- _____
(Con número) (Con número)

DEL NÚMERO: IETAM- _____ AL NÚMERO: IETAM- _____
(Con número) (Con número)

6 ESCRIBA EL TOTAL DE LAS Y LOS ELECTORES QUE ESTÁN EN LA LISTA NOMINAL:

_____ (Con número) _____ (Con letra)

7 ESCRIBA EL TOTAL DE LAS Y LOS ELECTORES QUE ESTÁN EN LA LISTA QUE CONTIENE LAS RESOLUCIONES DEL TRIBUNAL ELECTORAL (LISTA NOMINAL ADICIONAL), SÓLO EN CASO DE HABERLA RECIBIDO, SI NO LA RECIBIÓ ESCRIBA CEROS.

_____ (Con número) _____ (Con letra)

8 ¿ALGUNA O ALGÚN REPRESENTANTE DE PARTIDO POLÍTICO Y DE CANDIDATURA INDEPENDIENTE FIRMÓ O SELLÓ LAS BOLETAS? SI NO
(Marque con "X")

MARQUE CON "X" LA O EL REPRESENTANTE ETAS:

9 ANTE LAS Y LOS FUNCIONARIOS Y LAS Y LOS REPRESENTANTES DE LOS PARTIDOS POLÍTICOS Y DE CANDIDATURAS INDEPENDIENTES PRESENTES, LA O EL PRESIDENTE:

¿ESTABAN VACÍAS? SI NO (Marque con "X") ¿COLOCÓ LAS URNAS A LA VISTA DE TODAS LAS PERSONAS? SI NO (Marque con "X")

10 ¿FUE DURANTE LA INSTALACIÓN DE LA CASILLA? SI NO DESCRIBA BREVEMENTE: _____
(Marque con "X")

EN SU CASO, SE ESCRIBIERON EN _____ HOJA(S) DE INCIDENTES, MISMA(S) QUE SE ANEXA(N) A LA PRESENTE ACTA.
(Con número)

11 ESCRIBA LOS NOMBRES DE LAS Y LOS REPRESENTANTES DE LOS PARTIDOS POLÍTICOS Y DE CANDIDATURAS INDEPENDIENTES PRESENTES, MARQUE SI ES LA O EL PROPIETARIO (P) O SUPLENTE (S) Y ASEGÚRESE QUE FIRMEN EN SU TOTALIDAD EN LA INSTALACIÓN DE LA CASILLA.

MARQUE CON "X" SI FIRMÓ BAJO PROTESTA.

| PARTIDO O CANDIDATURA | NOMBRES | | FIRMAS | Abrogación "X" SI FIRMÓ BAJO PROTESTA | NOMBRES | | FIRMAS | Abrogación "X" SI FIRMÓ BAJO PROTESTA |
|---------------------------|---------|---|--------|---------------------------------------|---------|---|--------|---------------------------------------|
| | P | S | | | P | S | | |
| PAN | | | | | | | | |
| PRD | | | | | | | | |
| PRB | | | | | | | | |
| VERDE | | | | | | | | |
| PT | | | | | | | | |
| MOVIMIENTO CIUDADANO | | | | | | | | |
| alianza | | | | | | | | |
| morena | | | | | | | | |
| encuentro social | | | | | | | | |
| CANDIDATURA INDEPENDIENTE | | | | | | | | |

SI ALGUNA O ALGÚN REPRESENTANTE FIRMÓ BAJO PROTESTA, ESCRIBA EL PARTIDO POLÍTICO O CANDIDATURA INDEPENDIENTE Y LA RAZÓN:

12 LA VOTACIÓN INICIÓ A LAS _____: _____ A.M.

CIERRE DE LA VOTACIÓN

13 LA VOTACIÓN TERMINÓ A LAS _____: _____ P.M. POR QUE:

ANTES DE LAS 6 P.M. YA HABÍA VOTADO TODO EL ELECTORADO DE LA LISTA NOMINAL. DESPUÉS DE LAS 6 P.M. AÚN HABÍA ELECTORADO PRESENTE EN LA CASILLA.
 A LAS 6 P.M. YA NO HABÍA ELECTORADO EN LA CASILLA. SE SUSPENDIÓ DEFINITIVAMENTE LA VOTACIÓN.

14 ¿SE PRESENTARON INCIDENTES DURANTE EL DESARROLLO DE LA VOTACIÓN? SI NO ¿DURANTE EL CIERRE DE LA VOTACIÓN? SI NO
(Marque con "X") (Marque con "X")

DESCRIBA BREVEMENTE: _____ EN SU CASO, SE ESCRIBIERON EN _____ HOJA(S) DE INCIDENTES, MISMA(S) QUE SE ANEXA(N) A LA PRESENTE ACTA.
(Con número)

15 ESCRIBA EL NOMBRE DE LAS Y LOS FUNCIONARIOS DE MESA DIRECTIVA DE CASILLA Y ASEGÚRESE QUE FIRMEN EN SU TOTALIDAD QUIENES ESTÉN PRESENTES EN EL CIERRE DE LA VOTACIÓN:

| CARGO | NOMBRES | FIRMAS |
|-------------------|---------|--------|
| PRESIDENTE/A | | |
| SECRETARIO/A | | |
| 1er. ESCRUTADOR/A | | |
| 2o. ESCRUTADOR/A | | |

16 ESCRIBA LOS NOMBRES DE LAS Y LOS REPRESENTANTES DE LOS PARTIDOS POLÍTICOS Y DE CANDIDATURAS INDEPENDIENTES PRESENTES, MARQUE CON "X" SI ES LA O EL PROPIETARIO (P) O SUPLENTE (S) Y ASEGÚRESE QUE FIRMEN EN SU TOTALIDAD EN EL CIERRE DE LA VOTACIÓN. MARQUE CON "X" SI FIRMÓ BAJO PROTESTA:

| PARTIDO O CANDIDATURA | NOMBRES | | FIRMAS | Abrogación "X" SI FIRMÓ BAJO PROTESTA | NOMBRES | | FIRMAS | Abrogación "X" SI FIRMÓ BAJO PROTESTA |
|---------------------------|---------|---|--------|---------------------------------------|---------|---|--------|---------------------------------------|
| | P | S | | | P | S | | |
| PAN | | | | | | | | |
| PRD | | | | | | | | |
| PRB | | | | | | | | |
| VERDE | | | | | | | | |
| PT | | | | | | | | |
| MOVIMIENTO CIUDADANO | | | | | | | | |
| alianza | | | | | | | | |
| morena | | | | | | | | |
| encuentro social | | | | | | | | |
| CANDIDATURA INDEPENDIENTE | | | | | | | | |

SI ALGUNA O ALGÚN REPRESENTANTE FIRMÓ BAJO PROTESTA, ESCRIBA EL PARTIDO POLÍTICO O CANDIDATURA INDEPENDIENTE Y LA RAZÓN:

17 ESCRIBA EN EL RECUADRO CORRESPONDIENTE EL NÚMERO DE ESCRITOS DE INCIDENTES QUE LAS Y LOS REPRESENTANTES DE LOS PARTIDOS POLÍTICOS Y DE CANDIDATURAS INDEPENDIENTES HAYAN PRESENTADO DURANTE LA VOTACIÓN Y MÉTALOS EN LA BOLSA DE EXPEDIENTE DE LA ELECCIÓN PARA LAS DIPUTACIONES LOCALES.

18 UNA VEZ LLENADA Y FIRMADA EL ACTA, META EL ORIGINAL EN LA BOLSA DE EXPEDIENTE DE CASILLA DE LA ELECCIÓN PARA LAS DIPUTACIONES LOCALES Y ENTREGUE COPIA LEGIBLE A LAS Y LOS REPRESENTANTES DE LOS PARTIDOS POLÍTICOS Y DE CANDIDATURAS INDEPENDIENTES PRESENTES, SEGÚN EL ORDEN DE REGISTRO. EN CASO DE QUE ALGUNA O ALGÚN REPRESENTANTE DE PARTIDO POLÍTICO O DE CANDIDATURA INDEPENDIENTE, SOLICITE TOMAR UNA FOTOGRAFÍA DEL ORIGINAL DEL ACTA, USTED DEBE PERMITÍRSELO.

SE LEVANTÓ LA PRESENTE ACTA CON FUNDAMENTO EN LOS ARTÍCULOS 82, PÁRRAFO 1; 86 PÁRRAFO 1, INCISOS A) B) Y D); 253, 258 AL 261; 273 AL 278; 281; 282; PÁRRAFO 2, 285 AL 287; 295, PÁRRAFO 1, INCISO A); 296; 397; Y 435 DE LA LEY GENERAL DE INSTITUCIONES Y PROCEDIMIENTOS ELECTORALES, 80, 89 Y 271 DE LA LEY ELECTORAL DEL ESTADO DE TAMAULIPAS.

RECIBO DE COPIA LEGIBLE DE LAS ACTAS DE CASILLA Y DEL ACUSE DE RECIBO DE LA LISTA NOMINAL DE ELECTORES ENTREGADOS A LAS Y LOS REPRESENTANTES DE LOS PARTIDOS POLÍTICOS Y DE CANDIDATURAS INDEPENDIENTES

ESCRIBA FUERTE EN EL RECIBO CON PLUMA NEGRA, PARA QUE TODAS LAS COPIAS SE PUEDAN LEER Y SIGA CADA UNA DE LAS INSTRUCCIONES

1 DATOS DE LA CASILLA (Cople la información del "Nombramiento que indica sus funciones")

ENTIDAD FEDERATIVA: _____ DISTRITO ELECTORAL LOCAL: _____

MUNICIPIO: _____

LA CASILLA SE INSTALÓ EN: _____

SECCIÓN: _____

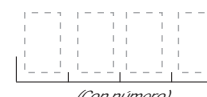





(Con número)

| TIPO DE CASILLA | | | | |
|-----------------------------------|--|---|--|--|
| BÁSICA <i>(Marque con "X")</i> | CONTIGUA <i>(Escriba el número)</i> | EXTRA ORDINARIA <i>(Escriba el número)</i> | EXTRA ORDINARIA CONTIGUA <i>(Escriba el número)</i> | ESPECIAL <i>(Escriba el número)</i> |

(Escriba la calle, número, colonia, localidad o lugar)

2 COPIAS LEGIBLES DE LAS ACTAS ENTREGADAS A LAS Y LOS REPRESENTANTES DE LOS PARTIDOS POLÍTICOS Y DE CANDIDATURAS INDEPENDIENTES (Marque con "X" en los cuadros de las actas y documentos que correspondan, escriba los nombres de las y los representantes de los partidos políticos y de candidaturas independientes que recibieron las copias y asegúrese que firmen de recibido).

| PARTIDO O CANDIDATURA | ACTA DE LA JORNADA ELECTORAL | ACTAS DE ESCRUTINIO Y COMPUTO DE LA ELECCION DE: | | | ACTA DE ELECTORES EN TRANSITO PARA CASILLAS ESPECIALES | HOJA DE INCIDENTES | CONSTANCIA DE CLAUSURA DE CASILLA Y REMISION DEL PAQUETE ELECTORAL AL CONSEJO DISTRITAL | ACUSE DE RECIBO DE LA LISTA NOMINAL DE ELECTORES | NOMBRES <i>(Escriba el nombre de la o el representante del partido politico segun el orden de registro o de candidaturas independientes)</i> | FIRMAS | TIPO DE REPRESENTANTE <i>(Marque con "X")</i> | |
|--|------------------------------|--|---|---|--|--------------------|---|--|---|--------|--|---------|
| | | DIPUTACIONES LOCALES | | | | | | | | | ANTE CASILLA | GENERAL |
| | 1 | 2 | 3 | 4 | | | | | | | | |
|  | | | | | | | | | | | | |
|  | | | | | | | | | | | | |
|  | | | | | | | | | | | | |
|  | | | | | | | | | | | | |
|  | | | | | | | | | | | | |
|  | | | | | | | | | | | | |
|  | | | | | | | | | | | | |
|  | | | | | | | | | | | | |
|  | | | | | | | | | | | | |
| CANDID INDEPEN | | | | | | | | | | | | |

MUESTRA ORIGINAL PARA LA BOLSA QUE VAR POR FUERA DEL PAQUETE ELECTORAL



Optimized using trial version
www.balesio.com

3 U... EL RECIBO, META EL ORIGINAL EN LA BOLSA QUE VA POR FUERA DEL PAQUETE ELECTORAL PARA EL CONSEJO DISTRITAL, PRIMERA COPIA PARA LA BOLSA QUE VA POR FUERA DEL PAQUETE ELECTORAL PARA EL CONSEJO DISTRITAL Y ENTREGUE LA SEGUNDA COPIA A LA O EL PRESIDENTE DE LA MESA DIRECTIVA DE CASILLA, EN CASO DE QUE ALGUNA O ALGÚN REPRESENTANTE DE PARTIDO POLÍTICO O DE CANDIDATURA INDEPENDIENTE SOLICITE TOMAR UNA FOTOGRAFÍA DE LOS ORIGINALES DE LAS ACTAS, USTED DEBE PERMITIRSELO. SE EXTIENDE EL PRESENTE RECIBO CON FUNDAMENTO EN LOS ARTÍCULOS 259, PÁRRAFO B); 296, PÁRRAFO 1; 435 DE LA LEY GENERAL DE INSTITUCIONES Y PROCEDIMIENTOS ELECTORALES Y 80, 89, Y 271 DE LA LEY ELECTORAL PARA EL ESTADO DE TAMAULIPAS



IETAM
INSTITUTO ELECTORAL DE TAMAULIPAS
PROCESO ELECTORAL LOCAL
2018-2019

CUADERNILLO PARA HACER LAS OPERACIONES DE ESCRUTINIO Y CÓMPUTO
**PARA CASILLAS BÁSICAS,
CONTIGUAS Y EXTRAORDINARIAS**

Este cuadernillo debe ser llenado por la o el secretario de mesa directiva de casilla.

1 ELECCIÓN PARA LAS
DIPUTACIONES
LOCALES

Quando termine de llenar y revisar los datos de este cuadernillo, cópielos en los apartados correspondientes del **Acta de escrutinio y cómputo de casilla** de las **Diputaciones Locales**.

Adhiera aquí la etiqueta con los datos de la casilla:

ENTIDAD:
DISTRITO LOCAL:
MUNICIPIO:
SECCIÓN:
CASILLA:

Escriba estos datos de identificación de la casilla en el apartado **1** de las Actas de escrutinio y cómputo de casilla de las elecciones para las Diputaciones Locales



Lea con cuidado las instrucciones y llene y escriba **con lápiz** en los recuadros correspondientes. Llene los 3 espacios con número **sin dejar lugares en blanco**, por ejemplo: 001, 012, 123.

BOLETAS SOBRANTES

1. Por medio de dos rayas diagonales con una **pluma negra** cancele las boletas sobrantes que no se utilizaron.
2. Cuente las boletas canceladas y escriba la cantidad obtenida en este recuadro: _____
3. Realice un segundo conteo de las boletas canceladas y escriba el resultado en este recuadro: _____
4. Si el resultado obtenido en los dos conteos es igual, escríbalo en este recuadro: _____
Si los resultados de los dos conteos no son iguales, vuelva a contar el total de boletas canceladas, hasta tener la seguridad de que la cantidad es correcta.

1 DIPUTACIONES LOCALES

1er Conteo

| | | |
|--|--|--|
| | | |
|--|--|--|

2do CONTEO

| | | |
|--|--|--|
| | | |
|--|--|--|

| | | |
|--|--|--|
| | | |
|--|--|--|

Escriba esta cantidad con número y letra en el apartado 2 del Acta de escrutinio y cómputo de casilla de la elección para las Diputaciones Locales.

PERSONAS QUE VOTARON EN LA LISTA NOMINAL

1. Pida a la o al primer escrutador que cuente a las personas que votaron de la lista nominal de la siguiente manera:
 - ◆ Que cuente el total de marcas "VOTÓ 2019" de la primera página de la lista nominal.
 - ◆ Que anote el resultado en la parte inferior de esa página.
 - ◆ Que repita esta operación en cada una de las páginas de la lista nominal.
 - ◆ Que sume con calculadora o manualmente los totales que anotó en todas las páginas de la lista nominal.

2. Escriba el resultado del primer conteo de marcas "VOTÓ 2019": _____

3. Pida a la o al primer escrutador que realice un segundo conteo de todas las marcas de "Votó 2019" en cada una de las páginas de la lista nominal y que las sume de nuevo.

4. Escriba el resultado del segundo conteo de marcas "VOTÓ 2019": _____

5. Si el resultado obtenido en los dos conteos anteriores es igual, escríbalo en el recuadro con la letra **A**.
Si los resultados de los dos conteos no son iguales, pida a la o al primer escrutador que vuelva a contar las marcas "VOTÓ 2019" en la lista nominal, hasta que tenga la seguridad de tener la cantidad correcta.

6. Si recibió el listado adicional de resoluciones del Tribunal Electoral, pida a la o al primer escrutador que cuente en el listado adicional el total de marcas "VOTÓ 2019" y escriba el resultado en el recuadro con la letra **B**. De no haber recibido este listado adicional escriba tres ceros "000".

7. Suma con calculadora o manualmente **A + B**; y escriba el resultado en el recuadro con la letra **C**.

1er CONTEO

| | | |
|--|--|--|
| | | |
|--|--|--|

2do CONTEO

| | | |
|--|--|--|
| | | |
|--|--|--|

| | | |
|--|--|--|
| | | |
|--|--|--|

A

| | | |
|--|--|--|
| | | |
|--|--|--|

B

| | | |
|--|--|--|
| | | |
|--|--|--|

C

Escriba esta cantidad con número y letra en el apartado 3 del Acta de escrutinio y cómputo de casilla de la elección para las Diputaciones Locales.

REPRESENTANTES DE PARTIDOS POLÍTICOS Y DE CANDIDATURAS INDEPENDIENTES QUE VOTARON EN LA CASILLA Y QUE NO SE INCLUYEN EN LA LISTA NOMINAL NI EN LA LISTA ADICIONAL

1. Pida a la o al primer escrutador que cuente las marcas "VOTÓ 2019" en la Relación de representantes de partidos políticos y de candidaturas independientes ante mesa directiva de casilla y escriba el total en el recuadro con letra **D**.

| | | |
|--|--|--|
| | | |
|--|--|--|

D

Escriba esta cantidad con número y letra en el apartado 4 del Acta de escrutinio y cómputo de casilla de la elección para las Diputaciones Locales.

TOTAL DE PERSONAS QUE VOTARON MÁS REPRESENTANTES DE LOS PARTIDOS POLÍTICOS Y DE CANDIDATURAS INDEPENDIENTES QUE VOTARON EN LA CASILLA Y QUE NO SE INCLUYEN EN LA LISTA NOMINAL NI EN LA ADICIONAL

1. Suma con calculadora o manualmente **C + D** y escriba el resultado en el recuadro con la letra **E**.

| | | |
|--|--|--|
| | | |
|--|--|--|

E

Escriba esta cantidad con número y letra en el apartado 5 del Acta de escrutinio y cómputo de casilla de la elección para las Diputaciones Locales.

VOTOS DE LA ELECCIÓN SACADOS DE LA URNA

1. Pida a la o al presidente de casilla que abra la urna y a la o al segundo escrutador que cuente los votos que se sacaron de la urna (**Diputaciones Locales**), según lo señalado en el **Funcionario de Casilla**. Escriba el resultado en el recuadro con la letra **F**.

| | | |
|--|--|--|
| | | |
|--|--|--|

F

Escriba esta cantidad con número y letra en el apartado 6 del Acta de escrutinio y cómputo de casilla de la elección para las Diputaciones Locales.



1. Pida a los escrutadores que saquen de la caja paquete electoral la **Guía de apoyo para la clasificación de los votos** de la elección para las **Diputaciones Locales** y la extiendan sobre una superficie plana como una mesa.
2. Identifiquen y separen los votos emitidos (formando montoncitos o apilándolos) orientándose con las figuras de la Guía y colocando sobre ésta las boletas según correspondan.
3. Una vez analizada la clasificación de los votos pida que las y los escrutadores cuenten los votos de cada montoncito y anoten las cantidades en la Guía.
4. Después, copie las cantidades de la Guía en la **COLUMNA 1** de la elección para las **Diputaciones Locales**.

- Votos de cada partido político, según le corresponda:

- Votos para candidatura común

- Votos para los partidos políticos en coalición: En caso de que alguna de las combinaciones de la coalición no hubiera obtenido votos, anote "000".

- Votos para candidaturas independientes:

- Votos para candidaturas no registradas:

- Votos nulos:

- Sume **con calculadora o manualmente** todos los votos de los partidos políticos, los votos para la candidatura común, los votos para cada coalición, los votos para las candidaturas independientes, los votos para candidaturas no registradas y los votos nulos de la elección y escriba la cantidad obtenida en este recuadro:

- Realice **con calculadora o manualmente** una segunda suma y el resultado anótelos en este recuadro:

- Si el resultado de las dos sumas es igual, escríbalo en este recuadro: En caso de que los resultados obtenidos no sean iguales, vuelva a sumar hasta que tenga la seguridad de tener la cantidad correcta.

| 1 DIPUTACIONES LOCALES | |
|---------------------------------|--|
| | COLUMNA 1 |
| | Votos sacados de la urna de Diputaciones Locales (Escriba con número) |
| Partido o coalición | |
| | |
| | |
| | |
| | |
| | |
| | |
| | |
| morena | |
| | |
| DEF | |
| COALICIÓN A-B-C | |
| A B C | |
| A B | |
| A C | |
| B C | |
| CANDIDATO/A INDEPENDIENTE | |
| CANDIDATOS/AS NO REGISTRADOS/AS | |
| VOTOS NULOS | |
| 1era SUMA | |
| 2da SUMA | |
| TOTAL | |
| | G |

Escriba las cantidades con número y letra de la **COLUMNA 1** de la elección para las Diputaciones Locales en el apartado **8** del Acta de escrutinio y cómputo de casilla de la elección para las Diputaciones Locales.

? COMPARATIVOS

1 DIPUTACIONES LOCALES

1. ¿Son iguales las cantidades anotadas en los recuadros con las letras **E** y **F** de la elección para las **Diputaciones Locales**?

SÍ NO
(Marque con "X")

Escriba esta respuesta en el apartado **7** del Acta de escrutinio y cómputo de casilla de la elección para las Diputaciones Locales.

2. ¿La suma de los votos de **Diputaciones Locales** sacados de la urna **F**, es igual al resultado total de la votación (recuadro con la letra **G**)?

SÍ NO
(Marque con "X")

Escriba esta respuesta en el apartado **9** del Acta de escrutinio y cómputo de casilla de la elección para las Diputaciones Locales.



VA DE CASILLA

e la o el presidente/a y secretario/a y que firmen en los espacios correspondientes.

Optimized using trial version
www.balesio.com
SECRETARIO/A

NOMBRES

FIRMAS

CUADERNILLO PARA HACER LAS OPERACIONES DE ESCRUTINIO Y CÓMPUTO PARA CASILLAS ESPECIALES

OPERACIONES DE ESCRUTINIO Y CÓMPUTO POR EL PRINCIPIO DE MAYORÍA RELATIVA

Este cuadernillo debe ser llenado por la o el secretario de mesa directiva de casilla.



Quando termine de llenar y revisar los datos de este cuadernillo, cópielos en los apartados correspondientes del **Acta de escrutinio y cómputo de casilla especial de Diputaciones Locales.**

Adhiera aquí la etiqueta con los datos de la casilla:

| |
|-----------------|
| ENTIDAD: |
| DISTRITO LOCAL: |
| MUNICIPIO: |
| SECCIÓN: |
| CASILLA: |

Escriba estos datos de identificación de la casilla en el apartado **1** de las Actas de escrutinio y cómputo de casilla especial de las elecciones para las Diputaciones Locales.



Lea con cuidado las instrucciones y llene y escriba **con lápiz** en los recuadros correspondientes. Llene los 3 espacios con número **sin dejar lugares en blanco**, por ejemplo: 001, 012, 123.

BOLETAS SOBRANTES

1. Por medio de dos rayas diagonales con una **pluma negra** cancele las boletas sobrantes que no se utilizaron.
2. Cuente las boletas canceladas y escriba la cantidad obtenida en este recuadro:
3. Realice un segundo conteo de las boletas canceladas y escriba el resultado en este recuadro:
4. Si el resultado obtenido en los dos conteos es igual, escríbalo en este recuadro:
Si los resultados de los dos conteos no son iguales, vuelva a contar el total de boletas canceladas, hasta tener la seguridad de que la cantidad es correcta.

PERSONAS QUE VOTARON POR MAYORÍA RELATIVA INCLUIDAS EN EL ACTA DE LAS Y LOS ELECTORES EN TRÁNSITO

1. Pida a la o al primer escrutador que cuente del **Acta de las y los electores en tránsito electores en tránsito** las personas que votaron por el principio de mayoría relativa de la siguiente manera:
 - ◆ Que cuente el total de personas que votaron anotadas en la primera hoja del **Acta de las y los electores en tránsito**.
 - ◆ Que anote el resultado en la parte inferior de esa página.
 - ◆ Que repita esta operación en cada una de las páginas del **Acta de las y los electores en tránsito**.
 - ◆ Que sume con calculadora o manualmente los totales que anotó en todas las páginas del **Acta de las y los electores en tránsito**.
2. Escriba el resultado del primer conteo de las personas que votaron por el principio de mayoría relativa:
3. Pida a la o al primer escrutador que realice un segundo conteo de las personas que votaron anotadas en el **Acta de las y los electores en tránsito** y que las sume de nuevo.
4. Escriba el resultado del segundo conteo de las personas que votaron por el principio de mayoría relativa:
5. Si el resultado obtenido en los dos conteos anteriores es igual, escríbalo en el recuadro con la letra **A**.
Si los resultados de los dos conteos no son iguales, pida a la o al primer escrutador que vuelva a contar a las personas que votaron anotadas en el **Acta de electores en tránsito**, hasta que tenga la seguridad de tener la cantidad correcta.

VOTOS DE LA ELECCIÓN DE MAYORÍA RELATIVA SACADOS DE LA URNA

1. Pida a la o al presidente de casilla que abra la urna y a la o al segundo escrutador que cuente los votos de la elección de Mayoría Relativa que se sacaron de la urna (**Diputaciones Locales**), según lo señalado en el **Guía para la y el Funcionario de Casilla**. Escriba el resultado en el recuadro con la letra **B** correspondiente.

1 DIPUTACIONES LOCALES

1er CONTEO

2do CONTEO

Escriba esta cantidad con número y letra en el apartado 2 del Acta de escrutinio y cómputo de casilla especial de la elección para las Diputaciones Locales de mayoría relativa.

1er CONTEO

2do CONTEO

A

Escriba esta cantidad con número y letra en el apartado 3 del Acta de escrutinio y cómputo de casilla especial de mayoría relativa de la elección para las Diputaciones Locales de mayoría relativa.

B

Escriba esta cantidad con número y letra en el apartado 4 del Acta de escrutinio y cómputo de casilla especial de la elección para las Diputaciones Locales de Mayoría Relativa



1 DIPUTACIONES LOCALES DE MAYORÍA RELATIVA

1. Pida a los escrutadores que saquen de la caja paquete electoral la **Guía de apoyo para la clasificación de los votos** de la elección para las **Diputaciones Locales** y la extiendan sobre una superficie plana como una mesa.
2. Identifiquen y separen los votos emitidos (formando montoncitos o apilándolos) orientándose con las figuras de la Guía y colocando sobre ésta las boletas según correspondan.
3. Una vez analizada la clasificación de los votos pida que las y los escrutadores cuenten los votos de cada montoncito y anoten las cantidades en la Guía.
4. Después, copie las cantidades de la Guía en la **COLUMNA 1** de la elección para las **Diputaciones Locales** de Mayoría Relativa.

– Votos de cada partido político, según le corresponda:

– Votos para candidatura común

– Votos para los partidos políticos en coalición: En caso de que alguna de las combinaciones de la coalición no hubiera obtenido votos, anote "000".

– Votos para candidaturas independientes:

– Votos para candidaturas no registradas:

– Votos nulos:

– Sume **con calculadora o manualmente** todos los votos de los partidos políticos, los votos para la candidatura común, los votos para cada coalición, los votos para las candidaturas independientes, los votos para candidaturas no registradas y los votos nulos de la elección y escriba la cantidad obtenida en este recuadro:

– Realice **con calculadora o manualmente** una segunda suma y el resultado anótelos en este recuadro:

– Si el resultado de las dos sumas es igual, escríbalo en este recuadro: En caso de que los resultados obtenidos no sean iguales, vuelva a sumar hasta que tenga la seguridad de tener la cantidad correcta.

| 1 DIPUTACIONES LOCALES | |
|---------------------------------|--|
| | COLUMNA 1 |
| | Votos sacados de la urna de Diputaciones Locales |
| | (Escriba con número) |
| Partido o coalición | |
| | |
| | |
| | |
| | |
| | |
| | |
| | |
| morena | |
| | |
| DEF | |
| COALICIÓN A-B-C | |
| A B C | |
| A B | |
| A C | |
| B C | |
| CANDIDATO/A INDEPENDIENTE | |
| CANDIDATOS/AS NO REGISTRADOS/AS | |
| VOTOS NULOS | |
| 1era SUMA | |
| 2da SUMA | |
| | TOTAL |
| | C |

Escriba las cantidades con número y letra de la **COLUMNA 1** de la elección para las Diputaciones Locales en el apartado **6** del Acta de escrutinio y cómputo de casilla especial de la elección para las Diputaciones Locales.

? COMPARATIVOS



Optimized using trial version
www.balesio.com

1 DIPUTACIONES LOCALES

1. ¿Son iguales las cantidades anotadas en los recuadros con las letras **A** y **B** de la elección para las **Diputaciones Locales**?

SÍ NO
(Marque con "X")

Escriba esta respuesta en el apartado **5** del Acta de escrutinio y cómputo de casilla especial de la elección para las Diputaciones Locales de mayoría relativa.

2. ¿La suma de los votos de **Diputaciones Locales** sacados de la urna **B**, es igual al resultado total de la votación (recuadro con la letra **C**)?

SÍ NO
(Marque con "X")

Escriba esta respuesta en el apartado **7** del Acta de escrutinio y cómputo de casilla especial de la elección para las Diputaciones Locales de mayoría relativa.

1 DIPUTACIONES LOCALES DE REPRESENTACIÓN PROPORCIONAL

- Una vez que la o el presidente de casilla tenga los votos de la elección de **Diputaciones Locales** por el principio de representación proporcional sacados de esa urna, pida a las y los escrutadores que:
- Saquen de la caja paquete electoral la **Guía de apoyo para la clasificación de los votos** de la elección para las **Diputaciones Locales** y la extiendan sobre una superficie plana como una mesa.
- Identifiquen y separen los votos emitidos para los partidos políticos (formando montoncitos o apilándolos) orientándose con las figuras de la Guía y colocando sobre ésta las boletas según correspondan.
- Una vez finalizada la clasificación de los votos pida que las y los escrutadores cuenten los votos de cada montoncito y anoten las cantidades en la Guía.
- Después, copie las cantidades de la Guía en la **COLUMNA 1** de la elección para las **Diputaciones Locales** de representación proporcional.

- Votos de cada partido político, según le corresponda:

- Votos para candidaturas no registradas:

- Votos nulos:

- Sume **con calculadora o manualmente** todos los votos de los partidos políticos, los votos para las candidaturas independientes, los votos para candidaturas no registradas y los votos nulos de la elección y escriba la cantidad obtenida en este recuadro:

- Realice **con calculadora o manualmente** una segunda suma y el resultado anótelos en este recuadro:

- Si el resultado de las dos sumas es igual, escríbalo en este recuadro: **En caso de que los resultados obtenidos no sean iguales, vuelva a sumar hasta que tenga la seguridad de tener la cantidad correcta.**

1 DIPUTACIONES LOCALES REPRESENTACIÓN PROPORCIONAL

| | COLUMNA 1 Votos sacados de la urna de Diputaciones Locales de R.P. (Escriba con número) |
|---------------------------------|--|
| Partido | |
| | |
| | |
| | |
| | |
| | |
| | |
| | |
| morena | |
| | |
| CANDIDATOS/AS NO REGISTRADOS/AS | |
| VOTOS NULOS | |
| 1era SUMA | |
| 2da SUMA | |
| TOTAL | |
| | C |

Escriba las cantidades con número y letra de la **COLUMNA 1** de la elección para las Diputaciones Locales de representación proporcional en el apartado **6** del Acta de escrutinio y cómputo de casilla especial de la elección para las Diputaciones Locales de representación proporcional.

? COMPARATIVOS

1 DIPUTACIONES LOCALES

1. ¿Son iguales las cantidades anotadas en los recuadros con las letras **A** y **B** de la elección para las **Diputaciones Locales** de representación proporcional ?

SÍ NO
(Marque con "X")

Escriba esta respuesta en el apartado **5** del Acta de escrutinio y cómputo de casilla especial de la elección para las Diputaciones Locales de representación proporcional.

2. ¿La suma de los votos de **Diputaciones Locales** de representación proporcional sacados de la urna **B** es igual al resultado total de la votación (recuadro con la letra **C**) ?

SÍ NO
(Marque con "X")

Escriba esta respuesta en el apartado **7** del Acta de escrutinio y cómputo de casilla especial de la elección para las Diputaciones Locales de representación proporcional.



1/A DE CASILLA

la o el presidente/a y secretario/a y que firmen en los espacios correspondientes.

| NOMBRES | FIRMAS |
|---------|--------|
| | |

PROCESO ELECTORAL LOCAL 2018 - 2019
RESULTADOS DE LA VOTACIÓN EN ESTA CASILLA
2 DE JUNIO DE 2019

ENTIDAD FEDERATIVA: TAMAULIPAS

DISTRITO ELECTORAL LOCAL:
(Escriba con número)

MUNICIPIO: _____ SECCIÓN:
(Escriba con número)

TIPO DE CASILLA

| | | | |
|------------------------------|--------------------------------|---------------------------------------|--|
| <input type="radio"/> BÁSICA | <input type="radio"/> CONTIGUA | <input type="radio"/> EXTRA ORDINARIA | <input type="radio"/> EXTRA ORDINARIA CONTIGUA |
| (Marque con "X") | (Escriba el número) | (Escriba el número) | (Escriba el número) |

ESCRIBA LOS RESULTADOS CON NÚMEROS GRANDES Y LEGIBLES.

| PARTIDO, COALICIÓN O CANDIDATO/A | RESULTADOS (CON NÚMERO) | FIRMA DE LAS Y LOS REPRESENTANTES DE PARTIDOS POLÍTICOS Y DE CANDIDATOS/AS INDEPENDIENTES |
|--|-------------------------|---|
| | DIPUTACIONES LOCALES | |
| | | |
| | | |
| | | |
| | | |
| | | |
| | | |
| | | |
| | | |
| | | |
| Candidatura Común | DEF | |
| Coalición | A B C | |
| | A B | |
| | A C | |
| | B C | |
| CANDIDATO/A INDEPENDIENTE | | |
| VOTOS PARA CANDIDATOS/AS NO REGISTRADOS/AS | | |
| VOTOS NULOS | | |

LA O EL PRESIDENTE DE LA MESA DIRECTIVA DE CASILLA

RESULTADOS DE LA VOTACIÓN EN ESTA CASILLA ESPECIAL 2 DE JUNIO DE 2019

ENTIDAD FEDERATIVA (ESTADO): _____

DISTRITO ELECTORAL LOCAL:

(Escriba con número)

MUNICIPIO: _____

SECCIÓN: _____

(Escriba con número)







TIPO DE CASILLA



ESPECIAL

(Escriba el número)

ESCRIBA LOS RESULTADOS CON NÚMEROS GRANDES Y LEGIBLES.

| PARTIDO, COALICIÓN O CANDIDATO/A | RESULTADOS (CON NÚMERO) | | FIRMA DE LAS Y LOS REPRESENTANTES DE PARTIDOS POLÍTICOS Y DE CANDIDATOS/AS INDEPENDIENTES |
|---|--|--------------------------------|--|
| | DIPUTACIONES LOCALES POR EL PRINCIPIO DE: | | |
| | MAYORÍA RELATIVA | REPRESENTACIÓN PROPORCIONAL | |
|  | | | |
|  | | | |
|  | | | |
|  | | | |
|  | | | |
|  | | | |
|  | | | |
| morena | | | |
|  | | | |
| Candidatura Común DEF | | | |
| A B C | | | |
| A B | | | |
| A C | | | |
| B C | | | |
| Coalición | | | |
| CANDIDATO/A INDEPENDIENTE | | | |
| VOTOS PARA CANDIDATOS/AS NO REGISTRADOS/AS | | | |
| VOTOS NULOS | | | |

LA O EL PRESIDENTE DE LA MESA DIRECTIVA DE CASILLA

PROCESO ELECTORAL LOCAL 2018 - 2019

RESULTADOS PRELIMINARES DE LAS ELECCIONES EN EL DISTRITO

ENTIDAD FEDERATIVA : TAMAULIPAS

CABECERA DISTRITAL: _____ DISTRITO ELECTORAL LOCAL: _____

ESTOS RESULTADOS CORRESPONDEN A: _____ CASILLAS DEL TOTAL DE: _____ QUE COMPRENDE EL DISTRITO,

HASTA LAS _____ HORAS DEL DÍA _____ DE JUNIO DE 2019.

ESCRIBA LOS RESULTADOS CON NÚMEROS GRANDES Y LEGIBLES.

| PARTIDO, COALICIÓN O CANDIDATO/A | RESULTADOS (CON NÚMERO) | |
|---|--|-----------------------------|
| | DIPUTACIONES LOCALES POR EL PRINCIPIO DE: | |
| | MAYORÍA RELATIVA | REPRESENTACIÓN PROPORCIONAL |
|  | | |
|  | | |
|  | | |
|  | | |
|  | | |
|  | | |
|  | | |
| morena | | |
|  | | |
| DEF | | |
| A B C | | |
| A B | | |
| A C | | |
| B C | | |
| CANDIDATO/A INDEPENDIENTE | | |
| VOTOS PARA CANDIDATOS/AS NO REGISTRADOS/AS | | |
| VOTOS VÁLIDOS | | |
| VOTOS NULOS | | |

LA O EL PRESIDENTE DEL CONSEJO DISTRITAL

PROCESO ELECTORAL LOCAL 2018 - 2019
RESULTADOS DE CÓMPUTO DISTRITAL









ENTIDAD FEDERATIVA : TAMAULIPAS

CABECERA DISTRITAL: _____ DISTRITO ELECTORAL LOCAL: _____

ESTOS RESULTADOS CORRESPONDEN A: _____ CASILLAS DEL TOTAL DE: _____ QUE COMPRENDE EL DISTRITO,

HASTA LAS _____ HORAS DEL DÍA _____ DE JUNIO DE 2019.

ESCRIBA LOS RESULTADOS CON NÚMEROS GRANDES Y LEGIBLES.

| PARTIDO, COALICIÓN O CANDIDATO/A | RESULTADOS (CON NÚMERO) | |
|---|--|-----------------------------|
| | DIPUTACIONES LOCALES POR EL PRINCIPIO DE: | |
| | MAYORÍA RELATIVA | REPRESENTACIÓN PROPORCIONAL |
|  | | |
|  | | |
|  | | |
|  | | |
|  | | |
|  | | |
|  | | |
|  | | |
|  | | |
| DEF | | |
| A B C | | |
| A B | | |
| A C | | |
| B C | | |
| CANDIDATO/A INDEPENDIENTE | | |
| VOTOS PARA CANDIDATOS/AS NO REGISTRADOS/AS | | |
| VOTOS VÁLIDOS | | |
| VOTOS NULOS | | |

LA O EL PRESIDENTE DEL CONSEJO DISTRITAL

**PROPUESTA DE DISEÑO DE FORMATOS
ÚNICOS PROCESO ELECTORAL LOCAL
2018-2019**

**LISTADO DE DOCUMENTACIÓN DE LA ELECCIÓN
PARA LAS DIPUTACIONES LOCALES**

DOCUMENTACIÓN SIN EMBLEMAS

| DOCUMENTO | |
|------------------|---|
| 27. | Constancia de Mayoría y validez de la elección par alas Diputaciones Locales. |
| 28. | Instructivo Braille. |
| 29. | Formato de registro de las y los electores con discapacidad que acuden a votar a la casilla. |
| 30. | Cartel de identificación de casilla. |
| 31. | Cartel de identificación de casilla especial. |
| 32. | Cartel de identificación de personas que requieren atención preferencial para acceder a la casilla. |
| 33. | Tarjetón vehicular. |
| 34. | Aviso de localización de casilla. |
| 35. | Aviso de localización de centros de recepción y traslado. |
| 36. | Cuaderno de resultados preliminares en el distrito. |
| 37. | Acta de electores en tránsito para casillas especiales. |
| 38. | Recibo de documentos y materiales electorales entregados a la o |
| | idente de mesa directiva de casilla. |
| | de documentos y materiales electorales entregados a la o |
| | dente de mesa directiva de casilla especial. |
| | de entrega del paquete electoral al consejo distrital. |
| | de entrega al Centro de Recolección y Traslado. |



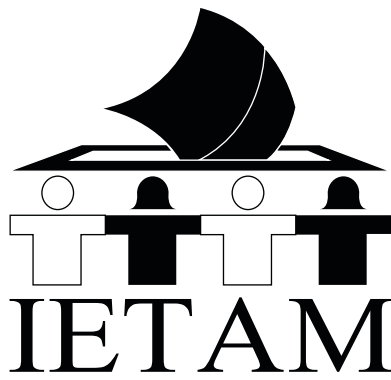

INSTITUTO ELECTORAL DE TAMAULIPAS

**PROCESO ELECTORAL LOCAL 2018-2019
CONSTANCIA DE MAYORÍA Y VALIDEZ DE LA ELECCIÓN
PARA LAS DIPUTACIONES LOCALES**

El Instituto Electoral de Tamaulipas por conducto del _____ Consejo Distrital Electoral ubicado en _____ organismo encargado de la preparación, desarrollo y vigilancia de las elecciones ordinarias 2018-2019; en cumplimiento de sus atribuciones, celebró la sesión Especial de Cómputo Distrital en día _____ de junio de 2019, y de acuerdo con las actas de escrutinio y computo levantadas el día de la jornada electoral en su circunscripción distrital, realizó el cómputo final de la elección de las Diputaciones Locales por el principio de Mayoría Relativa, según el procedimiento previsto en la Ley Electoral del Estado de Tamaulipas, emitiendo la Declaración de Validez de dicha elección. En virtud, del resultado del computo, la planilla que obtuvo la mayoría de votos fue registrada por el (la) _____ razón por la cual, con fundamento en los artículos 116, fracción IV de la Constitución Política de los Estados Unidos Mexicanos; 20, 25, 29, 30, 41 y demás aplicables de la Constitución Política del estado de Tamaulipas; 1, 3, 91 fracción II, 143, 148 fracciones VI y VIII, 280, 281, fracción II, 282 fracción IV y demás aplicables de la Ley Electoral del Estado de Tamaulipas, se sirve a expedir la siguiente:

CONSTANCIA DE MAYORÍA

PUESTO

NOMBRE

FIRMA

Se expide la presente Constancia en _____ (Municipio), Tamaulipas, a los (con letra) días del mes de junio del año dos mil diecinueve, para los usos electorales que al(el) _____ (PARTIDO POLÍTICO O COALICIÓN) y Diputados/as electos les asistan en los términos de la Ley Electoral del Estado de Tamaulipas.



Da Fe:

Optimized using
trial version
www.balesio.com

D/A PRESIDENTE

SECRETARIO/A

FUNCIONARIO/A DE CASILLA

En caso de que acuda a votar alguna o algún ciudadano con discapacidad visual, pregúntele si sabe leer escritura Braille y si desea utilizar las Plantillas y el Instructivo para emitir su voto, si así lo desea siga las siguientes instrucciones.

Instrucciones sobre el uso de la Plantilla Braille:

1 Coloque la boleta en la Plantilla Braille de la elección, sujetándola con las solapas de la parte posterior de la Plantilla, de manera que a través de los recuadros de ésta se vean alineados los emblemas de los Partidos Políticos, Candidatura Común y de las Candidaturas Independientes.

2 Entregue a la persona con discapacidad visual que acuda a votar a la casilla, la Plantilla Braille con la boleta en ella y este instructivo, y pídale que después de votar y haber introducido su voto en la boleta se regrese.



Después de votar, la persona con discapacidad visual le regrese la Plantilla Braille e instructivo resguárdelos y proporciónelos a otra u otro ciudadano con discapacidad visual que desee votar con

Instrucciones para votar con una plantilla braille:

- ① Solicite su boleta electoral dentro de la plantilla braille correspondiente.
- ② Verifique el título de cada plantilla braille.
- ③ Marque su elección a través del recuadro perforado a la izquierda de cada opción.



() Boleta y deposítela en la urna que corresponda.

Optimized using
trial version
www.balesio.com

CdSIIIa.

() Plantilla braille y este instructivo a cualquier funcionario de la



PROCESO ELECTORAL LOCAL 2018-2019

Votar en las elecciones constituye un derecho y una obligación del ciudadano

ENTIDAD FEDERATIVA (ESTADO): _____

DISTRITO ELECTORAL LOCAL:

MUNICIPIO: _____

SECCIÓN:

| TIPO DE CASILLA | | | |
|---------------------------------------|--|---|--|
| <p>BÁSICA</p> <p>(Marque con "X")</p> | <p>CONTIGUA</p> <p>(Escriba el número)</p> | <p>EXTRA ORDINARIA</p> <p>(Escriba el número)</p> | <p>CONTIGUA</p> <p>(Escriba el número)</p> |

Verifica tus datos y localiza tu primer apellido

AQUÍ VOTAN

Del apellido:

Al apellido:





PROCESO ELECTORAL LOCAL 2018-2019

CASILLA ESPECIAL

CASILLA: (Con número) DEMARCACIÓN MUNICIPAL ELECTORAL: (Con número)

MUNICIPIO: _____

DISTRITO ELECTORAL: _____

ESTA CASILLA TIENE SÓLO 750 BOLETAS

SI SU CREDENCIAL ES DE LA SECCIÓN (Con número) DEBERÁ DE ACUDIR A LA CASILLA QUE CORRESPONDA.

LAS Y LOS CIUDADANOS QUE SE ENCUENTREN FUERA DE SU SECCIÓN, PODRÁN VOTAR EN ESTA CASILLA POR LAS ELECCIONES DE:

- DIPUTACIONES LOCALES POR EL PRINCIPIO DE MAYORÍA RELATIVA Y REPRESENTACIÓN PROPORCIONAL .
SI SU CREDENCIAL CORRESPONDE A ESTE DISTRITO LOCAL.

- DIPUTACIONES LOCALES POR EL PRINCIPIO DE REPRESENTACIÓN PROPORCIONAL.
SI SU CREDENCIAL CORRESPONDE A ESTA ENTIDAD FEDERATIVA, PERO NO A ESTE DISTRITO LOCAL.

SI SU CREDENCIAL PERTENECE A OTRA ENTIDAD FEDERATIVA USTED NO PUEDE VOTAR POR ELECCIONES LOCALES EN ESTA CASILLA.



PROCESO ELECTORAL LOCAL 2018-2019



**EL IETAM GARANTIZA LA INCLUSIÓN
DE SU DERECHO AL VOTO**



TARJETÓN VEHICULAR

PROCESO ELECTORAL LOCAL 2018-2019

Por mandato del artículo 4 de la Ley General de instituciones y Procedimientos Electorales; y en cumplimiento con los artículos 121, párrafos 1 y 8, 150 párrafo 1, inciso b); 156; 158; 159; 2 de la Ley Electoral para el Estado de Tamaulipas y Anexo 4.1, apartado A, numeral 2 del Reglamento de Elecciones del Instituto Nacional Electoral, se solicita a las autoridades federales, estatales y municipales presentar apoyo y facilidades para el desempeño de las actividades de la o del funcionario cuyo vehículo porta este tarjetón.

| | |
|---|---------------------|
| _____ | _____ |
| FOLIO | PLACAS DEL VEHÍCULO |
| _____ | |
| NOMBRE | |
| _____ | _____ |
| ENTIDAD FEDERATIVA | DISTRITO |
| _____ | |
| DOMICILIO | |
| _____ | |
| _____ | |
| VIGENCIA | |
| _____ | |
| FIRMA DE LA O EL CONSEJERO PRESIDENTE | |
| _____ | |
| FIRMA DE LA O EL SECRETARIO DEL CONSEJO | |
| _____ | |
| SELLO | |







PROCESO ELECTORAL LOCAL 2018-2019

**AQUÍ SE INSTALARÁ(N)
EL 2 DE JUNIO LA(S) CASILLA(S) DE LA**

SECCIÓN:
(Con número)

| | | | | |
|--|-------------------|-------------------------------------|---|--|
|  | | INSTITUTO NACIONAL ELECTORAL | | |
| | | REGISTRO FEDERAL DE ELECTORES | | |
| | | CREDENCIAL PARA VOTAR | | |
| NOMBRE FRANCO SOTO ESTRELLA MARIA | | EDAD 25 SEXO M |  | |
| DOMICILIO CALZ SANTA ANITA 130 15 COL. VIADUCTO PIEDAD 03200 IZTACALCO, DF. | | | | |
| FOLIO 0000083345617 | | AÑO DE REGISTRO 1993 03 | | |
| CLAVE DE ELECTOR FRSTES77100909M600 | | | | |
| CURP FASE751009MDFRTS06 | | | | |
| ESTADO 09 | MUNICIPIO 012 | | | |
| LOCALIDAD 0001 | SECCIÓN 3754 | | | |
| EMISIÓN 2009 | VIGENCIA HASTA 20 | | | |

TIPO Y NÚMERO DE CASILLA(S):

MUNICIPIO:

DISTRITO ELECTORAL LOCAL:



PROCESO ELECTORAL LOCAL 2018-2019

CUADERNO PARA RESULTADOS PRELIMINARES DE LA ELECCIÓN PARA LAS
DIPUTACIONES LOCALES POR MAYORÍA RELATIVA Y POR REPRESENTACIÓN
PROPORCIONAL EN EL DISTRITO ELECTORAL DE: _____, CON CABECERA
EN: _____,

TAMAULIPAS

ENTIDAD FEDERATIVA (ESTADO)



es un auxiliar para que los integrantes del Consejo Distrital anoten los
a votación en las casillas y su contenido no debe ser considerado oficial.

INSTRUCCIONES DE LLENADO

En este cuaderno se anotarán los resultados preliminares de la elección para las Diputaciones Locales.

- En la primera parte se anotarán los resultados de la votación de cada casilla, conforme se dé lectura a las actas de escrutinio y cómputo de las casillas básicas, contiguas, extraordinarias y especiales de la elección para las Diputaciones Locales. Al final de cada hoja se anotará la sumatoria parcial de la elección.
- En la segunda parte se incluye un concentrado en donde se anotarán los sub totales de cada una de las hojas en donde se escribieron los resultados del inciso anterior y, a su vez, se anotará otro sub total al final de cada hoja de concentrados.

Al final de los concentrados se anotarán los sub totales de las hojas de éstos y se sumarán para obtener el gran total de la elección para las Diputaciones Locales.

- En la tercera parte se anotarán los resultados preliminares de la elección para las Diputaciones Locales de Representación Proporcional, conforme a la lectura de las actas de escrutinio y cómputo de las casillas especiales.

Al concluir la lectura de las actas de casillas especiales se sumarán los resultados preliminares de la elección para las Diputaciones Locales.

- Después se anotarán los resultados obtenidos del total de la elección para el Diputaciones Locales de Mayoría Relativa.
- Se sumarán los totales de Mayoría Relativa y de Representación Proporcional de la elección para las Diputaciones Locales para obtener el gran total de los resultados preliminares.



Entidad Federativa: Tamaulipas Distrito Electoral Local: _____
Municipio: _____ Localidad o Colonia: _____
Sección (con número): _____ Casilla tipo: _____

Recibí en: _____
de la o el C. Consejero Presidente del Consejo Municipal ^(Calle y número) _____ a las _____ hrs del día
^(Municipio) _____ ^(número) _____
del mes de _____ de 2019, la siguiente documentación y materiales electorales:

| | CANTIDAD | DEL NÚMERO | AL NÚMERO |
|--|----------|------------|-----------|
| BOLETAS | | | |
| Boletas de la elección para las Diputaciones Locales | _____ | _____ | _____ |

| CLAVE | ACTAS | CANTIDAD |
|-------|---|----------|
| 1 | Acta de la jornada electoral. | 2 |
| 2 | Acta de escrutinio y cómputo de casilla de la elección para las Diputaciones Locales. | 2 |

| DOCUMENTACIÓN ELECTORAL | CANTIDAD |
|--|----------|
| Lista nominal de electores definitiva y en su caso, el derivado de resoluciones administrativas | _____ |
| Hoja de incidentes | 3 |
| Recibo de copia legible de las actas de casilla y del acuse de recibo de la lista nominal entregados a las y los representantes de los partidos políticos y de las candidaturas independientes | 1 |
| Constancia de clausura de casilla y remisión del paquete electoral al Consejo Distrital. | 1 |
| Plantilla braille con instructivo de la elección para las Diputaciones Locales | 1 |
| Bolsa para las boletas de la elección para las Diputaciones Locales entregadas a la o el presidente de la mesa directiva de casilla. | 1 |
| Bolsa para boletas sobrantes, votos válidos y votos nulos de la elección para las Diputaciones Locales | 1 |
| Bolsa para boletas sobrantes de la elección para las Diputaciones Locales | 1 |
| Bolsa para total de votos válidos de la elección para las Diputaciones Locales, sacados de la urna. | 1 |
| Bolsa para total de votos nulos de la elección para las Diputaciones Locales, sacados de la urna. | 1 |
| Bolsa para expediente de casilla de la elección para las Diputaciones Locales | 1 |
| Bolsa para actas de escrutinio y cómputo por fuera del paquete electoral. | 1 |
| Bolsa para la lista nominal de electores | 1 |
| Cuadernillo para hacer las operaciones de escrutinio y cómputo para casillas básicas, contiguas y extraordinarias | 1 |
| Sobre PREP | 1 |
| Cartel de Identificación de casilla. | 1 |
| Cartel de resultados de la votación en esta casilla. | 1 |
| Guía de apoyo para la clasificación de votos de la elección para las Diputaciones Locales | 1 |
| Cartel de identificación de personas que requieren atención preferencial para acceder a la casilla. | 1 |
| Formato de registro de las y los electores con discapacidad que acuden a votar a la casilla | 1 |

| MATERIALES ELECTORALES | CANTIDAD |
|--|----------|
| Caja paquete electoral para el Consejo Distrital. | 1 |
| Cancel electoral portátil. | 1 |
| Urna de la elección para las Diputaciones Locales | 1 |
| Mampara especial. | 1 |
| Marcadora de credenciales para votar con fotografía. | 1 |
| Marcador de boletas (caja con 7). | 1 |
| Líquido Indeleble (bolsa con 2). | 1 |
| Base porta urna | 1 |
| _____ ma y para caja paquete electoral. | 1 |
| _____ or de boletas | 2 |
| _____ | 1 |
| cancel. | 1 |
| urnas | 1 |
| mampara especial. | 1 |



Sección (con número): _____

Casilla tipo: _____

ARTÍCULOS DE OFICINA

CANTIDAD

| | |
|---|---|
| Calculadora. | 1 |
| Lápices | 2 |
| Bolígrafos de tinta negra. | 2 |
| Marcador negro. | 1 |
| Goma para borrar. | 1 |
| Rollo de cinta adhesiva transparente. | 1 |
| Bolsa de plástico transparente (para la basura). | 1 |
| Portafajete para presidente/a de mesa directiva de casilla. | 1 |
| Portafajete para secretario/a de mesa directiva de casilla. | 1 |
| Portafajete para primer/a escrutador/a de mesa directiva de casilla. | 1 |
| Portafajete para segundo/a escrutador/a de mesa directiva de casilla. | 1 |
| Sello con la leyenda "VOTÓ 2019". | 1 |
| Cojín para sellos entintado. | 1 |
| Etiquetas de seguridad para caja paquete electoral. | 1 |
| Tijeras | 1 |
| Dedal. | 2 |
| Papel Higiénico. | 2 |
| | |
| | |
| | |
| | |

MUESTRA



A QUE ENTREGA

PRESIDENTE/A DE LA MESA DIRECTIVA DE CASILLA

FIRMA

NOMBRE FIRMA

Optimized using
trial version
www.balesio.com

Entidad Federativa: Tamaulipas Distrito Electoral Local: _____
Municipio: _____ Localidad o Colonia: _____
Sección (con número): _____ Casilla tipo: _____

Recibí en: _____
de la o el C. Consejero Presidente del Consejo Municipal ^(Calle y número) _____ a las _____ hrs del día
^(número) _____ del mes de _____ de 2019, la siguiente documentación y materiales electorales:

| | CANTIDAD | DEL NÚMERO | AL NÚMERO |
|---|----------|------------|-----------|
| BOLETAS | | | |
| Boletas de la elección para las Diputaciones Locales. | _____ | _____ | _____ |

| CLAVE | ACTAS | CANTIDAD |
|-------|---|----------|
| 1 | Acta de la jornada electoral. | 2 |
| 3 | Acta de escrutinio y cómputo de casilla especial de la elección para las Diputaciones Locales de mayoría relativa. | 2 |
| 4 | Acta de escrutinio y cómputo de casilla especial de la elección para las Diputaciones Locales de representación proporcional. | 2 |

| DOCUMENTACIÓN ELECTORAL | CANTIDAD |
|--|----------|
| Acta de electores en tránsito. | 52 |
| Hoja de incidentes | 4 |
| Recibo de copia legible de las actas de casilla entregado a las y los representantes de los partidos políticos y de las candidaturas independientes. | 1 |
| Constancia de clausura de casilla y remisión del paquete electoral al Consejo Distrital. | 1 |
| Plantilla braille con instructivo de la elección para las Diputaciones Locales. | 1 |
| Bolsa para las boletas de la elección para las Diputaciones Locales entregadas a la o el presidente de la mesa directiva de casilla. | 1 |
| Bolsa para boletas sobrantes, votos válidos y votos nulos de la elección para las Diputaciones Locales. | 1 |
| Bolsa para boletas sobrantes de la elección para las Diputaciones Locales. | 1 |
| Bolsa para total de votos válidos de la elección para las Diputaciones Locales, sacados de la urna. | 1 |
| Bolsa para total de votos nulos de la elección para las Diputaciones Locales, sacados de la urna. | 1 |
| Bolsa para expediente de casilla especial de la elección para las Diputaciones Locales. | 1 |
| Bolsa para actas de escrutinio y cómputo por fuera del paquete electoral. | 1 |
| Bolsa para la lista nominal de electores | 1 |
| Cuadernillo para hacer las operaciones de escrutinio y cómputo de las elecciones para casillas especiales. | 1 |
| Sobre PREP | 1 |
| Cartel de Identificación de casilla especial. | 1 |
| Cartel de resultados de la votación en casilla especial. (Mayoría Relativa y Representación Proporcional) | 1 |
| Guía de apoyo para la clasificación de votos de la elección para las Diputaciones Locales. | 1 |
| Cartel de identificación de personas que requieren atención preferencial para acceder a la casilla. | 1 |
| Formato de registro de las y los electores con discapacidad que acuden a votar a la casilla | 1 |

| MATERIALES ELECTORALES | CANTIDAD |
|--|----------|
| Caja paquete electoral para el consejo distrital. | 1 |
| Cancel electoral portátil. | 1 |
| Urnas de la elección para las Diputaciones Locales. | 1 |
| Mampara especial. | 1 |
| Marcadora de credenciales para votar con fotografía. | 1 |
| Marcador de boletas (caja con 7). | 1 |
| Líquido Indeleble (bolsa con 2). | 1 |
| Base porta urna. | 1 |
| Cinta de seguridad para urna y caja paquete electoral. | 1 |
| Cuadernillo para el marcador de boletas | 2 |
| cancel. | 1 |
| urna. | 1 |
| mampara especial. | 1 |



PROCESO ELECTORAL LOCAL 2018-2019
RECIBO DE ENTREGA DEL PAQUETE ELECTORAL
AL CONSEJO DISTRITAL

ENTIDAD FEDERATIVA: TAMAULIPAS DISTRITO ELECTORAL LOCAL: _____

Siendo las _____ : _____ horas del día _____ de junio de 2019, la o el C. _____
(Con número) (Con número)

_____, quien participó como _____
_____ de casilla, hace entrega a este Consejo Distrital _____
(Número)

del paquete electoral de la casilla tipo: _____ sección número: _____, que se ubicó en: _____
(Escriba la calle, número, colonia, localidad o lugar)
_____, con el expediente de la elección para las Diputaciones Locales
conforme a los artículos 298 y 299 de la Ley General Instituciones y Procedimientos Electorales.

El paquete electoral se entregó:

(Marque las condiciones del paquete al recibirlo)

- | | |
|---|--------------------------|
| Sin muestras de alteración y firmado | <input type="checkbox"/> |
| Sin muestras de alteración y sin firmas | <input type="checkbox"/> |
| Con muestras de alteración y firmado | <input type="checkbox"/> |
| Con muestras de alteración y sin firmas | <input type="checkbox"/> |
| Con etiqueta de seguridad | <input type="checkbox"/> |
| Con cinta de seguridad | <input type="checkbox"/> |

Por fuera del paquete se recibieron:

- Un sobre para el PREP: SÍ NO

(Marque con "X")

Que dice contener copia de las actas de escrutinio y cómputo de la elección para las Diputaciones Locales por los principios de mayoría relativa y, en caso de casilla especial, de representación proporcional.

- Una bolsa que va por fuera del paquete electoral para el Consejo Distrital: SÍ NO

(Marque con "X")

Que dice contener copia de las actas de escrutinio y cómputo de la elección para las Diputaciones Locales por los principios de mayoría relativa y, en caso de casilla especial, de representación proporcional; la Constancia de clausura de casilla y remisión del paquete electoral al Consejo Distrital; y el Recibo de copia legible de las actas de casilla y del acuse de recibo de la lista nominal de electores entregados a las y los representantes de los partidos políticos y de las candidaturas independientes.

Funcionario/a de casilla que entrega

Recibe en el Consejo Distrital

Nombre y firma

Nombre y firma

La o el C. _____

Que participó como: _____ de la casilla _____ de la sección _____ ubicada en

se pre _____, hace entrega a este Consejo Distrital del paquete electoral que
mue _____, sin muestras de alteración y sin firmas (); con muestras de alteración y firmado (); con
del pa _____, s (); con etiqueta de seguridad (); con cinta de seguridad (); un sobre PREP (SI) (NO); una bolsa por fuera

Distri _____ horas, del día _____ de junio de 2019.



Recibe en el Consejo Distrital

Nombre y firma

RECIBO DE ENTREGA DEL PAQUETE ELECTORAL AL CENTRO DE RECEPCIÓN Y TRASLADO

ENTIDAD FEDERATIVA: TAMAULIPAS DISTRITO ELECTORAL LOCAL: _____

Siendo las _____ : _____ horas AM PM del día _____ de junio de 2019, la o el C. _____
(Con número) (Con número)

_____, quien participó como _____
_____ de casilla, hace entrega a este Centro de Recepción y Traslado _____
(Número)

del paquete electoral de la casilla tipo: _____ sección número: _____, que se ubicó en: _____
(Escribe la calle, número, colonia, localidad o lugar)
_____, con el expediente de la elección para las Diputaciones Locales conforme a los artículos 298 y 299 de la Ley General Instituciones y Procedimientos Electorales.

El paquete electoral se entregó:

(Marque las condiciones del paquete al recibirlo)

- Sin muestras de alteración y firmado
- Sin muestras de alteración y sin firmas
- Con muestras de alteración y firmado
- Con muestras de alteración y sin firmas
- Con etiqueta de seguridad
- Con cinta de seguridad

Por fuera del paquete se recibieron:

- Un sobre para el PREP: SÍ NO

(Marque con "X")

Que dice contener copia de las actas de escrutinio y cómputo de la elección para las Diputaciones Locales por los principios de mayoría relativa y, en caso de casilla especial, de representación proporcional.

- Una bolsa que va por fuera del paquete electoral para el Consejo Distrital: SÍ NO

(Marque con "X")

Que dice contener copia de las actas de escrutinio y cómputo de la elección para las Diputaciones Locales por los principios de mayoría relativa y, en caso de casilla especial, de representación proporcional; la Constancia de clausura de casilla y remisión del paquete electoral al Consejo Distrital; y el Recibo de copia legible de las actas de casilla y del acuse de recibo de la lista nominal de electores entregados a las y los representantes de los partidos políticos y de las candidaturas independientes.

Funcionario/a de casilla que entrega

Recibe en el Centro de Recepción y Traslado _____
(Número)

Nombre y firma

Nombre y firma

La o el C. _____

Que participó como: _____ de la casilla _____ de la sección _____ ubicada en _____, hace entrega a este Centro de Recepción y Traslado _____ del paquete electoral que

se pre _____, acción y firmado (); sin muestras de alteración y sin firmas (); con muestras de alteración y firmado (); con s (); con etiqueta de seguridad (); con cinta de seguridad (); un sobre PREP (SI) (NO); una bolsa por fuera

Distri _____ horas, del día _____ de junio de 2019.

Recibe en el Centro de Recepción y Traslado _____
(Número)

Nombre y firma



**PROPUESTA DE DISEÑO DE FORMATOS
ÚNICOS PROCESO ELECTORAL LOCAL
2018-2019**

**LISTADO DE DOCUMENTACIÓN DE LA ELECCIÓN
PARA LAS DIPUTACIONES LOCALES**

BOLSAS DE CASILLA

| DOCUMENTO |
|---|
| 42. Bolsa para boletas entregadas a la o al presidente de mesa directiva de casilla de la elección para las Diputaciones Locales. |
| 43. Bolsa para sobres con boletas sobrantes, votos válidos y votos nulos de la elección para las Diputaciones Locales. |
| 44. Bolsa para boletas sobrantes de la elección para las Diputaciones Locales. |
| 45. Bolsa para votos válidos de la elección para las Diputaciones Locales. |
| 46. Bolsa para votos nulos de la elección para las Diputaciones Locales. |
| 47. Bolsa de expediente de casilla de la elección para las Diputaciones Locales. |
| 48. Bolsa de expediente para casilla especial de la elección para las Diputaciones Locales. |
| 49. Bolsa para lista nominal de electores. |
| 50. Bolsa para actas de escrutinio y cómputo por fuera del paquete electoral para el Consejo Distrital. |
| 51. Bolsa P.R.E.P. |



Si aparece la palabra (**ABIERTO IETAM**) sobre la cara posterior, es indicativo que la bolsa fue violada, no la abra y notifique al responsable.

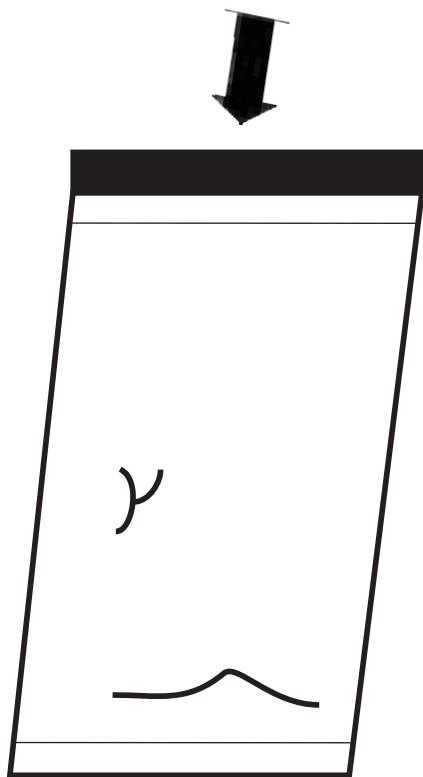

1.- INTRODUZCA LA DOCUMENTACIÓN EN LA BOLSA.

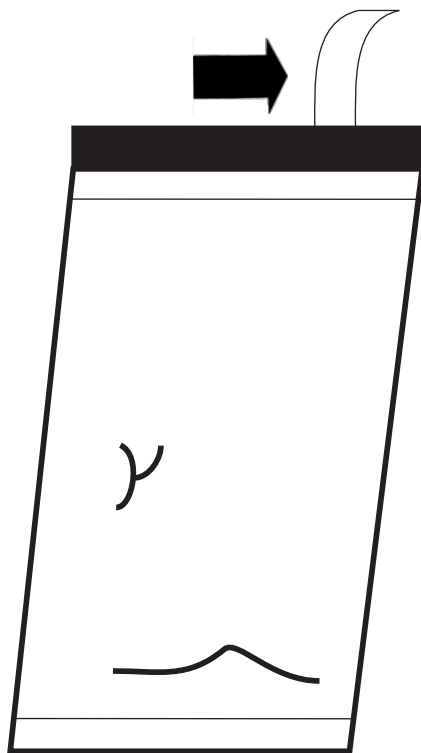

2.- COLOQUE LA BOLSA EN UNA SUPERFICIE PLANA, RETIRE EL PROTECTOR DEL ADHESIVO QUE SE ENCUENTRA EN LA SOLAPA.

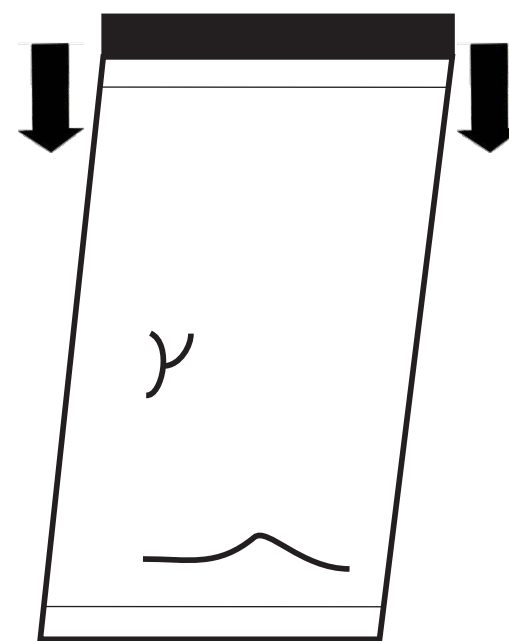

3.- DOBLE LA SOLAPA PARA PEGAR EL ADHESIVO CON LA CARA POSTERIOR, PRESIONE LA CINTA DEL CENTRO HACIA LOS LADOS, AHORA LA BOLSA ESTÁ SELLADA.



PARA SACAR EL CONTENIDO, CORTE A LO LARGO DE LA LINEA PUNTEADA





PROCESO ELECTORAL LOCAL 2018-2019

BOLETAS SOBRRANTES, VOTOS VÁLIDOS Y VOTOS NULOS DE LA ELECCIÓN PARA LAS DIPUTACIONES LOCALES

MUESTRA

- 1 Meta aquí la bolsa para **boletas sobrantes**, la bolsa para **votos válidos** y la bolsa para **votos nulos** de la elección para las Diputaciones Locales.

ENTIDAD:
DISTRITO:
MUNICIPIO:
SECCIÓN:
CASILLA:

Si aparece la palabra (**ABIERTO IETAM**) sobre la cara posterior, es indicativo que la bolsa fue violada, no la abra y notifique al responsable.

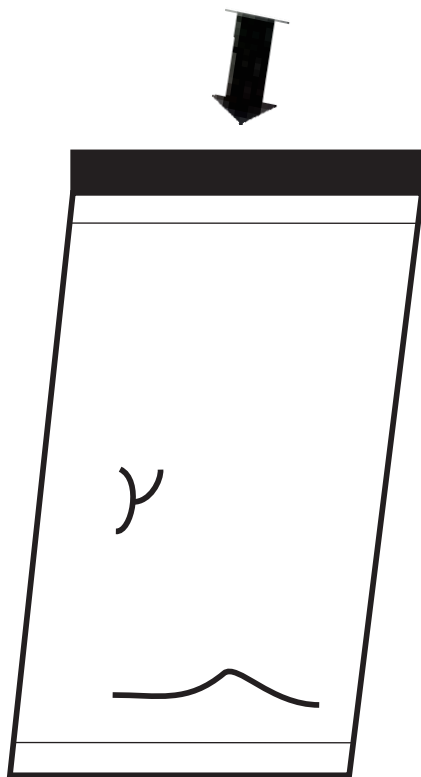

1.- INTRODUZCA LA DOCUMENTACIÓN EN LA BOLSA.

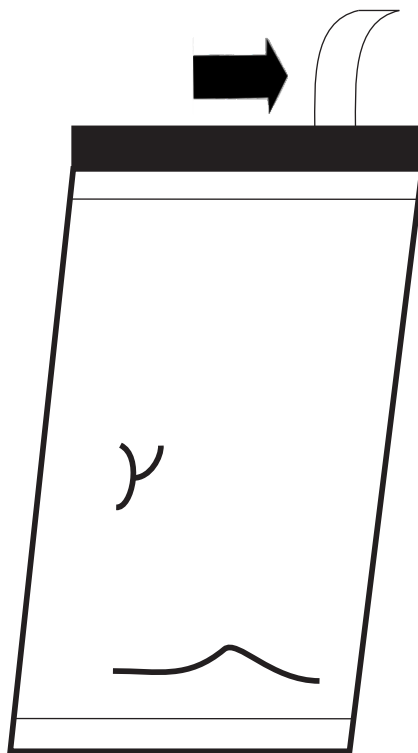

2.- COLOQUE LA BOLSA EN UNA SUPERFICIE PLANA, RETIRE EL PROTECTOR DEL ADHESIVO QUE SE ENCUENTRA EN LA SOLAPA.

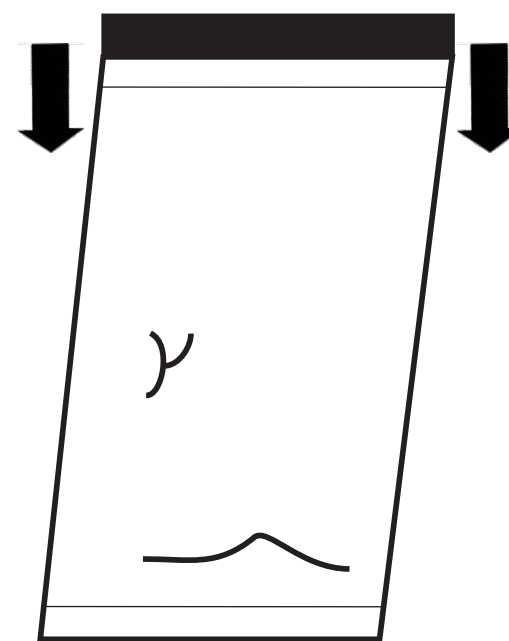

3.- DOBLE LA SOLAPA PARA PEGAR EL ADHESIVO CON LA CARA POSTERIOR, PRESIONE LA CINTA DEL CENTRO HACIA LOS LADOS, AHORA LA BOLSA ESTÁ SELLADA.



PARA SACAR EL CONTENIDO, CORTE A LO LARGO DE LA LINEA PUNTEADA





PROCESO ELECTORAL LOCAL 2018-2019

BOLETAS SOBRRANTES DE LA ELECCIÓN PARA LAS DIPUTACIONES LOCALES

ENTIDAD:
DISTRITO:
MUNICIPIO:
SECCIÓN:
CASILLA:

MUESTRA

- 1 Meta en esta bolsa sólo las **boletas sobrantes** (no usadas por el electorado) de la elección para las Diputaciones Locales.

- 2 Escriba el total de boletas que contiene esta bolsa:

(Con número)



Si aparece la palabra (**ABIERTO IETAM**) sobre la cara posterior, es indicativo que la bolsa fue violada, no la abra y notifique al responsable.

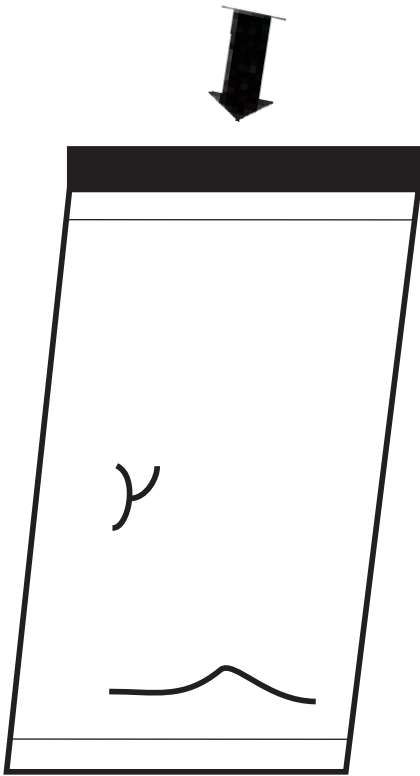

1.- INTRODUZCA LA DOCUMENTACIÓN EN LA BOLSA.

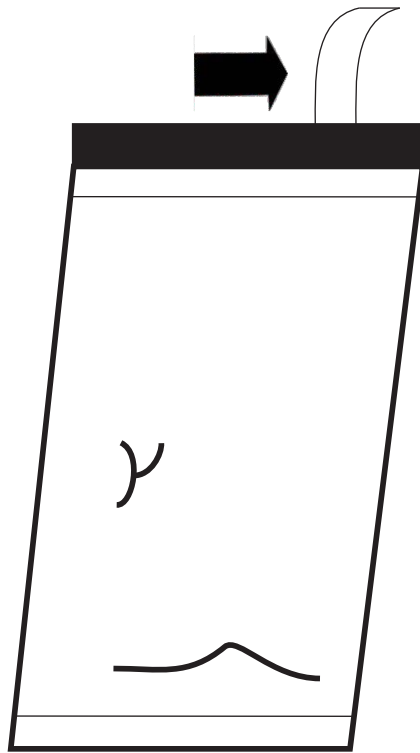

2.- COLOQUE LA BOLSA EN UNA SUPERFICIE PLANA, RETIRE EL PROTECTOR DEL ADHESIVO QUE SE ENCUENTRA EN LA SOLAPA.

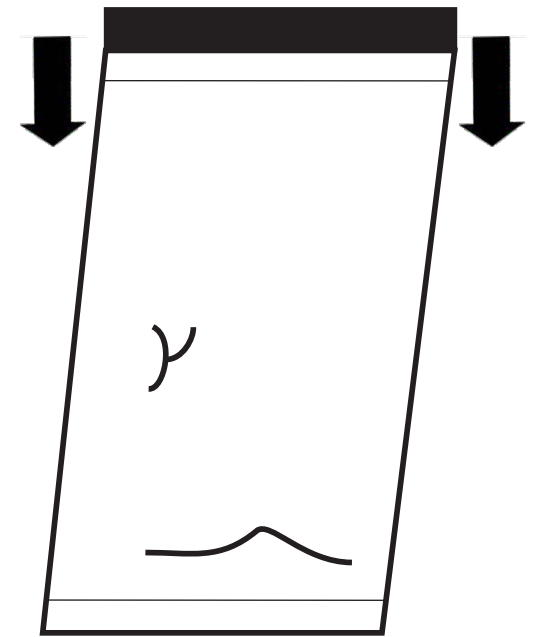

3.- DOBLE LA SOLAPA PARA PEGAR EL ADHESIVO CON LA CARA POSTERIOR, PRESIONE LA CINTA DEL CENTRO HACIA LOS LADOS, AHORA LA BOLSA ESTÁ SELLADA.





PROCESO ELECTORAL LOCAL 2018-2019

VOTOS VÁLIDOS DE LA ELECCIÓN PARA LAS DIPUTACIONES LOCALES, SACADOS DE LA URNA

ENTIDAD:
DISTRITO:
MUNICIPIO:
SECCIÓN:
CASILLA:

MUESTRA

- 1 Meta en esta bolsa sólo los **votos válidos** (para partidos políticos, candidatura común, candidaturas independientes y candidaturas no registradas) de la elección para las Diputaciones Locales, sacados de la urna.

- 2 Escriba el total de votos válidos que contiene esta bolsa:

(Con número)



Si aparece la palabra (**ABIERTO IETAM**) sobre la cara posterior, es indicativo que la bolsa fue violada, no la abra y notifique al responsable.

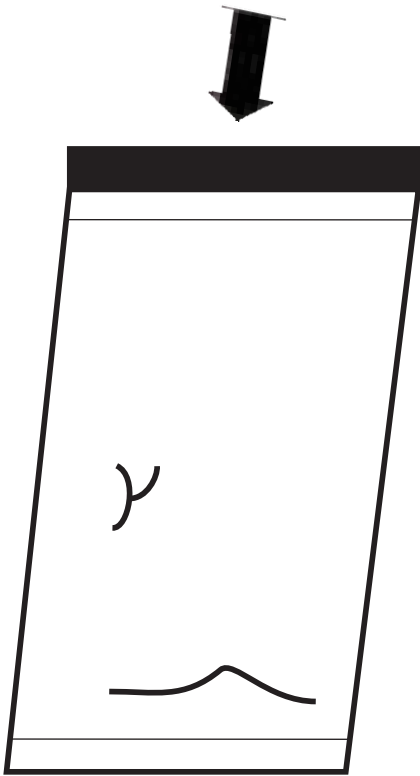

1.- INTRODUZCA LA DOCUMENTACIÓN EN LA BOLSA.

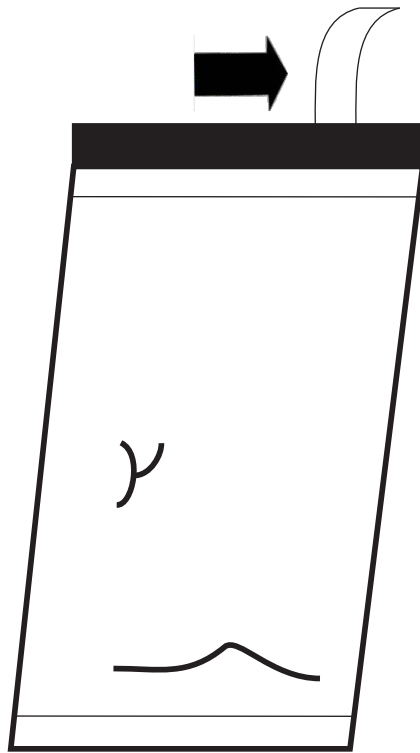

2.- COLOQUE LA BOLSA EN UNA SUPERFICIE PLANA, RETIRE EL PROTECTOR DEL ADHESIVO QUE SE ENCUENTRA EN LA SOLAPA.

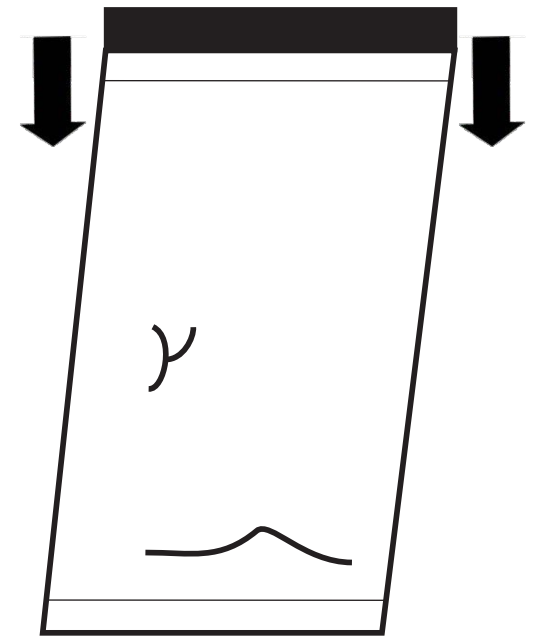

3.- DOBLE LA SOLAPA PARA PEGAR EL ADHESIVO CON LA CARA POSTERIOR, PRESIONE LA CINTA DEL CENTRO HACIA LOS LADOS, AHORA LA BOLSA ESTÁ SELLADA.





PROCESO ELECTORAL LOCAL 2018-2019

VOTOS NULOS DE LA ELECCIÓN PARA LAS DIPUTACIONES LOCALES, SACADOS DE LA URNA

ENTIDAD:
DISTRITO:
MUNICIPIO:
SECCIÓN:
CASILLA:

MUESTRA

1 Meta en esta bolsa sólo los votos nulos de la elección para las Diputaciones Locales, sacados de la urna.

2 Escriba el total de votos nulos que contiene esta bolsa:

(Con número)



Si aparece la palabra (**ABIERTO IETAM**) sobre la cara posterior, es indicativo que la bolsa fue violada, no la abra y notifique al responsable.

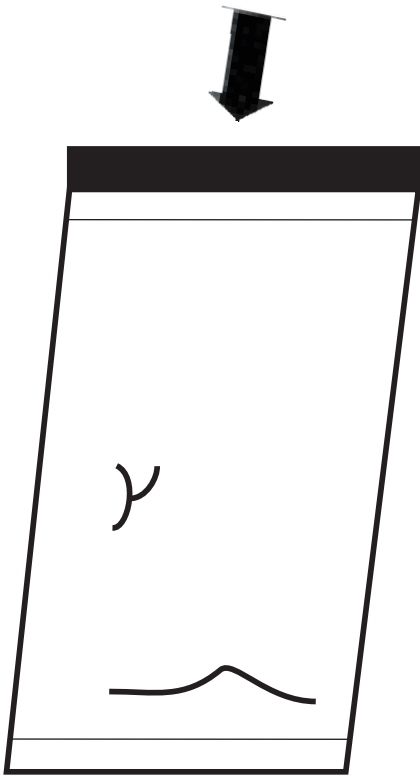

1.- INTRODUZCA LA DOCUMENTACIÓN EN LA BOLSA.

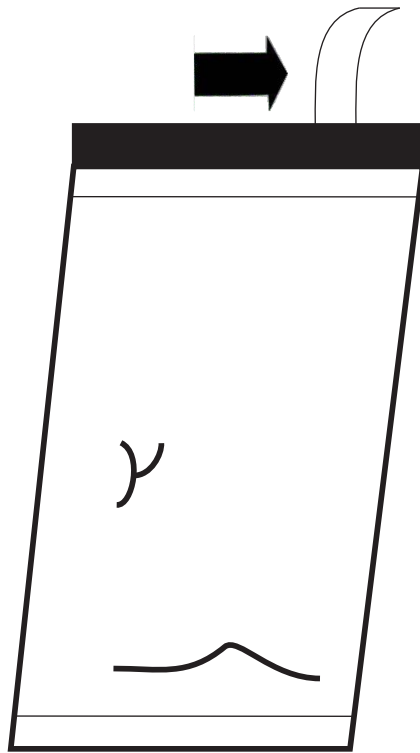

2.- COLOQUE LA BOLSA EN UNA SUPERFICIE PLANA, RETIRE EL PROTECTOR DEL ADHESIVO QUE SE ENCUENTRA EN LA SOLAPA.

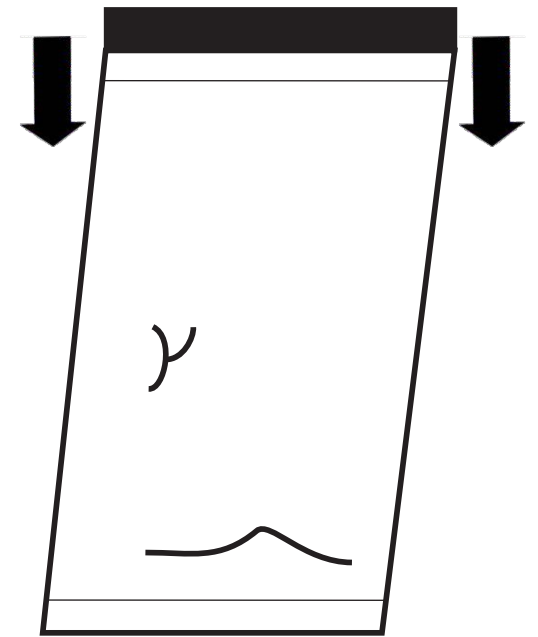

3.- DOBLE LA SOLAPA PARA PEGAR EL ADHESIVO CON LA CARA POSTERIOR, PRESIONE LA CINTA DEL CENTRO HACIA LOS LADOS, AHORA LA BOLSA ESTÁ SELLADA.





PROCESO ELECTORAL LOCAL 2018-2019

EXPEDIENTE DE CASILLA DE LA ELECCIÓN PARA LAS DIPUTACIONES LOCALES

ENTIDAD:

DISTRITO:

MUNICIPIO:

SECCIÓN:

CASILLA:

Meta en esta bolsa sólo la siguiente documentación y marque en el recuadro para verificar que se haya introducido.

- 1 Original del Acta de la jornada electoral (Acta 1).
- 2 Original del Acta de escrutinio y cómputo de casilla de la elección para las Diputaciones Locales (Acta 2).
- 3 Original de la(s) Hoja(s) de incidentes, que hubiere escrito la o el Secretario.
- 4 Cuadernillo para hacer las operaciones de escrutinio y cómputo para casillas básicas, contiguas y extraordinarias.
- 5 Escritos relacionados con incidentes ocurridos durante la votación, que hubieren presentado las y los representantes de los partidos políticos y candidaturas independientes.



Escritos de protesta que hubieren presentado las y los representantes de los partidos políticos y de candidaturas independientes de la elección para las Diputaciones Locales.

Si aparece la palabra (**ABIERTO IETAM**) sobre la cara posterior, es indicativo que la bolsa fue violada, no la abra y notifique al responsable.

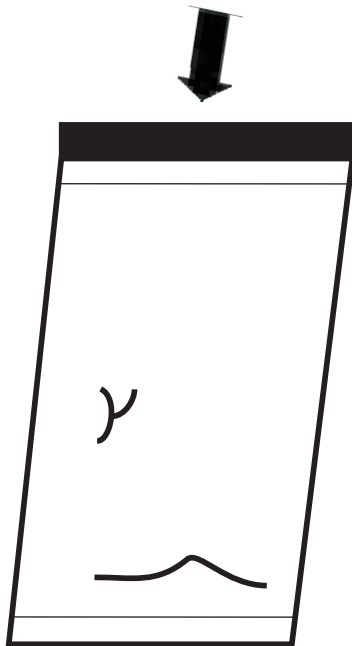

1.- INTRODUZCA LA DOCUMENTACIÓN EN LA BOLSA.

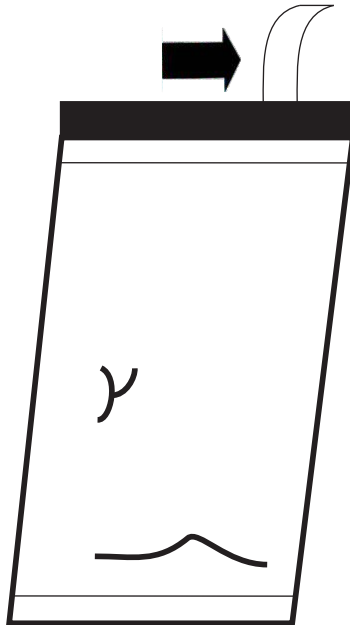

2.- COLOQUE LA BOLSA EN UNA SUPERFICIE PLANA, RETIRE EL PROTECTOR DEL ADHESIVO QUE SE ENCUENTRA EN LA SOLAPA.

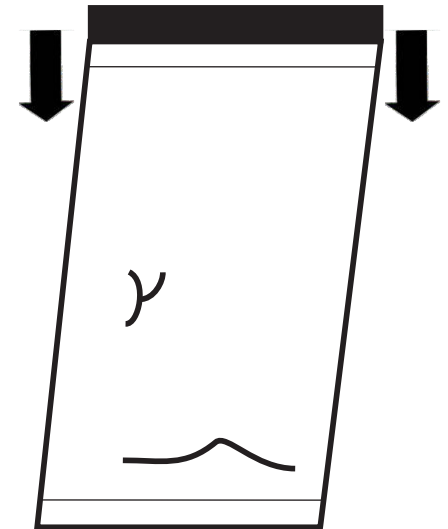

3.- DOBLE LA SOLAPA PARA PEGAR EL ADHESIVO CON LA CARA POSTERIOR, PRESIONE LA CINTA DEL CENTRO HACIA LOS LADOS, AHORA LA BOLSA ESTÁ SELLADA.





INSTITUTO ELECTORAL DE TAMAULIPAS

PROCESO ELECTORAL LOCAL 2018-2019

EXPEDIENTE DE CASILLA ESPECIAL DE LA ELECCIÓN PARA LAS DIPUTACIONES LOCALES

ENTIDAD:

DISTRITO:

MUNICIPIO:

SECCIÓN:

CASILLA:

Meta en esta bolsa sólo la siguiente documentación y marque en el recuadro para verificar que se haya introducido.

- 1 Original del Acta de la jornada electoral (Acta 1).
- 2 Original del Acta de escrutinio y cómputo de casilla especial de la elección para las Diputaciones Locales de mayoría relativa (Acta 3)
- 3 Original del Acta de escrutinio y cómputo de casilla especial de la elección para las Diputaciones Locales de representación proporcional (Acta 4)
- 4 Original de la(s) Hoja(s) de incidentes, que hubiere escrito la o el Secretario.
- 5 Cuadernillo para hacer las operaciones de escrutinio y cómputo para casillas especiales.
- 6 Escritos relacionados con incidentes ocurridos durante la votación, que hubieren presentado las y los representantes de los partidos políticos y de candidaturas independientes.
- 7 Protesta que hubieren presentado las y los representantes de los partidos políticos y de candidaturas independientes de la elección para las Diputaciones Locales de mayoría relativa y/o representación proporcional.



Optimized using
trial version
www.balesio.com

Si aparece la palabra (**ABIERTO IETAM**) sobre la cara posterior, es indicativo que la bolsa fue violada, no la abra y notifique al responsable.

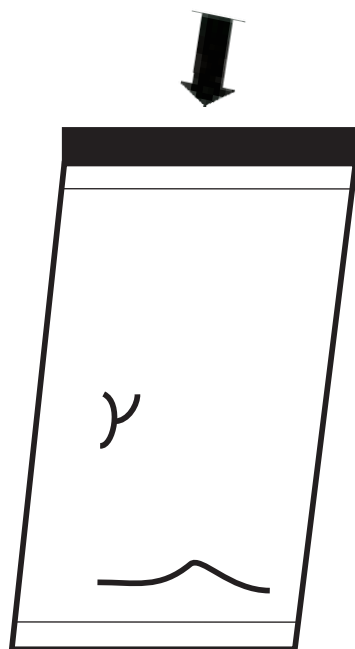

1.- INTRODUZCA LA DOCUMENTACIÓN EN LA BOLSA.

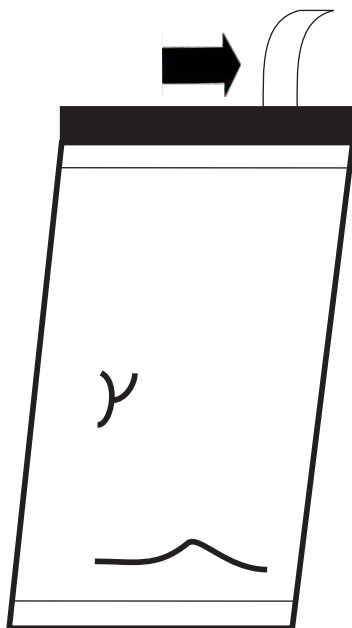

2.- COLOQUE LA BOLSA EN UNA SUPERFICIE PLANA, RETIRE EL PROTECTOR DEL ADHESIVO QUE SE ENCUENTRA EN LA SOLAPA.

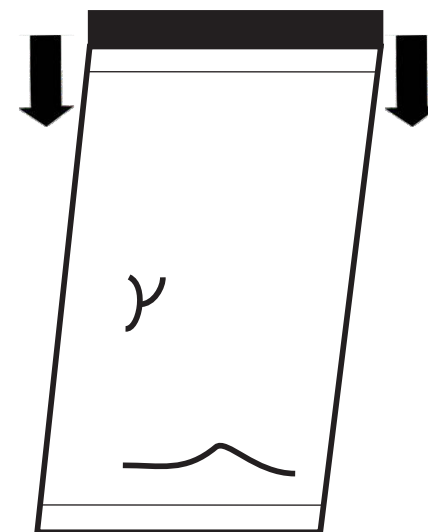

3.- DOBLE LA SOLAPA PARA PEGAR EL ADHESIVO CON LA CARA POSTERIOR, PRESIONE LA CINTA DEL CENTRO HACIA LOS LADOS, AHORA LA BOLSA ESTÁ SELLADA.





INSTITUTO ELECTORAL DE TAMAULIPAS

PROCESO ELECTORAL LOCAL 2018-2019

LISTA NOMINAL DE ELECTORES

| |
|-----------------|
| ENTIDAD: |
| DISTRITO LOCAL: |
| MUNICIPIO: |
| SECCIÓN: |
| CASILLA: |

Meta en esta bolsa sólo la siguiente documentación y marque en el recuadro para verificar que se haya introducido.

Para casilla básica, contigua o extraordinaria

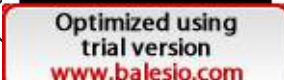
- ① Lista nominal de electores.
- ② Listados de sentencias del Tribunal Electoral del Poder Judicial de la Federación y copias de las sentencias del Tribunal Electoral (sólo en caso de que los hubiera recibido).
- ③ Relación de las y los representantes de partidos políticos y de candidaturas independientes que votaron en esta casilla y no se incluyen en la lista nominal.
- ④ Relación de las y los ciudadanos que no se les permitió votar porque no se encuentran en el listado nominal.
- ⑤ Credenciales recogidas (sólo en caso de que las tuviera).
- ⑥  *especial* y los electores en tránsito.
- ⑦  las sentencias del Tribunal Electoral (sólo en caso de que las recibida).

ABIERTO IETAM

Si aparece la palabra () sobre la cara posterior, es indicativo que la bolsa fue violada, no la abra y notifique al responsable.

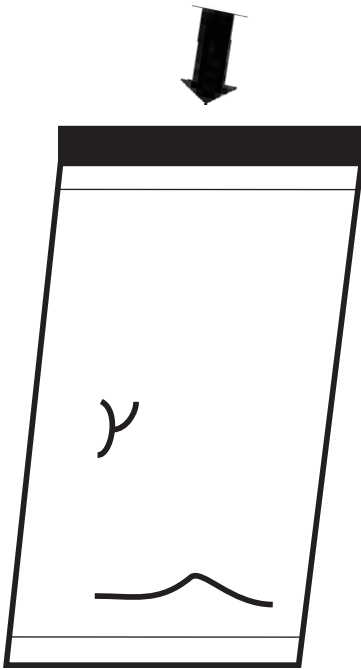

1.- INTRODUZCA LA DOCUMENTACIÓN EN LA BOLSA.

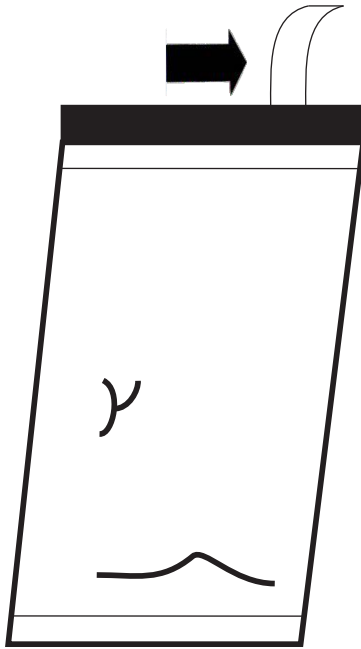

2.- COLOQUE LA BOLSA EN UNA SUPERFICIE PLANA, RETIRE EL PROTECTOR DEL ADHESIVO QUE SE ENCUENTRA EN LA SOLAPA.

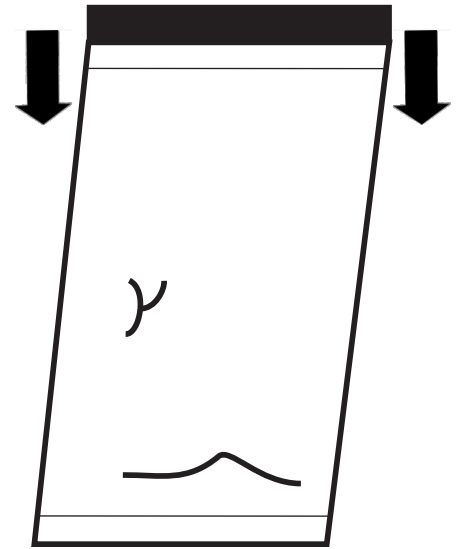

3.- DOBLE LA SOLAPA PARA PEGAR EL ADHESIVO CON LA CARA POSTERIOR, PRESIONE LA CINTA DEL CENTRO HACIA LOS LADOS, AHORA LA BOLSA ESTÁ SELLADA.





PROCESO ELECTORAL LOCAL 2018-2019

ACTAS DE ESCRUTINIO Y CÓMPUTO (POR FUERA DEL PAQUETE ELECTORAL)

| |
|-----------------|
| — — — — — |
| ENTIDAD: |
| DISTRITO LOCAL: |
| MUNICIPIO: |
| SECCIÓN: |
| CASILLA: |
| — — — — — |

HORA DE CIERRE DE LA VOTACIÓN
(ESCRIBA LA MISMA HORA QUE ANOTÓ EN EL ACTA DE LA JORNADA ELECTORAL)

□ □ : □ □ HORAS
(Con número)

DEL DÍA 2 DE JUNIO DE 2019.

HORA DE CLAUSURA DE LA CASILLA
(ESCRIBA LA MISMA HORA QUE ANOTÓ EN LA CONSTANCIA DE CLAUSURA DE CASILLA Y REMISIÓN DEL PAQUETE ELECTORAL AL CONSEJO DISTRITAL)

□ □ : □ □ HORAS
(Con número)

DEL DÍA ___ DE JUNIO DE 2019.

Meta en esta bolsa sólo la siguiente documentación y marque en el recuadro para verificar que se haya introducido.

Para Casilla básica, contigua o extraordinaria:

- ① Segunda copia del Acta de escrutinio y cómputo de casilla de la elección para las Diputaciones Locales (**Acta 2**).
- ② Original de la Constancia de clausura de casilla y remisión del paquete electoral al Consejo Distrital.
- ③ Original del Recibo de copia legible de las actas de casilla y del acuse de recibo de la lista nominal de electores entregados a las y los representantes de los partidos políticos y de candidaturas independientes.

Para Casilla especial:

- ① Segunda copia del Acta de escrutinio y cómputo de casilla especial de la elección para las Diputaciones Locales de mayoría relativa (**Acta 3**).
- ② Segunda copia del Acta de escrutinio y cómputo de casilla especial de la elección para las Diputaciones Locales de representación proporcional (**Acta 4**).
- ③ Constancia de clausura de casilla y remisión del paquete electoral al Consejo Distrital.
- ④ Recibo de copia legible de las actas de casilla y del acuse de recibo de la lista nominal de electores entregados a las y los representantes de los partidos políticos y de candidaturas independientes.

Si aparece la palabra (^{ABIERTO IETAM}) sobre la cara posterior, es indicativo que la bolsa fue violada, no la abra y notifique al responsable.

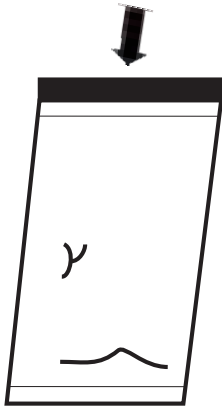

1.- INTRODUZCA LA DOCUMENTACIÓN EN LA BOLSA.

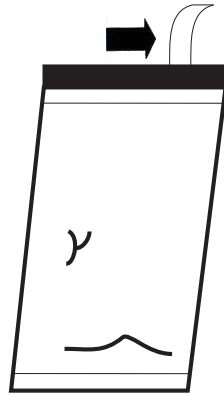

2.- COLOQUE LA BOLSA EN UNA SUPERFICIE PLANA, RETIRE EL PROTECTOR DEL ADHESIVO QUE SE ENCUENTRA EN LA SOLAPA.

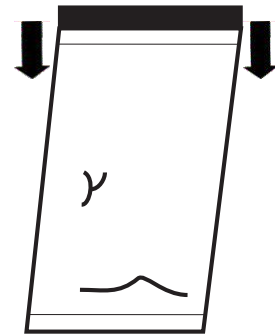

3.- DOBLE LA SOLAPA PARA PEGAR EL ADHESIVO CON LA CARA POSTERIOR, PRESIONE LA CINTA DEL CENTRO HACIA LOS LADOS, AHORA LA BOLSA ESTÁ SELLADA.

ESTA BOLSA SE DEBE INTRODUCIR EN LA FUNDA DE PLÁSTICO QUE SE ENCUENTRA POR FUERA DEL PAQUETE ELECTORAL





INSTITUTO ELECTORAL DE TAMAULIPAS

PROCESO ELECTORAL ORDINARIO 2017-2018

ACTA DE ESCRUTINIO Y CÓMPUTO DE LA ELECCIÓN DE AYUNTAMIENTOS (P.R.E.P.)

| | | | |
|-------------------------------------|---------------------------------------|---|---------------------------------------|
| ENTIDAD: TAMAULIPAS | | | |
| MUNICIPIO: _____ | | | |
| DISTRITO ELECTORAL: _____ | | SECCIÓN: _____ | |
| BÁSICA: <input type="checkbox"/> | CONTIGUA: <input type="checkbox"/> | EXTRAORDINARIA: CONTIGUA: <input type="checkbox"/> | ESPECIAL: <input type="checkbox"/> |
| _____ | _____ | _____ | _____ |

Meta en esta bolsa sólo la siguiente documentación:



una copia del Acta de Escrutinio y Cómputo de Casilla de la elección

de Ayuntamientos (**Acta 2**).

una copia especial

de la primera copia del Acta de Escrutinio y Cómputo de Casilla Especial

de la elección de Ayuntamientos (**Acta 3**).

Si aparece la palabra (**ABIERTO IETAM**) sobre la cara posterior, es indicativo que la bolsa fue violada, no la abra y notifique al responsable.

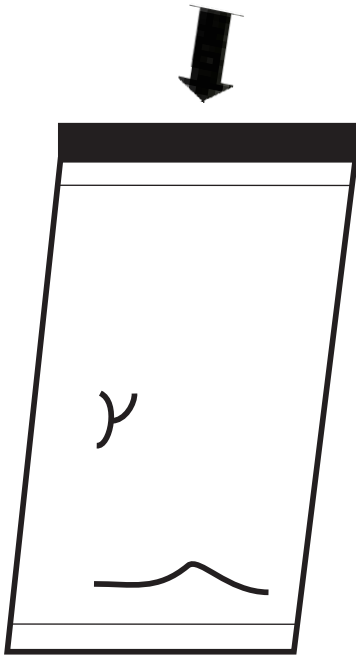

1.- INTRODUZCA LA DOCUMENTACIÓN EN LA BOLSA.

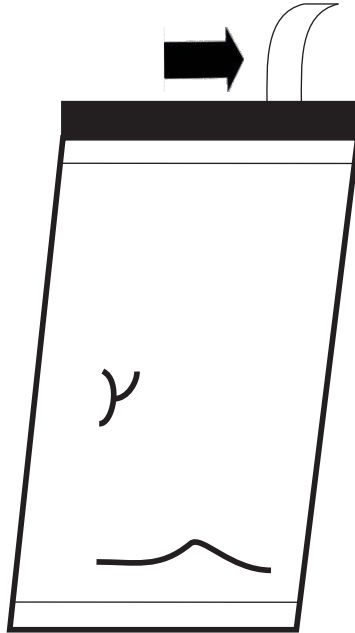

2.- COLOQUE LA BOLSA EN UNA SUPERFICIE PLANA, RETIRE EL PROTECTOR DEL ADHESIVO QUE SE ENCUENTRA EN LA SOLAPA.

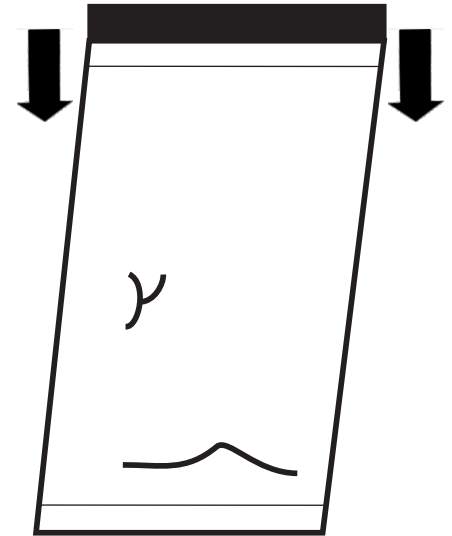

3.- DOBLE LA SOLAPA PARA PEGAR EL ADHESIVO CON LA CARA POSTERIOR, PRESIONE LA CINTA DEL CENTRO HACIA LOS LADOS, AHORA LA BOLSA ESTÁ SELLADA.



PROPUESTA DE DISEÑO DE FORMATOS ÚNICOS PROCESO ELECTORAL LOCAL 2018-2019

ESPECIFICACIONES TECNICAS DE LA DOCUMENTACIÓN DE LA ELECCIÓN PARA LAS DIPUTACIONES LOCALES

DOCUMENTACIÓN CON EMBLEMAS

| DOCUMENTO |
|---|
| 1. Boleta de la elección para Diputaciones Locales. |
| 2. Boleta de la elección para las Diputaciones Locales por el Principio de Representación Proporcional. |
| 3. Acta de la Jornada electoral. |
| 4. Acta de escrutinio y cómputo de casilla de la elección para Diputaciones Locales. |
| 5. Acta de escrutinio y cómputo de casilla especial de Mayoría Relativa de la elección para Diputaciones Locales. |
| 6. Acta de escrutinio y cómputo de casilla especial de Representación Proporcional de la elección para Diputaciones Locales. |
| 7. Acta de escrutinio y cómputo de casilla levantada en el Consejo Distrital de la elección para las Diputaciones Locales de Mayoría Relativa. |
| 8. Acta de escrutinio y cómputo de casilla levantada en el Consejo Distrital de la elección para las Diputaciones Locales de Representación Proporcional. |
| 9. Acta de cómputo distrital de la elección para las Diputaciones Locales de Mayoría Relativa. |
| 10. Acta de cómputo distrital de la elección para las Diputaciones Locales de Representación Proporcional. |
| 11. Acta final de escrutinio y cómputo distrital de la elección para las Diputaciones de Mayoría Relativa derivada del recuento de casillas. |
| 12. Acta final de escrutinio y cómputo distrital de la elección para las Diputaciones de Representación Proporcional derivada del recuento de casillas. |
| 13. Acta final de cómputo de la elección para las Diputaciones Locales de Representación Proporcional. |



| |
|--|
| 14. Hoja de incidentes. |
| 15. Recibo de copia legible de las actas de casilla y del acuse de recibo de la Lista Nominal de Electores entregadas a las y los representantes partidos políticos y de candidaturas independientes.. |
| 16. Constancia de clausura de casilla y remisión del paquete electoral al Consejo Distrital. |
| 17. Plantilla Braille de la elección para Diputaciones Locales con instructivo. |
| 18. Plantilla Braille de la elección para Diputaciones Locales de Representación Proporcional con instructivo. |
| 19. Cuadernillo para hacer las operaciones de escrutinio y cómputo para casillas básicas, contiguas y extraordinarias. |
| 20. Cuadernillo para hacer las operaciones de escrutinio y cómputo para casillas especiales. |
| 21. Cartel de resultados de la votación en esta casilla. |
| 22. Cartel de resultados de la votación en casilla especial. |
| 23. Cartel de resultados preliminares de las elecciones en el Diputaciones Locales. |
| 24. Cartel de resultados de cómputo Diputaciones Locales. |
| 25. Guía de apoyo para la clasificación de los votos de la elección para las Diputaciones Locales |
| 26. Constancia individual de resultados electorales de punto de recuento de la elección para las Diputaciones Locales. |
| 27. Cuaderno de resultados preliminares en el Distrito. |



ESPECIFICACIONES TÉCNICAS DE LA DOCUMENTACIÓN ELECTORAL CON EMBLEMAS DE PARTIDOS POLÍTICOS



Optimized using
trial version
www.balesio.com

ÍNDICE

| | PÁG. |
|---|------|
| Boleta de la elección para Diputaciones Locales | 03 |
| Boleta de la elección para las Diputaciones Locales por el Principio de Representación Proporcional | 05 |
| Acta de la Jornada electoral | 07 |
| Acta de escrutinio y cómputo de casilla de la elección para Diputaciones Locales. | 08 |
| Acta de escrutinio y cómputo de casilla especial de mayoría relativa de la elección para Diputaciones Locales. | 09 |
| Acta de escrutinio y cómputo de casilla especial de representación Proporcional de la elección para Diputaciones Locales. | 10 |
| Acta de escrutinio y cómputo de casilla levantada en el consejo distrital de la elección para las Diputaciones Locales de mayoría relativa. | 11 |
| Acta de escrutinio y cómputo de casilla levantada en el consejo distrital de la elección para las Diputaciones Locales de representación proporcional. | 12 |
| Acta de cómputo distrital de la elección para las Diputaciones Locales de mayoría relativa. | 13 |
| Acta de cómputo distrital de la elección para las Diputaciones Locales de representación proporcional. | 14 |
| Acta final de escrutinio y cómputo distrital de la elección para las Diputaciones Locales de mayoría relativa derivada del recuento de casillas. | 15 |
| Acta final de escrutinio y cómputo distrital de la elección para las Diputaciones Locales de representación proporcional derivada del recuento de casillas. | 16 |
| Acta final de cómputo de la elección para las Diputaciones Locales de Representación Proporcional | 17 |
| Hoja de incidentes. | 18 |
| Recibo de copia legible de las actas de casilla y del acuse de recibo de la Lista Nominal de Electores entregadas a las y los representantes partidos políticos y de candidaturas independientes. | 19 |
| Constancia de clausura de casilla y remisión del paquete electoral al Consejo Distrital | 20 |
| Plantilla Braille de la elección para Diputaciones Locales con instructivo. | 21 |
| Plantilla Braille de la elección para Diputaciones Locales de representación proporcional con instructivo. | 22 |



Optimized using
trial version
www.balesio.com

DOCUMENTACIÓN CON EMBLEMAS • ESPECIFICACIONES TÉCNICAS

| | |
|--|----|
| Cuadernillo para hacer las operaciones de escrutinio y cómputo para casillas básicas, contiguas y extraordinarias. | 23 |
| Cuadernillo para hacer las operaciones de escrutinio y cómputo para casillas especiales. | 24 |
| Cartel de resultados de la votación en esta casilla. | 25 |
| Cartel de resultados de la votación en casilla especial. | 26 |
| Cartel de resultados preliminares de las elecciones en el Diputaciones Locales. | 27 |
| Cartel de resultados de cómputo Diputaciones Locales | 28 |
| Guía de apoyo para la clasificación de los votos de la elección para las Diputaciones Locales | 29 |
| Constancia individual de resultados electorales de punto de recuento de la elección para las Diputaciones Locales | 30 |
| Cuaderno de resultados preliminares en el distrito. | 31 |



Optimized using
trial version
www.balesio.com

DOCUMENTO: BOLETA DE LA ELECCIÓN PARA LAS DIPUTACIONES LOCALES

| | |
|--------------------------------------|---|
| Formato: | Illustrator cs.ai. |
| Fuentes: | Myriad Roman. Myriad Bold. Myriad Pro Bold. Myriad Pro Italic. |
| Impresión: | Anverso: Selección de color y una tinta directa (Pantone 7613 U) Reverso: Tinta directa (Pantone 7613 U) |
| Tamaño del documento impreso: | 22 x 28 cm. |
| Cantidad a imprimir: | 3, 000,000 boletas |
| Sustrato: | Papel Seguridad. Gramaje base 90 g/m ² . Calibre 4.5 pulgadas/1000 Mínimo. Opacidad 90% Mínimo. Blancura 80% Mínimo. Tensión 7.5 kg/15 mm Mínimo. Humedad 4.5% Máximo. Área Sucia 3.0 ppm. Entrega En bobinas de 90 cm de ancho y 90 cm de diámetro. Una sola unión como máximo por bobina.1 |
| Datos variables a imprimir: | Por el anverso: Distrito y Municipio en el talón y en el cuerpo de la boleta (22 cambios de impresión). Folio consecutivo por municipio en el talón. Por el reverso: Lista de planillas de Diputados Locales (22 cambios). |
| Medidas de Seguridad: | De acuerdo a las especificaciones acordadas por el Instituto. <i>En la fabricación del Papel:</i> Aprobadas por el Consejo General del IETAM <hr/> <i>En la impresión:</i> Aprobadas por el Consejo General del IETAM <hr/> |
| Talón de Corte: | Localizado del lado izquierdo, mide 2 x 28 cm, con una línea de corte de 12 perforaciones por pulgada. Contiene el folio cuya área aproximada de impresión es de 5 cm de largo, con coma para la separación de miles y tamaño de letra de 5 mm de alto. |
| Encuadernación: | En blocks de 100 piezas. Con fresado del lado izquierdo y engomado con Hotmelt. |
| Respaldo de block: | Papel Kraftin de 56.5 g/m ² en color amarillo. |
| Empaque: | En cajas de cartón corrugado de 46 x 31 x26 cm. Con resistencia de 12.5 a 14 kg/cm ² . Y selladas con Hotmelt, cinta con la leyenda del Instituto y fleje plástico. |



Optimized using
trial version
www.balesio.com

Sellado de caja: Cinta adherible blanca tipo canela.

Textos de identificación de etiqueta para empaque: Nombre del Instituto.
Nombre de la elección.
Entidad federativa (Estado).
Distrito.
Municipio.
Cantidad de boletas.
Números de folios.
Número de caja.

Cantidad en el empaque: 3500 boletas por caja (3.5 blocks de 100 boletas cada uno).

Clasificación: Por entidad federativa, distrito local y municipio, de acuerdo al listado de clasificación proporcionado por el Instituto, con base en 22 distritos locales.

Etiquetas Adicionales: _____



Optimized using
trial version
www.balesio.com

DOCUMENTO: BOLETA DE LA ELECCIÓN PARA LAS DIPUTACIONES LOCALES POR EL PRINCIPIO DE REPRESENTACIÓN PROPORCIONAL

Formato: Illustrator cs.ai.

Fuentes: Myriad Roman.
Myriad Bold.
Myriad Pro Bold.
Myriad Pro Italic.

Impresión: Anverso: Selección de color y una tinta directa (Pantone 7613 U)
Reverso: Tinta directa (Pantone 7613 U)

Tamaño del documento impreso: 42 x 27.98 cm.

Cantidad a imprimir: Dependiendo de los cambios por tipo de elección y del registro de candidaturas comunes

Sustrato: Papel Seguridad.
Gramaje base 90 g/m².
Calibre 4.5 pulgadas/1000 Mínimo.
Opacidad 90% Mínimo.
Blancura 80% Mínimo.
Tensión 7.5 kg/15 mm Mínimo.
Humedad 4.5% Máximo.
Área Sucia 3.0 ppm.
Entrega En bobinas de 90 cm de ancho y 90 cm de diámetro. Una sola unión como máximo por bobina.1

Datos variables a imprimir: Por el anverso: Distrito y Municipio en el talón y en el cuerpo de la boleta (22 cambios de impresión).
Folio consecutivo por municipio en el talón.
Por el reverso: Lista de planillas de Diputados Locales (22 cambios).

Medidas de Seguridad: De acuerdo a las especificaciones acordadas por el Instituto.

En la fabricación del Papel:
Aprobadas por el Consejo General del IETAM

En la impresión:
Aprobadas por el Consejo General del IETAM

Talón de Corte: Localizado en el centro, mide 2 x 28 cm, con una línea de corte de 12 perforaciones por pulgada. Contiene el folio cuya área aproximada de impresión es de 5 cm de largo, con coma para la separación de miles y tamaño de letra de 5 mm de alto.

Encuadernación: En blocks de 100 piezas.
Con fresado del lado izquierdo y engomado con Hotmelt.

Respaldo de block: Papel Kraftin de 56.5 g/m² en color amarillo.

Empaque: En cajas de cartón corrugado de 46 x 31 x30 cm. Con resistencia de 12.5 a 14 kg/cm². Y selladas con Hotmelt, cinta con la leyenda del Instituto y fleje plástico.



Optimized using
trial version
www.balesio.com

| | |
|---|---|
| Sellado de caja: | Cinta adherible blanca tipo canela. |
| Textos de identificación de etiqueta para empaque: | Nombre del Instituto. Nombre de la elección. Entidad federativa (Estado). Distrito. Municipio. Cantidad de boletas. Números de folios. Número de caja. |
| Cantidad en el empaque: | 3500 boletas por caja (3.5 blocks de 100 boletas cada uno). |
| Clasificación: | Por entidad federativa, distrito local y municipio, de acuerdo al listado de clasificación proporcionado por el Instituto, con base en 22 distritos locales. |
| Etiquetas Adicionales: | _____ |



Optimized using
trial version
www.balesio.com

DOCUMENTO: ACTA DE LA JORNADA ELECTORAL

Formato: Illustrator cs.ai.

Fuentes: Myriad Roman.
Myriad Bold.
Myriad Pro Bold.
Myriad Bold Italic.

Tamaño del documento impreso: 43 x 28 cm.

Impresión: En selección de color.

Cantidad a imprimir: 9500 juegos.

Sustrato: Papel autocopiante blanco, en un original y 11 copias según se indica en el siguiente apartado.

Original en papel autocopiante CB de 56 g/m².
Copias intermedias en papel autocopiante CFB de 53 g/m².
Última copia en papel autocopiante CF de 53 g/m².

Marcas de Agua: Las siguientes leyendas serán impresas en marca de agua a lo largo del documento, en Arial Black de 25 pts. Con la tonalidad del negro en un porcentaje del 15%.

Original: ORIGINAL PARA LA BOLSA DE EXPEDIENTE DE LA ELECCIÓN PARA LAS DIPUTACIONES LOCALES.

1a. a 11 a. copia: COPIA PARA LAS Y LOS REPRESENTANTES DE PARTIDOS POLÍTICOS Y DE CANDIDATURAS INDEPENDIENTES.

Datos variables a Imprimir: El nombre de la entidad y número de distrito. En total 22 cambios.

Medidas de Seguridad: De acuerdo con las especificaciones señaladas por el Instituto.

En la impresión:
Aprobadas por el Consejo General del IETAM.

Microimpresión.
Aprobadas por el Consejo General del IETAM.

Respaldo: Papel Kraftin de 56.5 g/m² en color amarillo.

Encuadernación: Engomado por la parte superior o cabeza del documento, con pegamento plástico blanco.

Empaque: En cajas de cartón corrugado de 29 x44 x 36 cm. Con resistencia de 12.5 a 14 kg/cm² y selladas con cinta canela. Para paquetes se utilizará papel kraft.

Textos de identificación de etiqueta para empaque: Entidad.
Distrito.
Municipio.
Nombre del documento.
Cantidad por caja.
Número de caja.

Cantidad en el empaque: Variables juegos por caja, dependiendo del distrito local.

Clasificación: Por distrito y municipio, de acuerdo al listado de clasificación proporcionado por el Instituto, con base en 22 distritos locales.



DOCUMENTO: ACTA DE ESCRUTINIO Y CÓMPUTO DE CASILLA DE LA ELECCIÓN PARA LAS DIPUTACIONES LOCALES.

Formato: Illustrator cs.ai.

Fuentes: Myriad Roman.
Myriad Bold.
Myriad Pro Bold.
Myriad Bold Italic.

Tamaño del documento impreso: 43 x 21.5 cm.

Impresión: En selección de color y tinta especial (Pantone 7613 U).

Cantidad a imprimir: 9500 juegos.

Sustrato: Papel autocopiante blanco, en un original y 11 copias según se indica en el siguiente apartado.

Original en papel autocopiante CB de 56 g/m².
Copias intermedias en papel autocopiante CFB de 53 g/m².
Última copia en papel autocopiante CF de 53 g/m².

Marcas de Agua: Las siguientes leyendas serán impresas en marca de agua a lo largo del documento, en Arial Black de 25 pts. Con la tonalidad del negro en un porcentaje del 15%.

Original: ORIGINAL PARA LA BOLSA DE EXPEDIENTE DE LA ELECCIÓN PARA LAS DIPUTACIONES LOCALES.

1a. copia: COPIA PARA EL PROGRAMA DE RESULTADOS ELECTORALES PRELIMINARES (PREP).

2a. copia: COPIA PARA LA BOLSA QUE VA POR FUERA DEL PAQUETE ELECTORAL.

3a. a 11a. copia: COPIA PARA LAS Y LOS REPRESENTANTES DE PARTIDOS POLÍTICOS Y DE CANDIDATURAS INDEPENDIENTES.

Datos variables a imprimir: El nombre de la entidad y número de distrito. En total 22 cambios.
Código QR o de barras en original y copias con los datos de la casilla: entidad, distrito, municipio o alcaldía, sección y tipo de casilla, 22 impresiones variables.

Medidas de Seguridad: De acuerdo con las especificaciones señaladas por el Instituto.

En la impresión:
La aprobadas por el Consejo General del IETAM.

Respaldo: Papel Kraftin de 56.5 g/m² en color amarillo.

Encuadernación: Engomado por la parte superior o cabeza del documento, con pegamento plástico blanco.

Empaque: En cajas de cartón corrugado de 23 x 44 x 36 cm. Con resistencia de 12.5 a 14 kg/cm² y selladas con cinta canela. Para paquetes se utilizará papel kraft.

Textos de identificación de etiqueta para empaque: Entidad.
Distrito.
Municipio.
Nombre del documento.
Cantidad por caja.
Número de caja

e: Juegos variables por caja

n: Por distrito y municipio, de acuerdo al listado de clasificación proporcionado por el Instituto, con base en 22 distritos locales.



Optimized using
trial version
www.balesio.com

DOCUMENTO: ACTA DE ESCRUTINIO Y CÓMPUTO DE CASILLA ESPECIAL MAYORÍA RELATIVA DE LA ELECCIÓN PARA LAS DIPUTACIONES LOCALES.

Formato: Illustrator cs.ai.

Fuentes: Myriad Roman.
Myriad Bold.
Myriad Pro Bold.
Myriad Bold Italic.

Tamaño del documento impreso: 21.5 x 43 cm.

Impresión: En selección de color y tinta especial (Pantone 7613 U).

Cantidad a imprimir: 100 juegos.

Sustrato: Papel autocopiante blanco, en un original y 11 copias según se indica en el siguiente apartado.

Original en papel autocopiante CB de 56 g/m².
Copias intermedias en papel autocopiante CFB de 53 g/m².
Última copia en papel autocopiante CF de 53 g/m².

Marcas de Agua: Las siguientes leyendas serán impresas en marca de agua a lo largo del documento, en Arial Black de 25 pts. Con la tonalidad del negro en un porcentaje del 15%.

Original: ORIGINAL PARA LA BOLSA DE EXPEDIENTE DE LA ELECCIÓN PARA LAS DIPUTACIONES LOCALES.

1a. copia: COPIA PARA EL PROGRAMA DE RESULTADOS ELECTORALES PRELIMINARES (PREP).

2a. copia: COPIA PARA LA BOLSA QUE VA POR FUERA DEL PAQUETE ELECTORAL.

3a. a 11a. copia: COPIA PARA LAS Y LOS REPRESENTANTES DE PARTIDOS POLÍTICOS Y DE CANDIDATURAS INDEPENDIENTES.

Datos variables a imprimir: Entidad Federativa, Municipio, Distrito Electoral Local, Código QR

Medidas de Seguridad: De acuerdo con las especificaciones señaladas por el Instituto.

En la impresión:
Impresión invertida.
Microimpresión.
Imagen Latente.

Respaldo: Papel Kraftin de 56.5 g/m² en color amarillo.

Encuadernación: Engomado por la parte superior o cabeza del documento, con pegamento plástico blanco.

Empaque: En paquetes de papel kraft sellados con cinta canela.

Textos de identificación de etiqueta para empaque: Entidad.
Distrito.
Municipio.
Nombre del documento.
Cantidad por caja.
Número de caja

e: Un paquete por distrito.

n: Por distrito y municipio, de acuerdo al listado de clasificación proporcionado por el Instituto, con base en 22 distritos locales.



Optimized using
trial version
www.balesio.com

DOCUMENTO: ACTA DE ESCRUTINIO Y CÓMPUTO DE CASILLA ESPECIAL DE REPRESENTACIÓN PROPORCIONAL DE LA ELECCIÓN PARA LAS DIPUTACIONES LOCALES.

Formato: Illustrator cs.ai.

Fuentes: Myriad Roman.
Myriad Bold.
Myriad Pro Bold.
Myriad Bold Italic.

Tamaño del documento impreso: 21.5 x 43 cm.

Impresión: En selección de color y tinta especial (Pantone 7613 U).

Cantidad a imprimir: 100 juegos.

Sustrato: Papel autocopiante blanco, en un original y 11 copias según se indica en el siguiente apartado.

Original en papel autocopiante CB de 56 g/m².
Copias intermedias en papel autocopiante CFB de 53 g/m².
Última copia en papel autocopiante CF de 53 g/m².

Marcas de Agua: Las siguientes leyendas serán impresas en marca de agua a lo largo del documento, en Arial Black de 25 pts. Con el color de la tonalidad del negro en un porcentaje del 15%.

Original: ORIGINAL PARA LA BOLSA EXPEDIENTE DE LA ELECCIÓN PARA LAS DIPUTACIONES LOCALES.

1a. copia: COPIA PARA EL PROGRAMA DE RESULTADOS ELECTORALES PRELIMINARES (PREP).

2a. copia: COPIA PARA LA BOLSA QUE VA POR FUERA DEL PAQUETE ELECTORAL.

3a. a 11a. copia: COPIA PARA LAS Y LOS REPRESENTANTES DE PARTIDOS POLÍTICOS.

Datos variables a imprimir: Entidad Federativa, Municipio, Distrito Electoral Local, Código QR

Medidas de Seguridad: De acuerdo con las especificaciones señaladas por el Instituto.

En la impresión:

Impresión invertida.
Microimpresión.
Imagen Latente.

Respaldo: Papel Kraftin de 56.5 g/m² en color amarillo.

Encuadernación: Engomado por la parte superior o cabeza del documento, con pegamento plástico blanco.

Empaque: En paquetes de papel kraft sellados con cinta canela.

Textos de identificación de etiqueta para empaque: Entidad.
Distrito.
Municipio.
Nombre del documento.
Cantidad por caja.
Número de caja

Cantidad en el empaque: Un paquete por distrito.

Distribución: Por distrito y municipio, de acuerdo al listado de clasificación proporcionado por el Instituto, con base en 22 distritos locales.



Optimized using
trial version
www.balesio.com

**DOCUMENTO: ACTA DE ESCRUTINIO Y CÓMPUTO DE CASILLA
LEVANTADA EN EL CONSEJO DISTRITAL DE MAYOR LA
ELECCIÓN PARA LAS DIPUTACIONES LOCALES**

Formato: Illustrator cs.ai.

Fuentes: Myriad Roman.
Myriad Bold.
Myriad Pro Bold.
Myriad Bold Italic.

Tamaño del documento impreso: 21.59 x 35.56 cm.

Impresión: En selección de color y tinta especial (Pantone 7613 U).

Cantidad a imprimir: 22 juegos (1 por Consejo).
Cada Consejo Imprimirá las Actas Necesarias desde archivo electrónico por sistema e impresión a color con 2 tintas a una cara en selección de color más una tinta directa.



Optimized using
trial version
www.balesio.com

DOCUMENTO:

ACTA DE ESCRUTINIO Y CÓMPUTO DE CASILLA LEVANTADA EN EL CONSEJO DISTRITAL DE LA ELECCIÓN PARA LAS DIPUTACIONES LOCALES REPRESENTACIÓN PROPORCIONAL.

Formato: Illustrator cs.ai.

Fuentes: Myriad Roman. Myriad Bold.
Myriad Pro Bold. Myriad Bold Italic.

Tamaño del documento impreso: 21.59 x 35.56 cm.

Impresión: En selección de color y tinta especial (Pantone 7613 U).

Cantidad a imprimir: 22 juegos (1 por Consejo).
Cada Consejo Imprimirá las Actas Necesarias desde archivo electrónico por sistema e impresión a color con 2 tintas a una cara en selección de color más una tinta directa.



Optimized using
trial version
www.balesio.com

DOCUMENTO: ACTA DE CÓMPUTO DISTRITAL DE LA ELECCIÓN PARA LAS DIPUTACIONES LOCALES DE MAYORÍA RELATIVA

Formato: Illustrator cs.ai.

Fuentes: Myriad Roman.
Myriad Bold.
Myriad Pro Bold.
Myriad Bold Italic.

Tamaño del documento impreso: 34 x 21.5 cm.

Impresión: En selección de color y tinta especial (Pantone 7613 U).

Cantidad a imprimir: 44 juegos.

Sustrato: Papel bond blanco, en un original y 11 copias según se indica en el siguiente apartado, archivo electrónico por sistema e impresión a color con 2 tintas a una cara en selección de color más una tinta directa.

Datos variables a imprimir: El nombre de la entidad y número de distrito. En total 22 cambios.

Medidas de Seguridad: De acuerdo con las especificaciones señaladas por el Instituto.

En la impresión:
La aprobadas por el Consejo General del IETAM.

Respaldo: Papel Kraftin de 56.5 g/m² en color amarillo.

Encuadernación: Engomado por la parte superior o cabeza del documento, con pegamento plástico blanco.

Empaque: En cajas de cartón corrugado de 22 x 35 x 36 cm. Con resistencia de 12.5 a 14 kg/cm² y selladas con cinta canela. Para paquetes se utilizará papel kraft.

Textos de identificación de etiqueta para empaque: Entidad.
Distrito.
Municipio
Nombre del documento.
Cantidad por caja.
Número de caja

Cantidad en el empaque: Caja con 86 juegos

Clasificación: Por municipio, de acuerdo al listado de clasificación proporcionado por el Instituto, con base en 22 distritos.



Optimized using
trial version
www.balesio.com

DOCUMENTO: ACTA DE CÓMPUTO DISTRITAL DE LA ELECCIÓN PARA LAS DIPUTACIONES LOCALES DE REPRESENTACIÓN PROPORCIONAL

Formato: Illustrator cs.ai.

Fuentes: Myriad Roman.
Myriad Bold.
Myriad Pro Bold.
Myriad Bold Italic.

Tamaño del documento impreso: 35.6x 22 cm

Impresión: En selección de color y tinta especial (Pantone 7613 U).

Cantidad a imprimir: 44 juegos.

Sustrato: Papel bond blanco, en un original y 11 copias según se indica en el siguiente apartado, archivo electrónico por sistema e impresión a color con 2 tintas a una cara en selección de color más una tinta directa.

Datos variables a imprimir: El nombre de la entidad y número de distrito. En total 22 cambios.

Medidas de Seguridad: De acuerdo con las especificaciones señaladas por el Instituto.

En la impresión:
La aprobadas por el Consejo General del IETAM.

Respaldo: Papel Kraftin de 56.5 g/m² en color amarillo.

Encuadernación: Engomado por la parte superior o cabeza del documento, con pegamento plástico blanco.

Empaque: En cajas de cartón corrugado de 22 x 35 x 36 cm. Con resistencia de 12.5 a 14 kg/cm² y selladas con cinta canela. Para paquetes se utilizará papel kraft.

Textos de identificación de etiqueta para empaque: Entidad.
Distrito.
Municipio
Nombre del documento.
Cantidad por caja.
Número de caja

Cantidad en el empaque: Caja con 86 juegos

Clasificación: Por municipio, de acuerdo al listado de clasificación proporcionado por el Instituto, con base en 22 distritos, se imprimirá por sistema.



Optimized using
trial version
www.balesio.com

DOCUMENTO: ACTA FINAL DE ESCRUTINIO Y CÓMPUTO DISTRITAL DE LA ELECCIÓN PARA LAS DIPUTACIONES LOCALES DE MAYORÍA RELATIVA DERIVADA DE RECUESTO DE CASILLAS

Formato: Illustrator cs.ai.

Fuentes: Myriad Roman.
Myriad Bold.
Myriad Pro Bold.
Myriad Bold Italic.

Tamaño del documento impreso: 34 x 21.5 cm.

Impresión: En selección de color y tinta especial (Pantone 7613 U).

Cantidad a imprimir: 44 juegos.

Sustrato: Papel bond blanco, en un original y 11 copias según se indica en el siguiente apartado, archivo electrónico por sistema e impresión a color con 2 tintas a una cara en selección de color más una tinta directa.

Datos variables a imprimir: El nombre de la entidad y número de distrito. En total 22 cambios.

Medidas de Seguridad: De acuerdo con las especificaciones señaladas por el Instituto.

En la impresión:
La aprobadas por el Consejo General del IETAM.

Respaldo: Papel Kraftin de 56.5 g/m² en color amarillo.

Encuadernación: Engomado por la parte superior o cabeza del documento, con pegamento plástico blanco.

Empaque: En cajas de cartón corrugado de 22 x 35 x 36 cm. Con resistencia de 12.5 a 14 kg/cm² y selladas con cinta canela. Para paquetes se utilizará papel kraft.

Textos de identificación de etiqueta para empaque: Entidad.
Distrito.
Municipio
Nombre del documento.
Cantidad por caja.
Número de caja

Cantidad en el empaque: Caja con 86 juegos

Clasificación: Por municipio, de acuerdo al listado de clasificación proporcionado por el Instituto, con base en 22 distritos.



Optimized using
trial version
www.balesio.com

DOCUMENTO: ACTA FINAL DE ESCRUTINIO Y CÓMPUTO DISTRITAL DE LA ELECCIÓN PARA LAS DIPUTACIONES LOCALES DE REPRESENTACIÓN PROPORCIONAL DERIVADA DE RECuento DE CASILLAS

Formato: Illustrator cs.ai.

Fuentes: Myriad Roman.
Myriad Bold.
Myriad Pro Bold.
Myriad Bold Italic.

Tamaño del documento impreso: 35 x 22 cm.

Impresión: En selección de color y tinta especial (Pantone 7613 U).

Cantidad a imprimir: 44 juegos.

Sustrato: Papel bond blanco, en un original y 11 copias según se indica en el siguiente apartado, archivo electrónico por sistema e impresión a color con 2 tintas a una cara en selección de color más una tinta directa.

Datos variables a imprimir: El nombre de la entidad y número de distrito. En total 22 cambios.

Medidas de Seguridad: De acuerdo con las especificaciones señaladas por el Instituto.

En la impresión:
La aprobadas por el Consejo General del IETAM.

Respaldo: Papel Kraftin de 56.5 g/m² en color amarillo.

Encuadernación: Engomado por la parte superior o cabeza del documento, con pegamento plástico blanco.

Empaque: En cajas de cartón corrugado de 22 x 35 x 36 cm. Con resistencia de 12.5 a 14 kg/cm² y selladas con cinta canela. Para paquetes se utilizará papel kraft.

Textos de identificación de etiqueta para empaque: Entidad.
Distrito.
Municipio
Nombre del documento.
Cantidad por caja.
Número de caja

Cantidad en el empaque: Caja con 86 juegos

Clasificación: Por municipio, de acuerdo al listado de clasificación proporcionado por el Instituto, con base en 22 distritos



Optimized using
trial version
www.balesio.com

DOCUMENTO: ACTA DE CÓMPUTO FINAL DE LA ELECCIÓN PARA LAS DIPUTACIONES LOCALES DE REPRESENTACIÓN PROPORCIONAL

Formato: Illustrator cs.ai.

Fuentes: Myriad Roman.
Myriad Bold.
Myriad Pro Bold.
Myriad Bold Italic.

Tamaño del documento impreso: 35.6 x 22 cm.

Impresión: En selección de color y tinta especial (Pantone 7613 U).

Cantidad a imprimir: 44 juegos.

Sustrato: Papel bond blanco, en un original y 11 copias según se indica en el siguiente apartado, archivo electrónico por sistema e impresión a color con 2 tintas a una cara en selección de color más una tinta directa.

Datos variables a imprimir: El nombre de la entidad y número de distrito. En total 22 cambios.

Medidas de Seguridad: De acuerdo con las especificaciones señaladas por el Instituto.

En la impresión:
La aprobadas por el Consejo General del IETAM.

Respaldo: Papel Kraftin de 56.5 g/m² en color amarillo.

Encuadernación: Engomado por la parte superior o cabeza del documento, con pegamento plástico blanco.

Empaque: En cajas de cartón corrugado de 22 x 35 x 36 cm. Con resistencia de 12.5 a 14 kg/cm² y selladas con cinta canela. Para paquetes se utilizará papel kraft.

Textos de identificación de etiqueta para empaque: Entidad.
Distrito.
Municipio
Nombre del documento.
Cantidad por caja.
Número de caja

Cantidad en el empaque: Caja con 86 juegos

Clasificación: Por municipio, de acuerdo al listado de clasificación proporcionado por el Instituto, con base en 22 distritos



Optimized using
trial version
www.balesio.com

DOCUMENTO: HOJA DE INCIDENTES

| | |
|---|--|
| Formato: | Illustrator cs.ai. |
| Fuentes: | Myriad Pro Regular. Myriad Pro Black. Myriad Italic. |
| Tamaño del documento impreso: | 28 x 43 cm. |
| Impresión: | En selección de color. |
| Cantidad a imprimir: | 14350 juegos. |
| Sustrato: | Papel autocopiante blanco, en un original y 11 copias según se indica en el siguiente apartado. Original en papel autocopiante CB de 56 g/m ² . Copias intermedias en papel autocopiante CFB de 53 g/m ² . Última copia en papel autocopiante CF de 53 g/m ² . |
| Marcas de Agua: | Las siguientes leyendas serán impresas en marca de agua a lo largo del documento, en Arial Black de 25 pts. Con el color de la tonalidad del negro en un porcentaje del 15%. Original: ORIGINAL PARA LA BOLSA DE EXPEDIENTE DE LA ELECCIÓN PARA LAS DIPUTACIONES LOCALES 1a. a 11a. copia: COPIA PARA LAS Y LOS REPRESENTANTES DE PARTIDOS POLÍTICOS Y DE CANDIDATURAS INDEPENDIENTES. |
| Respaldo: | Papel Kraftin de 56.5 g/m ² en color amarillo. |
| Encuadernación: | Engomado por la parte superior o cabeza del documento, con pegamento plástico blanco. |
| Empaque: | En cajas de cartón corrugado de 29 x 44 x 36 cm. Con resistencia de 12.5 a 14 kg/cm ² y selladas con cinta canela. Para paquetes se utilizará papel kraft. |
| Textos de identificación de etiqueta para empaque: | Entidad. Distrito. Municipio. Nombre del documento. Cantidad por caja. Número de caja |
| Cantidad en el empaque: | Variable juegos por caja. |
| Clasificación: | Por distrito y municipio, de acuerdo al listado de clasificación proporcionado por el Instituto, con base en 22 distritos locales. |



Optimized using
trial version
www.balesio.com

DOCUMENTO: RECIBO DE COPIA LEGIBLE DE LAS ACTAS DE CASILLA Y DEL ACUSE DE RECIBO DE LA LISTA NOMINAL DE ELECTORES ENTREGADAS A LAS Y LOS REPRESENTANTES PARTIDOS POLÍTICOS Y DE CANDIDATURAS INDEPENDIENTES

Formato: Illustrator cs.ai.

Fuentes: Myriad Roman.
Myriad Bold.
Myriad Bold Italic.
Myriad Italic.

Tamaño del documento impreso: 34 x 21.5 cm.

Impresión: En selección de color.

Cantidad a imprimir: 4750 juegos.

Sustrato: Papel autocopiante blanco, en un original y 1 copia según se indica en el siguiente apartado.

Original en papel autocopiante CB de 56 g/m².
Copia en papel autocopiante CF de 53 g/m².

Marcas de Agua: Las siguientes leyendas serán impresas en marca de agua a lo largo del documento, en Arial Black de 25 pts. En color negro en un porcentaje del 15%.

Original: ORIGINAL PARA LA BOLSA QUE VA POR FUERA DEL PAQUETE ELECTORAL.
Copia: COPIA PARA LA O EL PRESIDENTE DE MESA DIRECTIVA DE CASILLA.

Respaldo: Papel Kraftin de 56.5 g/m² en color amarillo.

Encuadernación: Engomado por la parte superior o cabeza del documento, con pegamento plástico blanco.

Empaque: En cajas de cartón corrugado de 37 x 23 x 32 cm.
Con resistencia de 12.5 a 14 kg/cm² y selladas con cinta canela. Para paquetes se utilizará papel Kraft.

Textos de identificación de etiqueta para empaque: Entidad.
Distrito.
Municipio.
Nombre del documento.
Cantidad por caja.
Número de caja

Cantidad en 1 empaque: 500 juegos por caja.

Clasificación: Por distrito y municipio, de acuerdo al listado de clasificación proporcionado por el Instituto, con base en 22 distritos locales.



Optimized using
trial version
www.balesio.com

DOCUMENTO: CONSTANCIA DE CLAUSURA DE CASILLA Y REMISIÓN DEL PAQUETE ELECTORAL AL CONSEJO DISTRITAL

Formato: Illustrator cs.ai.

Fuentes: Myriad Roman
Myriad Bold
Myriad Bold Italic.

Tamaño del documento impreso: 35.5 x 21.5 cm.

Impresión: En selección de color.

Cantidad a imprimir: 4750 juegos

Sustrato: Papel autocopiante blanco, en un original y 11 copias según se indica en el siguiente apartado.

Original en papel autocopiante CB de 60 g/m².
Copias intermedias en papel autocopiante CFB de 56 g/m².
Última copia en papel autocopiante CF de 56 g/m²

Marcas de Agua: Las siguientes leyendas serán impresas en marca de agua a lo largo del documento, en Arial Black de 25 pts. En color negro en un porcentaje del 15%.

Original: ORIGINAL PARA LA BOLSA QUE VA POR FUERA DEL PAQUETE ELECTORAL.
1a. copia: COPIA PARA LA O EL PRESIDENTE DE LA MESA DIRECTIVA DE CASILLA.
2a. a 11a. copia: COPIA PARA LAS Y LOS REPRESENTANTES DE PARTIDOS POLÍTICOS Y DE CANDIDATURAS INDEPENDIENTES.

Encuadernación: Engomado por la parte superior o cabeza del documento, con pegamento plástico blanco.

Respaldo: Papel Kraftin de 56.5 g/m² en color amarillo.

Empaque: En cajas de cartón corrugado de 36x 23 x38 cm.
Con resistencia de 12.5 a 14 kg/cm² y selladas con canela. Para paquetes se utilizará papel kraft.

Textos de identificación de etiqueta para empaque: Entidad.
Distrito.
Municipio.
Nombre del documento.
Cantidad por caja.
Número de caja

Cantidad en el empaque: 500 juegos por caja.

Clasificación: Por distrito y municipio de acuerdo al listado de clasificación proporcionado por el Instituto, con base en 22 distritos locales.



Optimized using
trial version
www.balesio.com

DOCUMENTO: PLANTILLA BRAILLE DE LA ELECCIÓN PARA LAS DIPUTACIONES LOCALES

Formato: Illustrator cs.ai.

Fuentes: Myriad Bold.

Tamaño del documento impreso: Acabado final 20 X 28 cm con 2 pestañas, una de 7 cm en el costado izquierdo y otra de 2 cm por la parte inferior (al reverso).

Impresión: A una tinta: negro y escritura Braille.

Cantidad a imprimir: 4750 plantillas.

Sustrato: Cartulina bristol blanca de 200 g.

Empaque: En bolsas de plástico junto con el Instructivo Braille. Las bolsas se guardarán en cajas de cartón corrugado de 36 x24 x 33 cm y selladas con cinta canela.

Textos de identificación de etiqueta para empaque: Entidad.
Distrito.
Municipio.
Nombre del documento.
Cantidad por caja.
Número de caja.

Cantidad en el empaque: 100 juegos por caja.

Clasificación: Por distrito y municipio de acuerdo al listado de clasificación proporcionado por el Instituto, con base en 22 distritos locales.

DOCUMENTO: INSTRUCTIVO PARA PLANTILLA BRAILLE

Formato: Illustrator cs.ai.

Fuentes: Myriad Roman.
Myriad Bold.

Tamaño: 21.5 x 14 cm.

Impresión: Anverso: Una tinta (negro) e impresión Braille.
Reverso: Una tinta (negro) e impresión Braille (si resultara insuficiente el espacio en el anverso).

Cantidad a imprimir: 4750 instructivos.

Sustrato: Cartulina bristol blanca de 200 g.

Empaque: En bolsas de plástico junto con la Plantillas Braille de la elección para las Diputaciones Locales. Las bolsas se guardarán en cajas de cartón corrugado y selladas con cinta canela.

EL BRAILLE DEBE CUMPLIR CON LA NORMA ONCE DE LA COMISIÓN BRAILLE ESPAÑOLA.



Optimized using
trial version
www.balesio.com

DOCUMENTO: PLANTILLA BRAILLE DE LA ELECCIÓN PARA LAS DIPUTACIONES LOCALES PARA BOLETA DE REPRESENTACIÓN PROPORCIONAL

Formato: Illustrator cs.ai.

Fuentes: Myriad Bold.

Tamaño del documento impreso: Acabado final 20 X 28 cm con 2 pestañas, una de 7 cm en el costado izquierdo y otra de 2 cm por la parte inferior (al reverso).

Impresión: A una tinta: negro y escritura Braille.

Cantidad a imprimir: 4750 plantillas.

Sustrato: Cartulina bristol blanca de 200 g.

Empaque: En bolsas de plástico junto con el Instructivo Braille. Las bolsas se guardarán en cajas de cartón corrugado de 36 x24 x 33 cm y selladas con cinta canela.

Textos de identificación de etiqueta para empaque: Entidad.
Distrito.
Municipio.
Nombre del documento.
Cantidad por caja. Número de caja.

Cantidad en el empaque: 100 juegos por caja.

Clasificación: Por distrito y municipio de acuerdo al listado de clasificación proporcionado por el Instituto, con base en 22 distritos locales.

DOCUMENTO: INSTRUCTIVO PARA PLANTILLA BRAILLE

Formato: Illustrator cs.ai.

Fuentes: Myriad Roman.
Myriad Bold.

Tamaño: 21.5 x 14 cm.

Impresión: Anverso: Una tinta (negro) e impresión Braille.
Reverso: Una tinta (negro) e impresión Braille (si resultara insuficiente el espacio en el anverso).

Cantidad a imprimir: 4750 instructivos.

Sustrato: Cartulina bristol blanca de 200 gr.

Empaque: En bolsas de plástico junto con la Plantillas Braille de la elección para las Diputaciones Locales. Las bolsas se guardarán en cajas de cartón corrugado y selladas con cinta canela.

EL BRAILLE DEBE CUMPLIR CON LA NORMA ONCE DE LA COMISIÓN BRAILLE ESPAÑOLA.



Optimized using
trial version
www.balesio.com

DOCUMENTO: CUADERNILLO PARA HACER LAS OPERACIONES DE ESCRUTINIO Y CÓMPUTO PARA CASILLAS BÁSICAS, CONTIGUAS Y EXTRAORDINARIAS.

| | |
|---|--|
| Formato: | Indesign cs.indd. |
| Fuentes: | Myriad Pro Semibold. Myriad Pro Bold. Myriad Pro Black. Arial Black. |
| Vínculos: | Emblemas de los partidos políticos y boletas electorales. |
| Tamaño del documento impreso: | 56 x 43 cm doblado a la mitad, medida final 28 X 43 cm. |
| Impresión: | En selección de color. |
| Cantidad a imprimir: | 4650 cuadernillos. |
| Sustrato: | Bond blanco de 90 gr. |
| Número de páginas: | 3(2hojas). |
| Encuadernación: | Hojas engrapadas del lado izquierdo (2 grapas). |
| Empaque: | En cajas de cartón corrugado de $29 \times 44 \times 36$ cm. Con resistencia de 12.5 a 14 kg/cm^2 y selladas con cinta canela. Para paquetes se utilizará papel kraft. |
| Textos de identificación de etiqueta para empaque: | Entidad. Distrito. Municipio. Nombre del documento. Cantidad por caja. Número de caja |
| Cantidad en el empaque: | 500 cuadernillos en paquetes de 50 por caja. |
| Clasificación: | Por distrito y municipio de acuerdo al listado de clasificación proporcionado por el Instituto, con base en 22 distritos locales. |



Optimized using
trial version
www.balesio.com

DOCUMENTO: CUADERNILLO PARA HACER LAS OPERACIONES DE ESCRUTINIO Y CÓMPUTO PARA CASILLAS ESPECIALES.

| | |
|---|---|
| Formato: | Indesign cs.indd. |
| Fuentes: | Myriad Pro Semibold. Myriad Pro Bold. Myriad Pro Black. Arial Black. |
| Vínculos: | Emblemas de los partidos políticos y boletas electorales. |
| Tamaño del documento impreso: | 28 X 43 cm. |
| Impresión: | En selección de color. |
| Cantidad a imprimir: | 100 cuadernillos. |
| Sustrato: | Bond blanco de 90 gr. |
| Número de páginas: | 3(2hojas). |
| Encuadernación: | Hojas engrapadas del lado izquierdo (2 grapas). |
| Número de páginas: | 20 (7 hojas). |
| Encuadernación: | Hojas engrapadas del lado izquierdo (4 grapas). |
| Empaque: | En paquetes de papel kraft sellados con cinta canela. |
| Textos de identificación de etiqueta para empaque: | Entidad. Distrito. Municipio. Nombre del documento. Cantidad por caja. Número de caja |
| Cantidad en el empaque: | Un paquete por distrito. |
| Clasificación: | Por distrito y municipio de acuerdo al listado de clasificación proporcionado por el Instituto, con base en 22 distritos locales. |



Optimized using
trial version
www.balesio.com

DOCUMENTO: CARTEL DE RESULTADOS DE LA VOTACIÓN EN ESTA CASILLA.

Formato: Illustrator cs.ai.

Fuentes: Myriad Pro Bold.
Myriad Pro Italic.
Myriad Pro SemiBold.
Myriad Pro Regular.

Tamaño del documento impreso: 70 x 95 cm.

Impresión: En selección de color.

Cantidad a imprimir: _4650 piezas.

Sustrato: Papel Bond blanco de 120 g.

Empaque: En paquetes de papel kraft y sellados con cinta canela

Textos de identificación de etiqueta para empaque: Entidad.
Distrito.
Municipio.
Nombre del documento.
Cantidad por caja.
Número de caja

Cantidad en el empaque: 100 carteles por paquete.

Clasificación: Por distrito y municipio de acuerdo al listado de clasificación proporcionado por el Instituto, con base en 22 distritos locales.



Optimized using
trial version
www.balesio.com

DOCUMENTO: CARTEL DE RESULTADOS DE LA VOTACIÓN EN CASILLA ESPECIAL

Formato: Illustrator cs.ai.

Fuentes: Myriad Pro Bold.
Myriad Pro Italic.
Myriad Pro SemiBold.
Myriad Pro Regular.

Tamaño del documento impreso: 70 x 95 cm.

Impresión: En selección de color.

Cantidad a imprimir: 100 carteles.

Sustrato: Papel Bond blanco de 120 g.

Empaque: En paquetes de papel kraft y sellados con cinta canela

Textos de identificación de etiqueta para empaque: Entidad.
Distrito.
Municipio.
Nombre del documento.
Cantidad por caja.
Número de paquete.
Circunscripción.

Cantidad en el empaque: Un paquete por distrito.

Clasificación: Por _distrito y municipio_, de acuerdo al listado de clasificación proporcionado por el Instituto, con base en 22 distritos locales.



Optimized using
trial version
www.balesio.com

DOCUMENTO: CARTEL DE RESULTADOS PRELIMINARES DE LAS ELECCIONES EN EL DISTRITO

Formato: Illustrator cs.ai.

Fuentes: Myriad Pro Bold.
Myriad Pro Italic.
Myriad Pro SemiBold.
Myriad Pro Regular.

Tamaño del documento impreso: 70 x 95 cm.

Impresión: En selección de color

Cantidad a imprimir: 44 piezas.

Sustrato: Papel Bond blanco de 120 g.

Empaque: En paquetes de papel kraft y sellados con cinta canela

Textos de identificación de etiqueta para empaque: Entidad.
Distrito.
Municipio.
Nombre del documento.
Cantidad por paquete.
Número de paquete

Cantidad en el empaque: Un paquete por distrito.

Clasificación: Por distrito y municipio de acuerdo al listado de clasificación proporcionado por el Instituto, con base en 22 distritos locales.



Optimized using
trial version
www.balesio.com

DOCUMENTO: CARTEL DE RESULTADOS DE CÓMPUTO DISTRITAL

Formato: Illustrator cs.ai.

Fuentes: Myriad Pro Bold.
Myriad Pro Italic.
Myriad Pro SemiBold.
Myriad Pro Regular.

Tamaño del documento impreso: 70 x 95 cm.

Impresión: En selección de color:

Cantidad a imprimir: 44 piezas.

Sustrato: Papel Bond blanco de 120 g.

Empaque: En paquetes de papel kraft y sellados con cinta canela

Textos de identificación de etiqueta para empaque: Entidad.
Distrito.
Municipio.
Nombre del documento.
Cantidad por paquete.
Número de paquete.

Cantidad en el empaque: Un paquete por distrito.

Clasificación: Por distrito y municipio de acuerdo al listado de clasificación proporcionado por el Instituto, con base en 22 distritos locales.



DOCUMENTO: GUÍA DE APOYO PARA LA CLASIFICACIÓN DE LOS VOTOS DE LA ELECCIÓN PARA LAS DIPUTACIONES LOCALES E INSTRUCTIVO.

Formato: Illustrator cs.ai.

Fuentes: Myriad Roman.
Myriad Bold.
Myriad Pro Bold.
Myriad Pro Italic.

Impresión: En selección de color y una tinta directa (Pantone 7613 U).

Instructivo de uso: Se encuentra en la parte superior izquierda el instructivo con un tamaño de 21.5 x 28 cm, de manera vertical, en formato ilustrador cs.ai ; con la tipografía igual a la de la guía (Myriad Roman, Myrian Bold, Myriand Pro Bold, Myrian Pro, Italic), con selección de color de acuerdo al Instituto, se imprimirán la misma cantidad junto con la guía 4750 piezas (porque forma parte de la misma), el empaquetado es en cajas de cartón corrugado de 24x32x40 cm, sellados con cinta canela (forma parte de la guía, lleva mismo empaque y cantidad en el empaque).

Tamaño del documento impreso: 1 pliego de 70 X 195 cm.

Cantidad a imprimir: 4750 piezas.

Sustrato: Papel bond blanco de 120 g.

Empaque: Doblado en 4 partes por ambos lados y empacado en cajas de cartón corrugado de 24 x32 x 40 cm. Con resistencia de 12.5 a 14 kg/cm² y sellados con cinta canela.

Textos de identificación de etiqueta para empaque: Entidad.
Distrito.
Municipio.
Nombre del documento.
Cantidad por paquete.
Número de paquete.

Cantidad en el empaque: 200 por caja.

Clasificación: De acuerdo al listado de clasificación proporcionado por el Instituto, con base en 22 distritos locales.



Optimized using
trial version
www.balesio.com

DOCUMENTO: CONSTANCIA INDIVIDUAL DE RESULTADOS ELECTORALES DE PUNTO DE RECuento DE LA ELECCIÓN PARA LAS DIPUTACIONES LOCALES.

| | |
|---|--|
| Formato: | Illustrator cs.ai. |
| Fuentes: | Myriad Roman Myriad Bold Myriad Bold Italic. |
| Tamaño del documento impreso: | 28 x 21.5 cm. |
| Impresión: | En selección de color. |
| Cantidad a imprimir: | 4750 juegos. |
| Sustrato: | Papel autocopiante blanco, en un original y de 11 copias según se indica en el anterior apartado. Original en papel autocopiante CB de 56 g/m ² . Copias intermedias en papel autocopiante CFB de 53 g/m ² . Última copia en papel autocopiante CF de 53 g/m ² |
| Marcas de Agua: | Las siguientes leyendas serán impresas en marca de agua a lo largo del documento, en Arial Black de 25 pts. En color negro en un porcentaje del 15%. Original: SIN LEYENDA DESTINO. 1a. a 11a. copia: COPIA PARA LAS Y LOS REPRESENTANTES DE PARTIDOS POLÍTICOS Y DE CANDIDATURAS INDEPENDIENTES. |
| Encuadernación: | Engomado por la parte superior o cabeza del documento, con pegamento plástico blanco. |
| Respaldo: | Papel Kraftin de 56.5 g/m ² en color amarillo. |
| Empaque: | En cajas de cartón corrugado de 29 x 44 x 36 cm. Con resistencia de 12.5 a 14 kg/cm ² y selladas con cinta canela. Para paquetes se utilizará papel kraft |
| Textos de identificación de etiqueta para empaque: | Entidad. Distrito. Municipio. Nombre del documento. Cantidad por caja. Número de caja |
| Cantidad en el empaque: | 1000 juegos por caja. |
| Clasificación: | Por municipio, de acuerdo al listado de clasificación proporcionado por el Instituto, con base en 22 distritos locales. |



Optimized using
trial version
www.balesio.com

DOCUMENTO: CUADERNO DE RESULTADOS PRELIMINARES EN EL DISTRITO

Formato: Indesign cs.indd.

Fuentes: Myriad Pro Semibold.
Myriad Pro Bold.
Myriad Pro Black.
Arial Black.

Vínculos: Emblemas de los partidos políticos y boletas electorales.

Tamaño del documento impreso: 28 X 43 cm.

Impresión: En selección de color.

Cantidad a imprimir: 400 cuadernillos.

Sustrato: Bond blanco de 90 g.

Número de páginas: 6(6hojas).

Encuadernación: Hojas engrapadas del lado izquierdo (2 grapas).

Empaque: En paquetes de papel kraft sellados con cinta canela.

Textos de identificación de etiqueta para empaque: Entidad.
Distrito.
Municipio.
Nombre del documento.
Cantidad por caja.
Número de caja

Cantidad en el empaque: Un paquete por distrito.



Optimized using
trial version
www.balesio.com

**PROPUESTA DE DISEÑO DE FORMATOS
ÚNICOS PROCESO ELECTORAL LOCAL
2018-2019**

**ESPECIFICACIONES TECNICAS DE LA
DOCUMENTACIÓN DE LA ELECCIÓN PARA LAS
DIPUTACIONES LOCALES**

DOCUMENTACIÓN SIN EMBLEMAS

| DOCUMENTO |
|--|
| 28. Acta de electores en tránsito para casillas especiales. |
| 29. Cartel de identificación de casilla especial. |
| 30. Recibo de entrega del paquete electoral al Consejo Distrital. |
| 31. Cartel de identificación de casilla. |
| 32. Tarjetón vehicular. |
| 33. Aviso de localización de casilla. |
| 34. Aviso de localización del centro de recepción y traslado. |
| 35. Cartel de identificación de personas que requieren atención preferencial en la casilla. |
| 36. Formato de registro de personas con discapacidad que acuden a votar a la casilla. |
| 37. Recibo de Documentación entregadas al Presidente de la Mesa Directiva de Casilla. |
| 38. Recibo de Documentación entregadas al Presidente de la Mesa Directiva de Casilla Especial. |
| 39. Constancia de mayoría y validez de la elección de la elección para las acciones. |
| 40. Recibo de entrega del paquete electoral al Centro de Recepción y Traslado. |



ESPECIFICACIONES TÉCNICAS DE LA DOCUMENTACIÓN ELECTORAL SIN EMBLEMAS DE PARTIDOS POLÍTICOS



ÍNDICE

PÁG.

| | |
|--|----|
| Acta de electores en tránsito para casillas especiales. | 3 |
| Cartel de identificación de casilla especial. | 4 |
| Recibo de entrega del paquete electoral al Consejo Distrital. | 5 |
| Cartel de identificación de casilla. | 6 |
| Tarjetón vehicular. | 7 |
| Aviso de localización de casilla. | 8 |
| Aviso de localización del centro de recepción y traslado. | 9 |
| Cartel de identificación de personas que requieren atención preferencial en la casilla. | 10 |
| Formato de registro de personas con discapacidad que acuden a votar a la casilla. | 11 |
| Recibo de Documentación entregadas al Presidente de la Mesa | 12 |
| Directiva de Casilla | 13 |
| Recibo de Documentación entregadas al Presidente de la Mesa Directiva de Casilla Especial | 14 |
| Constancia de mayoría y validez de la elección de la elección para las Diputaciones Locales. | 15 |
| Recibo de entrega del paquete electoral al Centro de Recepción y Traslado | 15 |



DOCUMENTO: ACTA DE ELECTORES EN TRÁNSITO PARA CASILLAS ESPECIALES

Formato: Illustrator cs.ai.

Fuentes: Myriad Roman.
Myriad Bold.
Myriad Bold Italic.

Tamaño del documento impreso: 28 x 21.5 cm.

Impresión: A dos tintas: negro y Pantone Red 032.

Cantidad a imprimir: 2080 actas.

Sustrato: Papel autocopiante blanco, en un original y 11 copias: Original en papel autocopiante CB de 56 g/m². Copias intermedias en papel autocopiante CFB de 53 g/m². Última copia en papel autocopiante CF de 53 g/m².

Marcas de agua: Las siguientes leyendas serán impresas en marca de agua a lo largo del documento, en Arial Black de 35 pts. con el color negro en un porcentaje del 15%.

Original: ORIGINAL PARA LA BOLSA DE LA LISTA NOMINAL.
De la 1a. a la 11a. Copia: COPIA PARA LOS REPRESENTANTES DE PARTIDOS POLÍTICOS Y DE CANDIDATURAS INDEPENDIENTES.

Respaldo: Papel Kraftin de 56.5 g/m² en color amarillo.

Encuadernación: Engomado por la parte superior o cabeza del documento, con pegamento plástico blanco.

Empaque: En cajas de cartón corrugado de 30 x 23 x 36 cm. Con resistencia de 12.5 a 14 kg/cm² y selladas con cinta canela. Para paquetes se utilizará papel kraft.

Textos de identificación de etiqueta para empaque: Entidad.
Distrito.
Municipio.
o.
Nombre del documento. Cantidad por caja.
Número de caja.

Cantidad en el empaque: 100 juegos por caja.

Clasificación: Por distritito y municipio, de acuerdo al listado de clasificación proporcionado por el Instituto con base en 22 distritos.



Optimized using
trial version
www.balesio.com

DOCUMENTO: CARTEL DE IDENTIFICACIÓN DE CASILLA ESPECIAL

Nombre: Cartel de Identificación de Casilla Especial 1a. _____.
Cartel de Identificación de Casilla Especial 2a. _____.
Cartel de Identificación de Casilla Especial 3a. _____.
Cartel de Identificación de Casilla Especial 4a. _____.
Cartel de Identificación de Casilla Especial 5a. _____.

Formato: Illustrator cs.ai.

Fuentes: Myriad Roman.
Myriad Pro Bold.

Tamaño del documento impreso: 70 x 95 cm.

Impresión: A dos tintas: negro y Pantone 233 U para el logotipo del Instituto.

| | | |
|-----------------------------|---|--------------|
| Cantidad a imprimir: | Cartel de Identificación de Casilla Especial 1a. _____. | 410 |
| | Cartel de Identificación de Casilla Especial 2a. _____. | 395 |
| | Cartel de Identificación de Casilla Especial 3a. _____. | 529 |
| | Cartel de Identificación de Casilla Especial 4a. _____. | 507 |
| | Cartel de Identificación de Casilla Especial 5a. _____. | 316 |
| | | _____piezas. |

Sustrato: Papel Bond 120 g.

Empaque: En paquetes de papel kraft y sellados con cinta canela.

Textos de identificación de etiqueta para empaque: Entidad.
Distrito.
Municipio.
Nombre del documento.
Cantidad por paquete.
Número de paquete.
Circunscripción.

Cantidad en el empaque: Un paquete por distrito.

Clasificación: Por municipio de acuerdo al listado de clasificación proporcionado por el Instituto, con base en 22 distritos.



**DOCUMENTO: RECIBO DE ENTREGA DEL PAQUETE ELECTORAL
AL CONSEJO DISTRITAL**

Formato: Illustrator cs.ai.

Fuentes: Myriad Roman.
Myriad Bold.
Myriad Bold Italic.

Tamaño del documento impreso: 21.5 x 28 cm.

Impresión: A una tinta negro.

Cantidad a imprimir: 800 recibos.

Sustrato: Papel bond de 90 gr.

Suaje: Localizado en la parte inferior, mide 7.5 x 21.5 cm, con una línea de corte de 12 perforaciones por pulgada.

Encuadernación: Se armarán blocks de 4750 juegos.
Engomado por la parte superior o cabeza del documento, con pegamento plástico blanco.

Empaque: En paquetes de papel kraft y sellados con cinta canela.

**Textos de identificación de
etiqueta para empaque:** Entidad.
Distrito.
Municipio.
Nombre del documento.
Cantidad por paquete.
Número de paquete.

**Cantidad en
el empaque:** De acuerdo al listado de distribución.

Clasificación: Por distrito y municipio de acuerdo al listado de clasificación proporcionado por el Instituto, con base en 22 distritos.



DOCUMENTO: CARTEL DE IDENTIFICACIÓN DE CASILLAS

Formato: Illustrator cs.ai.

Fuentes: Myriad Pro Semibold Italic.
Myriad Pro Semibold.
Myriad Bold Italic.
Myriad Pro Bold.

Tamaño del documento impreso: 51 x 66 cm.

Impresión: A una tinta: negro.

Cantidad a imprimir: 4750 piezas.

Sustrato: Papel Bond 120 g.

Empaque: En paquetes de papel kraft y sellados con cinta canela.

Textos de identificación de etiqueta para empaque: Entidad.
Distrito.
Municipio.
Nombre del documento.
Cantidad por paquete.
Número de paquete.

Cantidad en el empaque: 100 piezas por paquete.

Clasificación: Por entidad federativa y distrito, de acuerdo al listado de clasificación proporcionado por el Instituto, con base en 22 distritos y/o 43 municipios.



DOCUMENTO: TARJETÓN VEHICULAR

Formato: Illustrator cs.ai.

Fuentes: Myriad Roman.
Myriad Bold.
Myriad Bold Italic.

Tamaño del documento impreso: 28 x 21.5 cm.

Impresión: A una tinta magenta, del lado del adhesivo y rojo para el folio.

Cantidad a imprimir: 100 tarjetones.

Sustrato: Polipropileno.

Adhesivo: Del lado de la impresión y que permita la sobreescritura sin que se corra la tinta.

Folio: 3 dígitos en color rojo.

Empaque: En paquetes de papel kraft y sellados.

Textos de identificación de etiqueta para empaque: Entidad.
Distrito.
Municipio.
Nombre del documento.
Cantidad por paquete.
Número de paquete.

Cantidad en el empaque: 500 piezas por paquete.

Clasificación: Por entidad federativa y distrito, de acuerdo al listado de clasificación proporcionado por el Instituto, con base en 22 distritos.



DOCUMENTO: AVISO DE LOCALIZACIÓN DE CASILLA

Formato: Illustrator cs.ai.

Fuentes: Myriad Pro Semibold.

Tamaño del documento impreso: 94 x 85 cm.

Impresión: A dos tintas, negro y magenta.

Cantidad a imprimir: 4750 piezas.

Sustrato: Tela no tejida laminada (Tachland), con ojillos metálicos incrustados a 1 cm de cada una de las esquinas (refuerzos).

Suaje: 5 perforaciones de 11 cm de diámetro.

Empaque: En bolsas de plástico y cajas de cartón.

Textos de identificación de etiqueta para empaque: Entidad.
Distrito.
Municipio.
Nombre del documento.
Cantidad por paquete.
Número de paquete.

Cantidad en el empaque: 100 piezas por caja. En cajas de cartón corrugado de _80_ x _1.20_ x 20_ cm.

Con resistencia de 12.5 a 14kg/cm² y selladas con cinta canela. Para paquetes se utilizará papel kraft. 100 piezas por caja.

Clasificación: Por entidad federativa y distrito, de acuerdo al listado de clasificación proporcionado por el Instituto, con base en 22 distritos y/o 43 municipios.



DOCUMENTO: AVISO DE LOCALIZACIÓN DE CENTRO DE RECEPCIÓN Y TRASLADO

Formato: Illustrator cs.ai.

Fuentes: Myriad Pro Semibold.
Myriad Pro Bold.
Myriad Italic.

Tamaño del documento impreso: 94 x 85 cm.

Impresión: A dos tintas negro, y magenta.

Cantidad a imprimir: 50 piezas.

Sustrato: Tela no tejida laminada (Tachland), con ojillos metálicos incrustados a 1 cm de cada una de las esquinas (refuerzos).

Suaje: 5 perforaciones de 11 cm de diámetro.

Empaque: En bolsas de plástico y cajas de cartón.

Textos de identificación de etiqueta para empaque:

Entidad.
Distrito.
Municipio.
Nombre del documento.
Cantidad por paquete.
Número de paquete

Cantidad en el empaque: 50 piezas por caja. En cajas de cartón corrugado de _80_ x _1.20_ x 20_ cm.

Con resistencia de 12.5 a 14kg/cm² y selladas con cinta canela. Para paquetes se utilizará papel kraft. 50 piezas por caja.

Clasificación: Por entidad federativa y distrito, de acuerdo al listado de clasificación proporcionado por el Instituto, con base en 22 distritos y/o 43 municipios.



DOCUMENTO: CARTEL DE IDENTIFICACIÓN DE PERSONAS QUE REQUIEREN ATENCIÓN PREFERENCIAL EN LA CASILLA

Formato: Illustrator cs.ai.

Fuentes: Myriad Pro Bold.

Tamaño del documento impreso: 40X 30 cm.

Impresión: A tres tintas: Pantone Purple U, Pantone 233 U y Negro.

Cantidad a imprimir: 4750 piezas.

Sustrato: Papel Bond blanco de 120 g.

Empaque: En paquetes de papel kraft y sellados con cinta canela.

Textos de identificación de etiqueta para empaque: Entidad.
Distrito.
Municipio.
Nombre del documento.
Cantidad por caja.
Número de caja

Cantidad en el empaque: _100 piezas por paquete.

Clasificación: Por entidad federativa y distrito, de acuerdo al listado de clasificación proporcionado por el Instituto, con base en 22 distritos y/o 43 municipios.



DOCUMENTO: FORMATO DE REGISTRO DE PERSONAS CON DISCAPACIDAD QUE ACUDEN A VOTAR A LA CASILLA

Formato: Illustrator cs.ai.

Fuentes: Myriad Pro Bold.

Tamaño del documento impreso: 21.5 X 28 cm.

Impresión: A una tinta, negro.

Cantidad a imprimir: 4750 piezas.

Sustrato: Papel Bond blanco de 90 g.

Empaque: En paquetes de papel kraft y sellados con cinta canela.

Textos de identificación de etiqueta para empaque: Entidad.
Distrito.
Municipio.
Nombre del documento.
Cantidad por caja.
Número de caja

Cantidad en el empaque: 500 piezas por paquete.

Clasificación: Por entidad federativa y distrito, de acuerdo al listado de clasificación proporcionado por el Instituto, con base en 22 distritos y/o 43 municipios.



DOCUMENTO: RECIBO DE DOCUMENTACIÓN Y MATERIALES ELECTORALES ENTREGADOS AL PRESIDENTE DE MESA DIRECTIVA

Formato: Illustrator cs.ai.

Fuentes: Myriad Roman.
Myriad Bold.
Myriad Bold Italic.

Tamaño del documento impreso: 21.5 x 34 cm.

Impresión: A una tinta negro.

Cantidad a imprimir: 5075 juegos.

Sustrato: Papel bond de 90 gr.

Encuadernación: Se armarán blocks de 50 juegos.
Engomado por la parte superior o cabeza del documento, con pegamento plástico blanco.

Empaque: En paquetes de papel kraft y sellados con cinta canela.

Textos de identificación de etiqueta para empaque: Entidad.
Distrito.
Municipio
Nombre del documento.
Cantidad por paquete.
Número de paquete.

Cantidad en el empaque: 50 por paquete

Clasificación: Por municipio, de acuerdo al listado de clasificación proporcionado por el Instituto, con base en los 43 municipios.



DOCUMENTO: RECIBO DE DOCUMENTACIÓN Y MATERIALES ELECTORALES ENTREGADOS AL PRESIDENTE DE MESA DIRECTIVA DE CASILLA ESPECIAL

Formato: Illustrator cs.ai.

Fuentes: Myriad Roman.
Myriad Bold.
Myriad Bold Italic.

Tamaño del documento impreso: 21.5 x 34 cm.

Impresión: A una tinta negro.

Cantidad a imprimir: 140 juegos.

Sustrato: Papel bond de 90 gr.

Encuadernación: Se armarán blocks de 50 juegos.
Engomado por la parte superior o cabeza del documento, con pegamento plástico blanco.

Empaque: En paquetes de papel kraft y sellados con cinta canela.

Textos de identificación de etiqueta para empaque: Entidad.
Distrito.
Municipio
Nombre del documento.
Cantidad por paquete.
Número de paquete.

Cantidad en el empaque: 50 por paquete

Clasificación: Por municipio, de acuerdo al listado de clasificación proporcionado por el Instituto, con base en los 43 municipios.



DOCUMENTO: CONSTANCIA DE MAYORÍA Y VALIDEZ DE LA ELECCIÓN PAR A LAS DIPUTACIONES LOCALES

Formato: Illustrator cs.ai.

Fuentes: Myriad Roman.
Myriad Bold.
Myriad Bold Italic.

Tamaño del documento impreso: 21.5 x 34 cm.

Impresión: A una tinta negro.

Cantidad a imprimir: 140 juegos.

Sustrato: Papel bond de 90 gr.

Encuadernación: Se amarrarán blocks de 50 juegos.
Engomado por la parte superior o cabeza del documento, con pegamento plástico blanco.

Empaque: En paquetes de papel kraft y sellados con cinta canela.

Textos de identificación de etiqueta para empaque: Entidad.
Distrito.
Municipio
Nombre del documento.
Cantidad por paquete.
Número de paquete.

Cantidad en el empaque: 50 por paquete

Clasificación: Por municipio, de acuerdo al listado de clasificación proporcionado por el Instituto, con base en los 43 municipios.



**DOCUMENTO: RECIBO DE ENTREGA DEL PAQUETE ELECTORAL
AL CENTRO DE RECEPCIÓN Y TRASLADO**

Formato: Illustrator cs.ai.
Fuentes: Myriad Roman.
Myriad Bold.
Myriad Bold Italic.

**Tamaño del documento
impreso:** 21.5 x 28 cm.

Impresión: A una tinta negro.

Cantidad a imprimir: 1340 recibos.

Sustrato: Papel bond de 90 gr.

Suaje: Localizado en la parte inferior, mide 7.5 x 21.5 cm, con una línea de corte de 12 perforaciones por pulgada.

Encuadernación: Se amarán blocks de 50 juegos.
Engomado por la parte superior o cabeza del documento, con pegamento plástico blanco.

Empaque: En paquetes de papel kraft y sellados con cinta canela

**Textos de identificación de
etiqueta para empaque:**

Entidad.
Distrito.
Municipio.
Nombre del documento.
Cantidad por paquete.
Número de paquete.

Cantidad en el empaque: 50 por distrito de acuerdo al listado de distribución.

Clasificación: Por municipio y distrito, de acuerdo al listado de clasificación proporcionado por el Instituto, con base en 22 distritos y 43 municipios.



**PROPUESTA DE DISEÑO DE FORMATOS
ÚNICOS PROCESO ELECTORAL LOCAL
2018-2019**

**ESPECIFICACIONES TECNICAS DE LA
DOCUMENTACIÓN DE LA ELECCIÓN PARA LAS
DIPUTACIONES LOCALES**

BOLSAS DE CASILLA

| DOCUMENTO |
|--|
| 41. Bolsa para boletas de la elección para la elección de diputados entregadas al presidente de mesa directiva de casilla. |
| 42. Bolsa para boletas sobrantes, votos válidos y votos nulos de la elección para las diputaciones locales. |
| 43. Bolsa para boletas sobrantes de la elección para las diputaciones locales. |
| 44. Bolsa para total de votos válidos de la elección para las diputaciones locales sacados de la urna. |
| 45. Bolsa para total de votos nulos de la elección para las diputaciones locales sacados de la urna. |
| 46. Bolsa para expediente de casilla de la elección para las diputaciones locales. |
| 47. Bolsa para expediente de casilla especial de la elección para las diputaciones locales. |
| 48. Bolsa para actas de escrutinio y cómputo por fuera del paquete electoral. |
| 49. Bolsa de la lista nominal de electores. |
| sa del PREP. |



ESPECIFICACIONES TÉCNICAS DE LAS BOLSAS DE CASILLA



Optimized using
trial version
www.balesio.com

ÍNDICE

PÁG.

| | |
|--|----|
| Bolsa para boletas de la elección para la elección de diputados entregadas al presidente de mesa directiva de casilla. | 1 |
| Bolsa para boletas sobrantes, votos válidos y votos nulos de la elección para las diputaciones locales. | 2 |
| Bolsa para boletas sobrantes de la elección para las diputaciones locales | 3 |
| Bolsa para total de votos válidos de la elección para las diputaciones locales sacados de la urna. | 4 |
| Bolsa para total de votos nulos de la elección para las diputaciones locales sacados de la urna. | 5 |
| Bolsa para expediente de casilla de la elección para las diputaciones locales | 6 |
| Bolsa para expediente de casilla especial de la elección para las diputaciones locales | 7 |
| Bolsa para actas de escrutinio y cómputo por fuera del paquete electoral. | 8 |
| Bolsa de la lista nominal de electores. | 9 |
| Bolsa del PREP | 10 |



**DOCUMENTO: BOLSA PARA BOLETAS DE LA ELECCIÓN PARA LAS
DIPUTACIONES LOCALES ENTREGADAS A LA O AL
PRESIDENTE DE MESA DIRECTIVA DE CASILLA**

Formato: Illustrator cs.ai.

Fuentes: Myriad Pro Regular.
Myriad Pro Black.
Myriad Italic.

**Tamaño del material
impreso:** 50 cm (± 1 cm) x 55cm (± 1 cm) dimensiones internas fuele de 17 cm,

Impresión: A tres tintas: Pantone 7613 U negro y blanco como fondo en el área de impresión.

Cantidad a imprimir: 4750 piezas.

Sustrato: Polietileno calibre 300 transparente.

Cinta de seguridad: Nivel 2 o superior, cierre "in-line" con cinta de seguridad que acusa cualquier intento de apertura mostrando la palabra "ABIERTO".

Empaque: En cajas de cartón corrugado de 51 x 56 x 16 cm. Con resistencia de 12.5 a 14 kg/cm² y selladas cinta canela Para paquetes se utilizará papel kraft.

**Textos de identificación de
etiqueta para empaque:** Entidad.
Distrito.
Municipio.
Nombre del documento.
Cantidad por caja.
Número de caja.

**Cantidad en
el empaque:** 20 piezas por caja.

Clasificación: Por municipio o distrito, de acuerdo al listado de clasificación proporcionado por el Instituto.

NOTA: El arte contiene una etiqueta simulada al centro de la bolsa, sin embargo, este espacio no lleva ninguna impresión.



DOCUMENTO: BOLSA PARA BOLETAS SOBRAINTES, VOTOS VÁLIDOS Y VOTOS NULOS DE LA ELECCIÓN PARA LAS DIPUTACIONES LOCALES.

Formato: Illustrator cs.ai.

Fuentes: Myriad Pro Regular.
Myriad Pro Black.
Myriad Italic.

Tamaño del material impreso: 50cm (± 1 cm) x 55cm (± 1 cm) dimensiones internas.

Impresión: A tres tintas: Pantone 7613 U, negro y blanco como fondo en el área de impresión.

Cantidad a imprimir: 4750 piezas.

Sustrato: Polietileno calibre 300 transparente.

Cinta de seguridad: Nivel 2 o superior, cierre "in-line" con cinta de seguridad que acusa cualquier intento de apertura mostrando la palabra "ABIERTO".

Empaque: En cajas de cartón corrugado de 51 x 56 x 16 cm. Con resistencia de 12.5 a 14 kg/cm² y selladas con cinta canela. Para paquetes se utilizará papel kraft

Textos de identificación de etiqueta para empaque: Entidad.
Distrito.
Municipio.
Nombre del documento.
Cantidad por caja.
Número de caja.

Cantidad en el empaque: 20 piezas por caja.

Clasificación: Por municipio o distrito, de acuerdo al listado de clasificación proporcionado por el Instituto.

NOTA: El arte contiene una etiqueta simulada al centro de la bolsa, sin embargo, este espacio no lleva ninguna impresión.



Optimized using
trial version
www.balesio.com

PROCESO ELECTORAL LOCAL 2018 - 2019

DOCUMENTO: BOLSA PARA BOLETAS SOBREPANTES DE LA ELECCIÓN PARA LAS DIPUTACIONES LOCALES.

Formato: Illustrator cs.ai.

Fuentes: Myriad Pro Regular.
Myriad Pro Black.
Myriad Italic.

Tamaño del material impreso: 50cm (± 1 cm) x 55cm (± 1 cm) dimensiones internas.

Impresión: A tres tintas: Pantone 7613 U, negro y blanco como fondo en el área de impresión.

Cantidad a imprimir: 4750 piezas

Sustrato: Polietileno calibre 300 transparente.

Fuelle: 17 cm en la parte inferior.

Cinta de seguridad: Cierre "in-line" con cinta adhesiva de seguridad.

Empaque: En cajas de cartón corrugado de 31 x 45 x 16 cm. Con resistencia de 12.5 a 14 kg/cm² y selladas con canela. Para paquetes se utilizará papel kraft.

Textos de identificación de etiqueta para empaque: Entidad.
Distrito.
Municipio.
Nombre del documento.
Cantidad por caja.
Número de caja.

Cantidad en el empaque: 20 juegos por caja.

Clasificación: Por municipio o distrito, de acuerdo al listado de clasificación proporcionado por el Instituto.

NOTA: El arte contiene una etiqueta simulada al centro de la bolsa, sin embargo, este espacio no lleva ninguna impresión.



DOCUMENTO: BOLSA PARA TOTAL DE VOTOS VÁLIDOS DE LA ELECCIÓN PARA LAS DIPUTACIONES LOCALES, SACADOS DE LA URNA

Formato: Illustrator cs.ai.

Fuentes: Myriad Pro Regular.
Myriad Pro Black.
Myriad Italic.

Tamaño del material impreso: 30cm (± 1 cm) x 44 cm (± 1 cm) dimensiones internas..

Impresión: A tres tintas: Pantone 7613 U, negro y blanco como fondo en el área de impresión.

Cantidad a imprimir: 4750 piezas.

Sustrato: Polietileno calibre 300 transparente.

Fuelle: 17 cm en la parte inferior.

Cinta de seguridad: Cierre "in-line" con cinta adhesiva de seguridad.

Empaque: En cajas de cartón corrugado de 31 x 45 x 16 cm. Con resistencia de 12.5 a 14 kg/cm² y selladas con cinta canela. Para paquetes se utilizará papel kraft.

Textos de identificación de etiqueta para empaque: Entidad.
Distrito.
Municipio.
Nombre del documento.
Cantidad por caja.
Número de caja.

Cantidad en el empaque: 20 juegos por caja.

Clasificación: Por municipio o distrito, de acuerdo al listado de clasificación proporcionado por el Instituto.

NOTA: El arte contiene una etiqueta simulada al centro de la bolsa, sin embargo, este espacio no lleva ninguna impresión.



Optimized using
trial version
www.balesio.com

PROCESO ELECTORAL LOCAL 2018 - 2019

DOCUMENTO: BOLSA PARA TOTAL DE VOTOS NULOS DE LA ELECCIÓN PARA LAS DIPUTACIONES LOCALES, SACADOS DE LA URNA

Formato: Illustrator cs.ai.

Fuentes: Myriad Pro Regular.
Myriad Pro Black.
Myriad Italic.

Tamaño del material impreso: 30cm(±1cm)x 40 cm (±1cm)

Impresión A tres tintas: Pantone 7613 U, negro y blanco como fondo en el área de impresión.

Cantidad a imprimir: 4750 piezas.

Sustrato: Polietileno calibre 300 transparente.

Fuelle: 17 cm en la parte inferior.

Cinta de seguridad: Cierre "in-line" con cinta adhesiva de seguridad.

Empaque: En cajas de cartón corrugado de 31 x 45 x 16 cm. Con resistencia de 12.5 a 14 kg/cm² y selladas con cinta canela. Para paquetes se utilizará papel kraft.

Textos de identificación de etiqueta para empaque: Entidad.
Distrito.
Municipio.
Nombre del documento.
Cantidad por caja.
Número de caja.

Cantidad en el empaque: 20 juegos por caja.

Clasificación: Por municipio o distrito, de acuerdo al listado de clasificación proporcionado por el Instituto.

NOTA: El arte contiene una etiqueta simulada al centro de la bolsa, sin embargo, este espacio no lleva ninguna impresión.



DOCUMENTO: BOLSA PARA EXPEDIENTE DE CASILLA DE LA ELECCIÓN PARA LAS DIPUTACIONES LOCALES.

Formato: Illustrator cs.ai.

Fuentes: Myriad Pro Regular.
Myriad Pro Black.
Myriad Italic.

Tamaño del material impreso: 25 (± 1 cm) x 35 cm (± 1 cm) dimensiones internas.

Impresión: A tres tintas: Pantone 7613 U, negro y blanco como fondo en el área de impresión.

Cantidad a imprimir: 4750 piezas.

Sustrato: Polietileno calibre 300 transparente.

Cinta de seguridad: Cierre "in-line" con cinta adhesiva de seguridad.

Empaque: En cajas de cartón corrugado de 26 x 36 x 16 cm. Con resistencia de 12.5 a 14 kg/cm² y selladas con cinta canela. Para paquetes se utilizará papel kraft

Textos de identificación de etiqueta para empaque:

Entidad.
Distrito.
Municipio.
Nombre del documento.
Cantidad por caja.
Número de caja.

Cantidad en el empaque: 20 juegos por caja.

Clasificación: Por municipio o distrito, de acuerdo al listado de clasificación proporcionado por el Instituto.

NOTA: El arte contiene una etiqueta simulada al centro de la bolsa, sin embargo, este espacio no lleva ninguna impresión.



Optimized using
trial version
www.balesio.com

PROCESO ELECTORAL LOCAL 2018 - 2019

DOCUMENTO: BOLSA PARA EXPEDIENTE DE CASILLA ESPECIAL DE LA ELECCIÓN PARA LAS DIPUTACIONES LOCALES.

Formato: Illustrator cs.ai.

Fuentes: Myriad Pro Regular.
Myriad Pro Black.
Myriad Italic.

Tamaño del material impreso: 25 (± 1 cm) x 35 cm(± 1 cm) dimensiones internas.

Impresión: A tres tintas: Pantone 7613 U, negro y blanco como fondo en el área de impresión.

Cantidad a imprimir: 100 piezas.

Sustrato: Polietileno calibre 300 transparente.

Cinta de seguridad: Cierre "in-line" con cinta adhesiva de seguridad.

Empaque: Paquetes en papel kraft

Textos de identificación de etiqueta para empaque: Entidad.
Distrito.
Municipio.
Nombre del documento.
Cantidad por caja.
Número de caja.

Cantidad en el empaque: Un paquete por distrito.

Clasificación: Por municipio o distrito, de acuerdo al listado de clasificación proporcionado por el Instituto.

NOTA: El arte contiene una etiqueta simulada al centro de la bolsa, sin embargo, este espacio no lleva ninguna impresión.



**DOCUMENTO: BOLSA PARA ACTAS DE ESCRUTINIO Y CÓMPUTO
POR FUERA DEL PAQUETE ELECTORAL**

Formato: Illustrator cs.ai.

Fuentes: Myriad Pro Regular.
Myriad Pro Black.
Myriad Italic.

Tamaño del material impreso: 25 (± 1 cm) x 35 cm (± 1 cm) dimensiones internas.

Impresión: A dos tintas: negro y blanco como fondo en el área de impresión.

Cantidad a imprimir: 4750 piezas.

Sustrato: Polietileno calibre 300 transparente.

Cinta de seguridad: Cierre "in-line" con cinta adhesiva de seguridad.

Empaque: En cajas de cartón corrugado de 26 x 36 x 16 cm. Con resistencia de 12.5 a 14 kg/cm² y selladas con cinta canela. Para paquetes se utilizará papel kraft

Textos de identificación de etiqueta para empaque: Entidad.
Distrito.
Municipio.
Nombre del documento.
Cantidad por caja.
Número de caja.

Cantidad en el empaque: 20 juegos por caja.

Clasificación: Por municipio o distrito, de acuerdo al listado de clasificación proporcionado por el Instituto.

NOTA: El arte contiene una etiqueta simulada al centro de la bolsa, sin embargo, este espacio no lleva ninguna impresión.



Optimized using
trial version
www.balesio.com

PROCESO ELECTORAL LOCAL 2018 - 2019

DOCUMENTO: BOLSA PARA LA LISTA NOMINAL DE ELECTORES

Formato: Illustrator cs.ai.

Fuentes: Myriad Pro Regular.
Myriad Pro Black.
Myriad Italic.

**Tamaño del material
impreso:** 25 x 35 cm.

Impresión: A dos tintas: Pantone Red 032 U y negro.

Cantidad a imprimir: 4750 piezas.

Sustrato: Polipropileno semiopaco calibre 300 blanco en el área de impresión y transparente en el resto de la bolsa.

Cinta de seguridad: Cierre "in-line" con cinta adhesiva de seguridad.

Empaque: En cajas de cartón corrugado de 26 x 36 x 16 cm. Con resistencia de 12.5 a 14 kg/cm² y selladas con cinta canela. Para paquetes se utilizará papel kraft.

**Textos de identificación de
etiqueta para empaque:** Entidad.
Distrito.
Municipio.
Nombre del documento.
Cantidad por caja.
Número de caja.

**Cantidad en
el empaque:** 20 juegos por caja.

Clasificación: Por entidad federativa y distrito, de acuerdo al listado de clasificación proporcionado por el Instituto, con base en distritos y/o municipios.

NOTA: El arte contiene una etiqueta simulada al centro de la bolsa, sin embargo, este espacio no lleva ninguna impresión.



DOCUMENTO: BOLSA PREP

Formato: Illustrator cs.ai.

Fuentes: Myriad Pro Regular.
Myriad Pro Black.
Myriad Italic.

Tamaño del material impreso: 25 (± 1 cm) x 35 cm (± 1 cm) dimensiones internas.

Impresión: A dos tintas: negro y blanco como fondo en el área de impresión.

Cantidad a imprimir: 4750 piezas.

Sustrato: Polietileno calibre 300 transparente.

Cinta de seguridad: Cierre "in-line" con cinta adhesiva de seguridad.

Empaque: En cajas de cartón corrugado de 26 x 36 x 16 cm. Con resistencia de 12.5 a 14 kg/cm² y selladas con cinta canela. Para paquetes se utilizará papel kraft

Textos de identificación de etiqueta para empaque: Entidad.
Distrito.
Municipio.
Nombre del documento.
Cantidad por caja.
Número de caja.

Cantidad en el empaque: 20 juegos por caja.

Clasificación: Por municipio o distrito, de acuerdo al listado de clasificación proporcionado por el Instituto.

NOTA: El arte contiene una etiqueta simulada al centro de la bolsa, sin embargo, este espacio no lleva ninguna impresión.



**PROPUESTA DE DISEÑO DE FORMATOS
ÚNICOS PROCESO ELECTORAL LOCAL
2018-2019**

**LISTADO DE DOCUMENTACIÓN DE LA ELECCIÓN
PARA LAS DIPUTACIONES LOCALES**

PORTAGAFETES

| DOCUMENTO |
|---|
| 1. Portagafete para la o el Presidente de mesa directiva de casilla. |
| 2. Portagafete para la o el Secretario de mesa directiva de casilla. |
| 3. Portagafete para la o el 1er. Escrutador de mesa directiva de casilla. |
| 4. Portagafete para la o el 2o. Escrutador de mesa directiva de casilla. |



ESPECIFICACIONES TÉCNICAS DE LOS PORTAGAFETES PARA LAS DIPUTACIONES LOCALES



Optimized using
trial version
www.balesio.com

ÍNDICE

PÁG.

| | |
|---|---|
| Portagafete para la o el Presidente de mesa directiva de casilla | 1 |
| Portagafete para la o el Secretario de mesa directiva de casilla | 2 |
| Portagafete para la o el 1er. Escrutador de mesa directiva de casilla | 3 |
| Portagafete para la o el 2o. Escrutador de mesa directiva de casilla | 4 |



DOCUMENTO: PORTAGAFETE PARA LA O EL PRESIDENTE DE MESA DIRECTIVA DE CASILLA

Sustrato: PVC semirígido con funda para introducir credencial.

Calibre: 8 (0.2032 mm).

Impresión: Serigrafía

Color: A una tinta: negro

Texto: Como se indica en el archivo entregado por el Instituto.

Cantidad: 4750 piezas.

Cordón: Incluirá un cordón trenzado rígido de 3 mm de diámetro, de poliéster, nylon o polipropileno en color negro, sin bandola, se cauteriza en los extremos para su cierre, se introduce en la ranura del portagafete y se anuda a sí mismo.

Longitud del cordón: 80 cm

Funda: La funda en la que se guarda la credencial es de Policloruro de Vinilo, calibre 8, con sellado térmico perimetral, excepto el lado por donde se introduce la credencial.

Canto: Recto.

Empaque: En cajas de cartón corrugado de 31 x45 x 16 cm. Con resistencia de 12.5 a 14 kg/cm² y selladas con cinta canela. Para paquetes se utilizará papel kraft.

Cantidad en el empaque: 100 por caja.

Clasificación: Por distrito y municipio, de acuerdo al listado de clasificación proporcionado por el Instituto, con base en 22 distritos y/o 43 municipios.

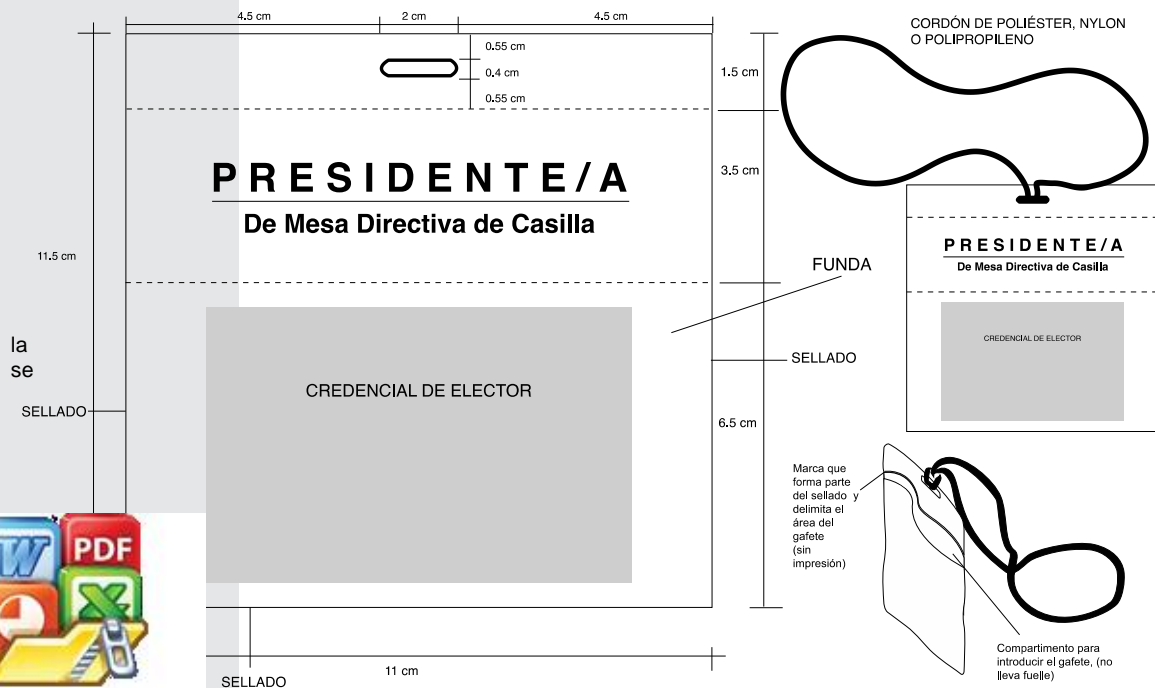

NOTA: Las líneas punteadas en ilustración no imprimen



Optimized using trial version
www.balesio.com

DOCUMENTO: PORTAGAFETE PARA LA O EL 1er. SECRETARIO DE MESA DIRECTIVA DE CASILLA

Sustrato: PVC semirígido con funda para introducir credencial.

Calibre: 8 (0.2032 mm).

Impresión: Serigrafía

Color: A una tinta: negro

Texto: Como se indica en el archivo entregado por el Instituto.

Cantidad: 4750 piezas.

Cordón: Incluirá un cordón trenzado rígido de 3 mm de diámetro, de poliéster, nylon o polipropileno en color negro, sin bandola, se cauteriza en los extremos para su cierre, se introduce en la ranura del portagafete y se anuda a sí mismo.

Longitud del cordón: 80 cm

Funda: La funda en la que se guarda la credencial es de Policloruro de Vinilo, calibre 8, con sellado térmico perimetral, excepto el lado por donde se introduce la credencial.

Canto: Recto.

Empaque: En cajas de cartón corrugado de 31 x45 x 16 cm. Con resistencia de 12.5 a 14 kg/cm² y selladas con cinta canela. Para paquetes se utilizará papel kraft.

Cantidad en el empaque: 100 por caja.

Clasificación: Por distrito y municipio, de acuerdo al listado de clasificación proporcionado por el Instituto, con base en 22 distritos y/o 43 municipios.

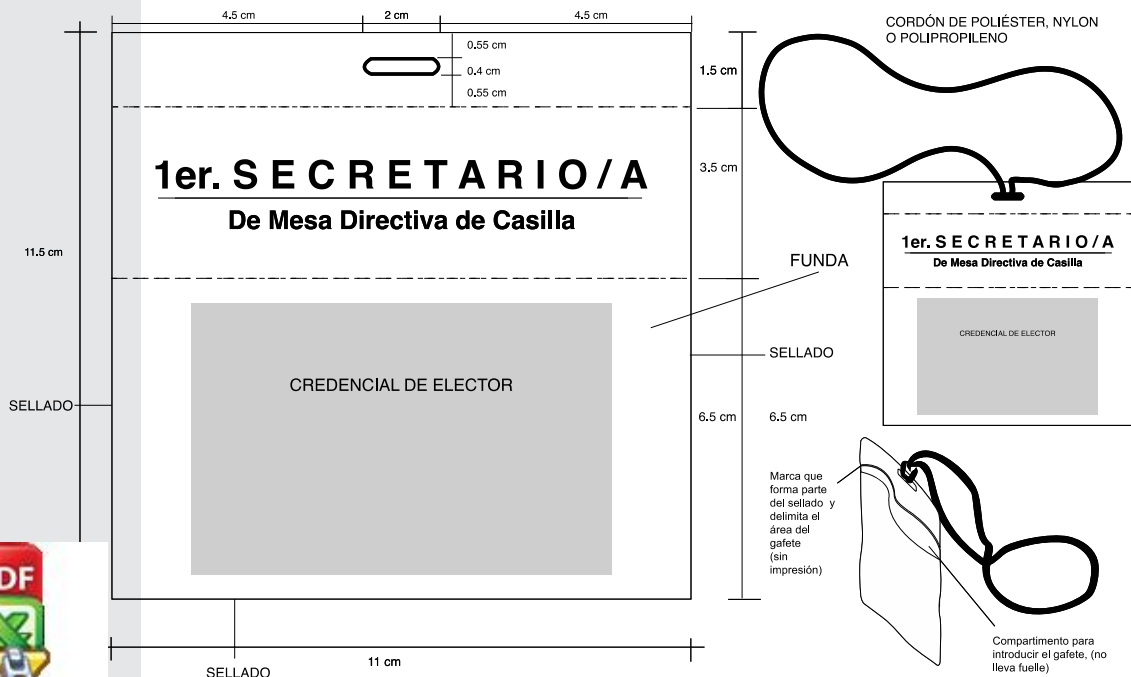

Indicadas en la ilustración no se imprimen



Optimized using
trial version
www.balesio.com

DOCUMENTO: PORTAGAFETE PARA LA O EL 1er. ESCRUTADOR DE MESA DIRECTIVA DE CASILLA

Sustrato: PVC semirígido con funda para introducir credencial.

Calibre: 8 (0.2032 mm).

Impresión: Serigrafía

Color: A una tinta: negro

Texto: Como se indica en el archivo entregado por el Instituto.

Cantidad: 4750 piezas.

Cordón: Incluirá un cordón trenzado rígido de 3 mm de diámetro, de poliéster, nylon o polipropileno en color negro, sin bandola, se cauteriza en los extremos para su cierre, se introduce en la ranura del portagafete y se anuda a sí mismo.

Longitud del cordón: 80 cm

Funda: La funda en la que se guarda la credencial es de Policloruro de Vinilo, calibre 8, con sellado térmico perimetral, excepto el lado por donde se introduce la credencial.

Canto: Recto.

Empaque: En cajas de cartón corrugado de 31 x45 x 16 cm. Con resistencia de 12.5 a 14 kg/cm² y selladas con cinta canela. Para paquetes se utilizará papel kraft.

Cantidad en el empaque: 100 por caja.

Clasificación: Por distrito y municipio, de acuerdo al listado de clasificación proporcionado por el Instituto, con base en 22 distritos y/o 43 municipios.

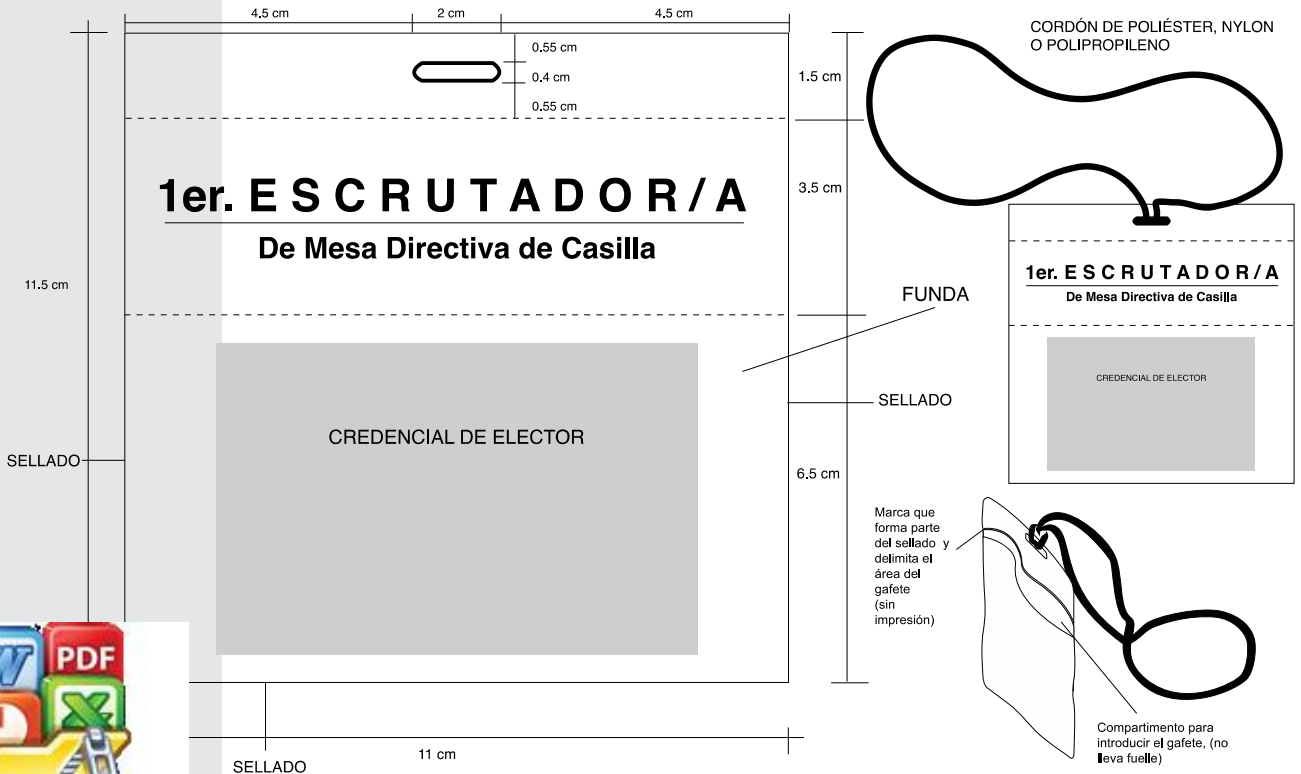

Optimized using trial version www.balesio.com

...nteadas en la ilustración no se imprimen

DOCUMENTO: PORTAGAFETE PARA LA O EL 2o. ESCRUTADOR DE MESA DIRECTIVA DE CASILLA

Sustrato: PVC semirígido con funda para introducir credencial.

Calibre: 8 (0.2032 mm).

Impresión: Serigrafía

Color: A una tinta: negro

Texto: Como se indica en el archivo entregado por el Instituto.

Cantidad: 4750 piezas.

Cordón: Incluirá un cordón trenzado rígido de 3 mm de diámetro, de poliéster, nylon o polipropileno en color negro, sin bandola, se cauteriza en los extremos para su cierre, se introduce en la ranura del portagafete y se anuda a sí mismo.

Longitud del cordón: 80 cm

Funda: La funda en la que se guarda la credencial es de Policloruro de Vinilo, calibre 8, con sellado térmico perimetral, excepto el lado por donde se introduce la credencial.

Canto: Recto.

Empaque: En cajas de cartón corrugado de 31 x45 x 16 cm. Con resistencia de 12.5 a 14 kg/cm² y selladas con cinta canela. Para paquetes se utilizará papel kraft.

Cantidad en el empaque: 100 por caja.

Clasificación: Por distrito y municipio, de acuerdo al listado de clasificación proporcionado por el Instituto, con base en 22 distritos y/o 43 municipios.

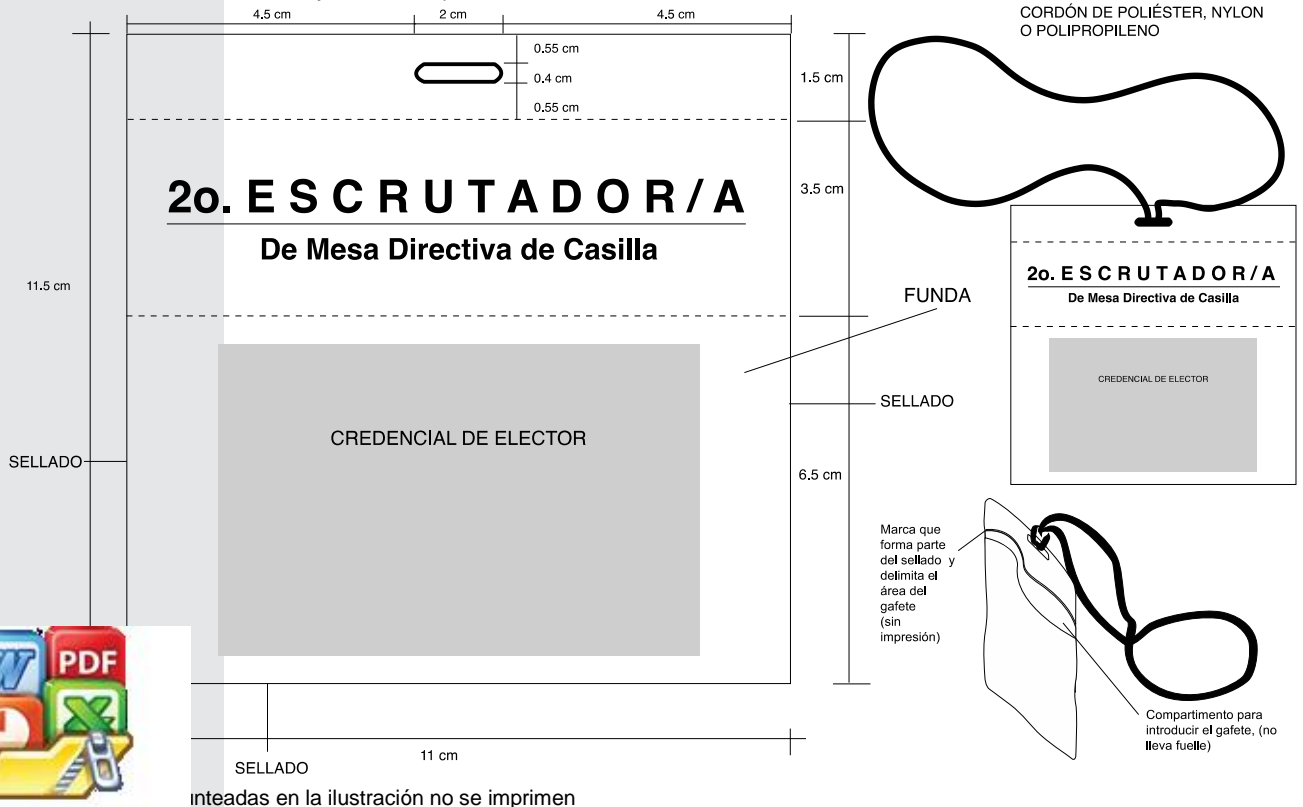

Indicadas en la ilustración no se imprimen



Optimized using
trial version
www.balesio.com